

SONY®

Home Audio System

Manual de instrucciones

Procedimientos iniciales

Reproducción de disco/
USB

Transferencia USB

Sintonizador

Conexión BLUETOOTH

Ajuste del sonido

Otras operaciones

Información adicional

ADVERTENCIA

Para reducir el riesgo de incendios, no cubra las aberturas de ventilación del aparato con periódicos, manteles, cortinas, etc.

No exponga el aparato a fuentes con llama descubierta (por ejemplo, velas encendidas).

Para reducir el riesgo de incendios o descargas eléctricas, no exponga el aparato a goteos o salpicaduras, ni coloque recipientes con líquidos, como jarrones, encima de éste.

Puesto que el enchufe principal se utiliza para desconectar la unidad de la corriente, conecte la unidad a una toma de corriente de ca de fácil acceso. En caso de observar un funcionamiento anómalo de la unidad, desconecte inmediatamente el enchufe principal de la toma de corriente de ca.

No instale el aparato en un espacio cerrado, como una estantería para libros o un armario empotrado.

Aunque se haya apagado la unidad, esta continuará recibiendo suministro eléctrico mientras esté conectada a la toma de corriente de ca.

Solo para uso en interiores.

Para producto con la marca CE

La validez de la marca CE está restringida a los países donde está impuesta por ley, principalmente en los países de la zona económica europea.

PRECAUCIÓN

Existe riesgo de explosión si la pila se reemplaza por un tipo incorrecto.

No exponga las pilas o aparatos con pilas instaladas a fuentes de calor excesivo, como la luz solar y fuego.

PRECAUCIÓN

El uso de instrumentos ópticos con este producto aumentará el riesgo de lesiones oculares.

CLASS 1 LASER PRODUCT
LASER KLASSE 1
LUOKAN 1 LASERLAITE
KLASS 1 LASERAPPARAT

Este aparato está clasificado como producto CLASS 1 LASER por IEC 60825-1:2007. Esta marca está ubicada en la parte trasera exterior de la unidad.

Para los clientes en Europa

Tratamiento de las baterías y equipos eléctricos y electrónicos al final de su vida útil (aplicable en la Unión Europea y otros países con sistemas de tratamiento selectivo de residuos)



Este símbolo en el producto, la batería o el embalaje indica que el producto y la batería no pueden tratarse como un residuo doméstico

normal. En algunas baterías este símbolo puede utilizarse en combinación con un símbolo químico. Se añadirá el símbolo químico del plomo (Pb) si la batería contiene más del 0,004 % de plomo. Al asegurarse de que estos productos y baterías se desechan correctamente, ayudará a prevenir las posibles consecuencias negativas para la salud y el medio ambiente que podrían derivarse de su incorrecta manipulación. El reciclaje de los materiales ayuda a preservar los recursos naturales. En el caso de productos, que por razones de seguridad, rendimiento o mantenimiento de datos, requieran una conexión permanente con la

batería incorporada, esta batería deberá reemplazarse únicamente por personal técnico cualificado para ello. Para asegurarse de que la batería se desecha correctamente, entregue estos productos al final de su vida útil en un punto de recogida adecuado para el reciclado de aparatos eléctricos y electrónicos. Para el resto de baterías, consulte la sección donde se indica cómo extraer la batería del producto de forma segura. Deposite la batería en el correspondiente punto de recogida para el reciclado de baterías. Si desea obtener información detallada sobre el reciclaje de este producto o de la batería, póngase en contacto con el ayuntamiento, el punto de recogida más cercano o el establecimiento donde ha adquirido el producto o la batería.

Aviso para los clientes: la siguiente información solo es válida para los equipos que se comercializan en países que aplican las directivas de la UE.

Este producto ha sido fabricado por, o en nombre de Sony Corporation. Importador UE: Sony Europe Limited. Las consultas relacionadas con el Importador a la UE o con la conformidad del producto en Europa deben dirigirse al representante autorizado por el fabricante, Sony Belgium, bijkantoor van Sony Europe Limited, Da Vincilaan 7-D1, 1935 Zaventem, Bélgica.

Solo MHC-M60D:

Por la presente, Sony Corporation declara que este equipo es conforme con la Directiva 2014/53/UE.

El texto completo de la declaración UE de conformidad está disponible en la dirección Internet siguiente:

<http://www.compliance.sony.de/>



Este equipo radioeléctrico está destinado a su uso con las versiones de software aprobadas e indicadas en la Declaración UE de conformidad. Se ha verificado que el software cargado en este equipo radioeléctrico satisface los requisitos esenciales de la Directiva 2014/53/UE.

Puede comprobar la versión del software pulsando OPTIONS y seleccionando "SYSTEM" – "VERSION" usando \uparrow/\downarrow y \square .

Este equipo se ha probado y ha demostrado cumplir con los límites establecidos en la Normativa sobre Compatibilidad Electromagnética (EMC) cuando se utiliza un cable de conexión de una longitud inferior a 3 metros.

Este Home Audio System está diseñado para los fines siguientes:

- Reproducción de fuentes de música/vídeo en discos o dispositivos USB
- Transferir música a dispositivos USB
- Escuchar emisoras de radio
- Escuchar el sonido del televisor
- Reproducir fuentes de música en dispositivos BLUETOOTH
- Disfrutar de la función Fiesta en cadena inalámbrica en las reuniones sociales

Aviso sobre la licencia y marcas comerciales

- **DVD** es una marca comercial de DVD Format/Logo Licensing Corporation.
- Los logotipos de "DVD+RW", "DVD-RW", "DVD+R", "DVD-R", "DVD VIDEO" y "CD" son marcas comerciales.
- WALKMAN® y el logotipo de WALKMAN® son marcas comerciales registradas de Sony Corporation.
- Tecnología de codificación de audio MPEG Layer-3 y patentes, bajo licencia de Fraunhofer IIS y Thomson.
- Windows Media es una marca comercial registrada o una marca comercial de Microsoft Corporation en los Estados Unidos y/o en otros países.
- Este producto está protegido por ciertos derechos de propiedad intelectual de Microsoft Corporation. El uso o distribución de dicha tecnología fuera de este producto está prohibida sin una licencia de Microsoft o de una subsidiaria autorizada de Microsoft.
- Este sistema incorpora Dolby* Digital.
* Fabricado con la licencia de Dolby Laboratories. Dolby, Dolby Audio y el símbolo de la doble D son marcas comerciales de Dolby Laboratories.
- Este sistema incorpora la tecnología High-Definition Multimedia Interface (HDMI™). Los términos HDMI y HDMI High-Definition Multimedia Interface, y el Logotipo HDMI son marcas comerciales o marcas registradas de HDMI Licensing Administrator, Inc. en los Estados Unidos y en otros países.
- "BRAVIA" es una marca comercial de Sony Corporation.
- LDAC™ y el logotipo LDAC son marcas comerciales de Sony Corporation.
- La marca de palabra BLUETOOTH® y sus logotipos son marcas comerciales registradas de Bluetooth SIG, Inc. y todo uso que Sony Corporation haga de dichas marcas está sujeto a una licencia. Otras marcas comerciales y nombres comerciales pertenecen a sus respectivos propietarios.
- Android es una marca comercial de Google LLC.
- Google Play es una marca comercial de Google LLC.
- Apple, iPhone, iPod y iPod touch son marcas comerciales de Apple Inc., registradas en Estados Unidos y otros países. App Store es una marca de servicio de Apple Inc.
- El uso de la insignia Made for Apple significa que un accesorio ha sido diseñado para conectarse específicamente al producto o a los productos Apple identificados en la insignia, y ha sido certificado por el fabricante de que cumple las normas de rendimiento de Apple. Apple no se hace responsable por el funcionamiento de este dispositivo o su cumplimiento con normas de seguridad y regulatorias.

- ESTE PRODUCTO ESTÁ AUTORIZADO POR LA LICENCIA MPEG-4 VISUAL PATENT PORTFOLIO PARA EL USO PRIVADO Y SIN FINES COMERCIALES POR PARTE DE UN USUARIO PARA

(i) CODIFICAR VÍDEO DE CONFORMIDAD CON EL ESTÁNDAR VISUAL MPEG-4 ("MPEG-4 VIDEO")

—O BIEN—

(ii) DESCODIFICAR VÍDEO MPEG-4 QUE HAYA SIDO CODIFICADO POR EL CONSUMIDOR CON FINES PRIVADOS Y NO COMERCIALES Y/O SE HAYA OBTENIDO A TRAVÉS DE UN PROVEEDOR DE VÍDEO CON LICENCIA PARA SUMINISTRAR VÍDEO MPEG-4.

NO SE CONCEDERÁ LICENCIA ALGUNA PARA NINGÚN OTRO USO, NI SE INTERPRETARÁ DE FORMA TÁCITA NINGÚN OTRO FIN. PARA OBTENER INFORMACIÓN ADICIONAL, INCLUIDA INFORMACIÓN SOBRE PROMOCIONES, INFORMACIÓN INTERNA Y USOS COMERCIALES, Y SOBRE LICENCIAS, PÓNGASE EN CONTACTO CON MPEG LA, L.L.C. [HTTP://WWW.MPEGLA.COM](http://WWW.MPEGLA.COM)

- Todas las otras marcas comerciales son marcas comerciales de sus respectivos propietarios.
- En este manual no se especifican los símbolos TM y [®].

Acerca de este manual

- Las instrucciones en este manual son para los modelos MHC-M80D, MHC-M60D y MHC-M40D. En este manual, para las ilustraciones se utiliza el MHC-M80D a menos que se indique lo contrario.
- Este manual explica principalmente las operaciones disponibles mediante el mando a distancia, pero las mismas operaciones se pueden realizar utilizando los botones de la unidad que tienen los mismos nombres o similares.
- Los iconos, como , que se incluyen en la parte superior de cada explicación, indican el tipo de medio que puede utilizarse con la función que se está explicando.
- Algunas ilustraciones se presentan como dibujos conceptuales y pueden diferir de los productos reales.
- Dependiendo del área, los elementos que se muestran en la pantalla del televisor pueden variar.
- El ajuste predeterminado aparece subrayado.
- El texto entre corchetes ([--]) aparece en la pantalla del televisor; el texto entre comillas ("--") aparece en la pantalla.

Índice

Acerca de este manual	5
Desembalaje	8
Discos reproducibles o archivos en discos/ dispositivos USB	8
Sitios web para dispositivos compatibles	11
Guía de piezas y controles	13

Procedimientos iniciales

Conexión del sistema de forma segura	18
Desactivación de la demostración.....	22
Inserción de las pilas.....	22
Posición de los altavoces.....	22
Conexión del televisor	23
Cambio del sistema de color	25
Realización del ajuste rápido.....	25
Cambio del modo de pantalla	26

Reproducción de disco/ USB

Antes de utilizar el dispositivo USB	26
Reproducción básica	26
Otras operaciones de reproducción.....	28
Uso del modo de reproducción.....	31

Restricción de la reproducción de un disco (Control parental)	32
Visualización de la información de un disco y dispositivo USB	33
Uso del menú Ajuste.....	34

Transferencia USB

Antes de utilizar el dispositivo USB	39
Transferencia de música	39

Sintonizador

Para escuchar la radio	42
------------------------------	----

Conexión BLUETOOTH

Acerca de la tecnología inalámbrica BLUETOOTH	43
Emparejamiento del sistema con un dispositivo BLUETOOTH	44
Escuchar música en un dispositivo BLUETOOTH.....	45
Conexión de este sistema a varios dispositivos BLUETOOTH (Conexión de varios dispositivos).....	46
Ajuste de los códecs de audio de BLUETOOTH	46
Ajuste del modo en espera BLUETOOTH	47
Activar o desactivar la señal BLUETOOTH	47

Controlar el sistema mediante un smartphone o tablet (Sony Music Center).....	48
Fiestas frenéticas con la aplicación “Fiestable”.....	49
Lograr y compartir puntuación en “Party People” y obtener funciones adicionales con “Party King”	49

Ajuste del sonido

Ajuste del sonido	50
Ajuste el nivel del altavoz de subgraves (solo MHC-M80D)	50
Seleccionar el modo Virtual Football	50
Creación de su propio efecto de sonido	51
Creación de un ambiente de fiesta (Efecto DJ).....	51

Otras operaciones

Usando la función de Control por HDMI	53
Disfrute de la reproducción inalámbrica usando varios sistemas (función Fiesta en cadena inalámbrica)	55
Cantando sobre el audio: Karaoke	57
Uso de la Guía de voz.....	58
Disfrute del sonido de una guitarra	59
Disfrute de la música con la Luz para fiestas y la Luz del altavoz (Solo MHC-M80D/ MHC-M60D)	60

Uso del temporizador para desconexión	60
Uso de equipos opcionales	60
Desactivación de los botones de la unidad (Bloqueo infantil).....	61
Ajuste de la función en espera automática.....	61
Actualizando el software	62

Información adicional

Solución de problemas.....	62
Precauciones	74
Especificaciones	76
Lista de códigos de idioma.....	80

Desembalaje

- Mando a distancia (1)
- Pilas R03 (Tamaño AAA) (2)
- Antena de cable de FM (1)
- Cable de alimentación de ca (1)
- Adaptador de enchufe de ca* (1) (suministrado solo en determinadas áreas)

* Adaptador no apto para Chile, Paraguay y Uruguay. Por favor utilice este adaptador en los países donde es requerido.

Solo MHC-M80D

- Unidad: HCD-M80D (1)
- Sistema de altavoces: SS-M80D (2)
- Altavoz de subgraves: SS-WM80D (1)

Solo MHC-M60D

- Unidad: HCD-M60D (1)
- Sistema de altavoces: SS-M60D (2)

Solo MHC-M40D

- Unidad: HCD-M40D (1)
- Sistema de altavoces: SS-M40D (2)

Nota

Cuando desembale o mueva un altavoz de grandes dimensiones y/o de un peso elevado, asegúrese de contar con la ayuda de dos o más personas. Si se deja caer el altavoz, pueden producirse lesiones personales y/o daños a la propiedad.

AVISO IMPORTANTE

Precaución: Este producto no es portátil y no está específicamente diseñado para ser llevado fácilmente. Debe colocarse de forma segura en un gabinete.

Discos reproducibles o archivos en discos/ dispositivos USB

Discos reproducibles

- DVD VIDEO
- DVD-R/DVD-RW en formato DVD VIDEO o modo de vídeo
- DVD+R/DVD+RW en formato DVD VIDEO
- VIDEO CD (Discos ver. 1.0, 1.1 y 2.0)
- Super VCD
- CD-R/CD-RW/CD-ROM en formato VIDEO CD o formato súper VCD
- AUDIO CD
- CD-R/CD-RW en formato AUDIO CD

Archivos reproducibles en discos

- Música:
Archivos MP3 (.mp3)*1*2
- Vídeo:
Archivos MPEG4 (.mp4/.m4v)*2*3,
archivos Xvid (.avi)

Archivos reproducibles en dispositivos USB

- Música:
Archivos MP3 (.mp3)*1*2, archivos WMA (.wma)*2, archivos AAC (.m4a/.mp4/.3gp)*2, archivos WAV (.wav)*2
- Vídeo:
Archivos MPEG4 (.mp4/.m4v)*2*3,
archivos Xvid (.avi)

Nota

- Los discos deben tener el siguiente formato:
 - CD-ROM/-R/-RW en formato DATA CD (disco compacto de datos) que contengan archivos MP3*1*2, MPEG4*2*3 y Xvid y cumplan con las normas ISO 9660*4 Nivel 1/Nivel 2 o Joliet (formato ampliado).

- DVD-ROM/-R/-RW/+R/+RW en formato DATA DVD (videodisco digital de datos) que contengan archivos MP3^{*1+2}, MPEG4^{*2+3} y Xvid y cumplan con el formato UDF (formato de disco universal).
- El sistema intentará reproducir cualquier dato con las extensiones anteriores, incluso si no está en el formato compatible. La reproducción de estos datos puede generar un ruido fuerte que podría dañar el sistema de altavoces.
 - ^{*1} MP3 (MPEG 1 Audio Layer 3) es un formato estándar, definido por ISO/MPEG, para datos de audio comprimidos. Los archivos MP3 deben tener formato MPEG 1 Audio Layer 3.
 - ^{*2} Los archivos con protección de derechos de autor (Gestión de derechos digitales) no se pueden reproducir en este sistema.
 - ^{*3} Los archivos MPEG4 deben grabarse en el formato de archivo MP4. Los códec de vídeo y de audio compatibles son los siguientes
 - Códec de vídeo: Perfil simple MPEG4 (AVC no es compatible.)
 - Códec de audio: AAC-LC (HE-AAC no es compatible.)
 - ^{*4} Un formato lógico de archivos y carpetas en CD-ROM definido por ISO (Organización Internacional de Normalización).
- DATA CD/DATA DVD que no ha sido finalizado correctamente
- DVD-R/-RW compatibles con CPRM (Protección de contenido para medios grabables) grabados en programas de Copy-Once
- Discos con forma no convencional (por ej., corazón, cuadrado, estrella)
- Discos que tengan cinta adhesiva, papel o pegatinas adheridas
- No es posible reproducir los siguientes tipos de archivo:
 - Archivos de vídeo mayores de 720 (anchura) × 576 (altura) píxeles.
 - Archivos de vídeo con una relación alta entre anchura y longitud.
 - Archivos WMA en WMA DRM, WMA sin pérdida o formato WMA PRO.
 - Archivos AAC en AAC DRM o formato AAC sin pérdida.
 - Archivos AAC codificados a 96 kHz.
 - Archivos cifrados o protegidos por contraseña.
 - Archivos con protección de derechos de autor DRM (Gestión de derechos digitales).
 - Algunos archivos Xvid de más de 2 horas.
- El archivo de audio MP3 PRO se puede reproducir como archivo MP3.
- El sistema puede no reproducir un archivo Xvid si fue creado combinando dos o más archivos Xvid.
- ^{*} CD de modo mixto: Este formato graba datos en la primera pista y audio (datos AUDIO CD) en la segunda pista y siguientes de una sesión.

Discos/archivos que no se pueden reproducir

- No es posible reproducir los siguientes tipos de disco
 - BD (Discos Blu-ray)
 - Discos CD-ROM grabados en formato PHOTO CD
 - Parte de datos de CD-Extra o CD de modo mixto*
 - Disco CD de gráficos
 - Super Audio CDs
 - Audio DVD
 - DATA CD/DATA DVD creados en formato Packet Write
 - DVD-RAM

Notas sobre discos CD-R/-RW y DVD-R/-RW/+R/+RW

- En algunos casos, este sistema no puede reproducir discos CD-R/-RW y DVD-R/-RW/+R/+RW debido a la calidad de grabación, al estado físico del disco o a las características del dispositivo de grabación o el software con que se realizó. Para obtener más información, consulte el manual de instrucciones del dispositivo de grabación.
- Algunas funciones de reproducción pueden no funcionar con algunos discos DVD+R/+RW, incluso si han sido finalizados correctamente. En tales casos, vea el disco con reproducción normal.

Notas sobre discos

- Este producto está diseñado para reproducir discos que cumplen con el estándar de Compact Disc (CD).
- Los discos DualDisc y algunos discos de música con tecnología de protección de derechos de autor no cumplen con la norma CD. Por este motivo, es posible que estos discos no sean compatibles con este producto.

Nota sobre discos multisesión

Este sistema puede reproducir sesiones continuas en un disco cuando fueron grabadas en el mismo formato que la primera sesión. No obstante, no se garantiza su reproducción.

Nota sobre las operaciones de reproducción de discos DVD VIDEO y VIDEO CD

Los productores de software pueden limitar intencionalmente las operaciones de reproducción de discos DVD VIDEO o VIDEO CD. Por lo tanto, algunas funciones de reproducción pueden no estar disponibles. Asegúrese de leer el manual de instrucciones del disco DVD VIDEO o VIDEO CD.

Notas sobre los archivos reproducibles

- Es posible que la reproducción tarde más tiempo en comenzar cuando:
 - un DATA CD/DATA DVD/dispositivo USB haya sido grabado con una estructura de árbol de directorios compleja.
 - los archivos de audio o vídeo de otra carpeta se hayan reproducido recientemente.
- El sistema puede reproducir un disco DATA CD/DATA DVD o un dispositivo USB en las siguientes condiciones:
 - hasta una profundidad de 8 carpetas
 - hasta 300 carpetas
 - hasta 999 archivos en un disco
 - hasta 2 000 archivos en un dispositivo USB
 - hasta 650 archivos en una carpetaEstas cifras pueden variar dependiendo de la configuración de archivos o carpetas.
- Se omiten las carpetas que no contengan archivos de audio ni vídeo.

- Los archivos transferidos con un dispositivo, por ej., un ordenador, pueden no reproducirse en el orden en que se transfirieron.
- Dependiendo del software que se utilizó para crear el archivo de audio o vídeo, es posible que el orden de reproducción no se aplique.
- No se puede garantizar la compatibilidad con todos los programas de software de codificación/escritura de los formatos admitidos, dispositivos de grabación y medios de grabación existentes.
- Dependiendo del archivo Xvid, la imagen puede ser poco nítida o el sonido puede saltar.
- Con algunos dispositivos USB conectados, es posible que se produzca un retraso antes de que el sistema realice una operación.
- El orden de reproducción del sistema puede ser distinto del orden de reproducción del dispositivo USB conectado.
- Antes de utilizar un dispositivo USB, asegúrese de que el dispositivo USB no contenga ningún archivo infectado con virus informáticos.

Notas sobre el dispositivo USB

- No se garantiza que el sistema funcione con todos los dispositivos USB.
- Aunque los dispositivos USB tienen una variedad de funciones complejas, el contenido que se puede reproducir de los dispositivos USB conectados al sistema se limita a música y vídeo. Para obtener más información, consulte el manual de instrucciones del dispositivo USB.
- Cuando se inserta el dispositivo USB, el sistema lee todos los archivos del dispositivo USB. Si hay muchas carpetas o archivos en el dispositivo USB, es posible que se tarde mucho tiempo en acabar de leer el dispositivo USB.
- No conecte el sistema y el dispositivo USB a través de un concentrador USB.

Sitios web para dispositivos compatibles

Consulte los sitios web que se facilitan a continuación para obtener información actualizada sobre los dispositivos USB y BLUETOOTH compatibles.

Para los clientes en América Latina:

<<http://esupport.sony.com/LA>>

Para los clientes en Europa y Rusia:

<<http://www.sony.eu/support>>

Para los clientes en otros países/regiones:

<<http://www.sony-asia.com/support>>

Modelos de iPhone/iPod compatibles

Los modelos de iPhone/iPod compatibles son los siguientes. Antes de utilizarlo con el sistema, actualice su iPhone/iPod con el software más reciente.

Fabricado para

- iPhone X
- iPhone 8
- iPhone 8 Plus
- iPhone 7
- iPhone 7 Plus
- iPhone SE
- iPhone 6s
- iPhone 6s Plus
- iPhone 6
- iPhone 6 Plus
- iPhone 5s
- iPhone 5c
- iPhone 5
- iPhone 4s
- iPod touch (6ª generación)
- iPod touch (5ª generación)

Guía de piezas y controles

Puede bloquear las teclas excepto  (alimentación) en la unidad para impedir su accionamiento accidental (página 61).

Unidad (frontal)

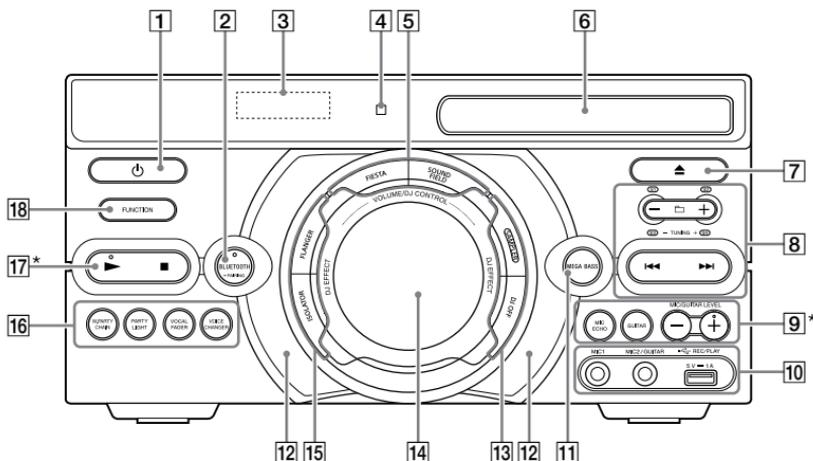

* Los botones  y MIC/GUITAR LEVEL + tienen un punto táctil. Utilice el punto táctil como referencia cuando use el sistema.

- 1**  (alimentación)
Encienda el sistema o ajústelo al modo en espera.
- 2** **BLUETOOTH**
Selecciona la función BLUETOOTH.
Indicador BLUETOOTH
(página 43)
- PAIRING
Manténgalo pulsado para activar el emparejamiento BLUETOOTH durante la función BLUETOOTH.
- 3** Pantalla
- 4** Sensor de mando a distancia
(página 22)
- 5** **FIESTA** (página 50)
SOUND FIELD (página 50)
- 6** Bandeja de discos
- 7**  (abrir/cerrar)
Abre o cierra la bandeja de discos.
- 8**  +/- (seleccionar carpeta)
Selecciona una carpeta en un disco de datos o dispositivo USB.
◀◀/▶▶ (ir hacia atrás/ir hacia delante) (página 27)

TUNING+/- (página 42)

S1, S2, S3, S4 (página 52)

9 MIC ECHO (página 57)

GUITAR (página 59)

**MIC/GUITAR LEVEL +/-
(página 59)**

10 Toma MIC1

Se utiliza para conectar el micrófono.

Toma MIC2/GUITAR

Se utiliza para conectar el micrófono o la guitarra.

Puerto  (USB) (REC/PLAY)

Se utiliza para conectar un dispositivo USB.

Este puerto puede utilizarse tanto para la reproducción como para la transferencia de música.

11 MEGA BASS (página 50)

12 Iluminación del panel frontal

(Solo MHC-M80D/MHC-M60D)

Si la iluminación del panel frontal es deslumbrante, no mire directamente.

13 SAMPLER (página 51)

DJ OFF (página 52)

14 Rueda VOLUME/DJ CONTROL

Ajusta el volumen.*

Ajusta el efecto de FLANGER e ISOLATOR o emite continuamente el efecto de sonido del SAMPLER (página 51).

* No es posible usar esta rueda para ajustar el volumen cuando el efecto DJ es seleccionado.

15 FLANGER (página 51)

ISOLATOR (página 51)

16 W.PARTY CHAIN (Fiesta en cadena inalámbrica) (página 55)

PARTY LIGHT (página 26, 60)
(Solo MHC-M80D)

SPEAKER LIGHT (página 60)
(Solo MHC-M60D)

FOOTBALL (página 50)
(Solo MHC-M40D)

VOCAL FADER (página 58)

VOICE CHANGER (página 58)

17 ■ (parar)

– Detener la reproducción.

Si se pulsa dos veces, podrá cancelar la reanudación de la reproducción.

– Detiene la transferencia durante la transferencia de música.

– Detiene la demostración de sonido incorporada.

▶ (reproducir)

Inicia la reproducción.

Mantenga pulsado ▶ durante más de 2 segundos y se reproducirá la demostración de sonido incorporada. Si desea detener la demostración, pulse

■.

18 FUNCTION

Seleccione una función.

Altavoz (trasero)

Solo MHC-M80D

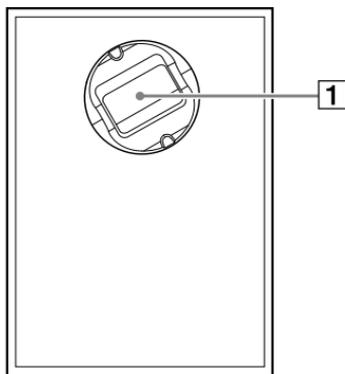

1 Luz para fiestas

No mire directamente a la parte emisora de luz cuando la Luz para fiestas está encendida.

Mando a distancia

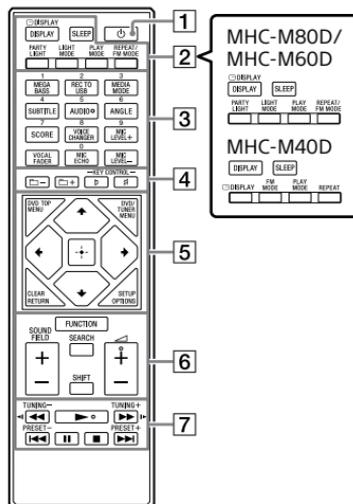

1 (alimentación)

Encienda el sistema o ajústelo al modo en espera.

2 DISPLAY (página 22, 26, 34, 42, 44)

Cambia la información en la pantalla.

SLEEP (página 60)

PLAY MODE (página 31, 40)

Solo MHC-M80D/MHC-M60D:

DISPLAY*1 (página 33)

Visualiza u oculta la visualización en pantalla.

PARTY LIGHT (página 26, 60)

LIGHT MODE (página 60)

REPEAT/FM MODE (página 32, 42)

Solo MHC-M40D:

 **DISPLAY (página 33)**

Visualiza u oculta la visualización en pantalla.

FM MODE (página 42)

REPEAT (página 32)

3 Botones numéricos (0 – 9)*1*2

– Selecciona una pista, capítulo o archivo con su número de elemento.

– Introduce números o valores.

MEGA BASS (página 50)

REC TO USB

Transfiere música al dispositivo USB conectado al puerto  (USB).

MEDIA MODE (página 27)

Selecciona el medio que se va a reproducir en un disco de datos o dispositivo USB.

SUBTITLE (página 29)

AUDIO*2 (página 29, 34)

ANGLE (página 29)

SCORE (página 58)

VOICE CHANGER (página 58)

MIC LEVEL +/- (página 57)

VOCAL FADER (página 58)

MIC ECHO (página 57)

4  +/- (seleccionar carpeta)

Selecciona una carpeta en un disco de datos o dispositivo USB.

KEY CONTROL b/# (página 58)

5 DVD TOP MENU

Muestra el título del DVD en la pantalla del televisor.

DVD/TUNER MENU (página 28, 29, 43)

RETURN (página 28)

OPTIONS

Entra o sale del menú de opciones.



Seleccione los elementos del menú.

 (introducir)

Introduce/confirma los ajustes.

CLEAR (página 29)*1

SETUP (página 35)*1

6 FUNCTION

Seleccione una función.

SEARCH (página 27, 28)

SHIFT*1

Mantenga pulsado para activar los botones con letras de color rosa.

SOUND FIELD +/- (página 50)

 (volumen) +/-*2

Ajusta el volumen.

7 **◀◀/▶▶** (retroceso rápido/
avance rápido) (página 28)

◀|▶ (retroceso lento/
avance lento) (página 28)

TUNING+/- (página 42)

▶ (reproducir)*2

Inicia la reproducción.

◀◀/▶▶ (ir hacia atrás/ir
hacia delante) (página 27)

PRESET+/- (página 43)

|| (pausar)

Pausar la reproducción. Para
reanudar la reproducción, pulse

▶.

■ (parar)

- Detener la reproducción.
Si se pulsa dos veces, podrá
cancelar la reanudación de la
reproducción.
- Detiene la transferencia
durante la transferencia de
música.
- Detiene la demostración de
sonido incorporada.

*1 Este botón está impreso en rosa. Para
usar este botón, mantenga pulsado
SHIFT (**6**) y pulse este botón.

*2 El botón numérico 5/AUDIO, **↵** + y
los botones **▶** tienen un punto táctil.
Utilice el punto táctil como referencia
cuando use el sistema.

Conexión del sistema de forma segura

Unidad (Trasera)

MHC-M80D

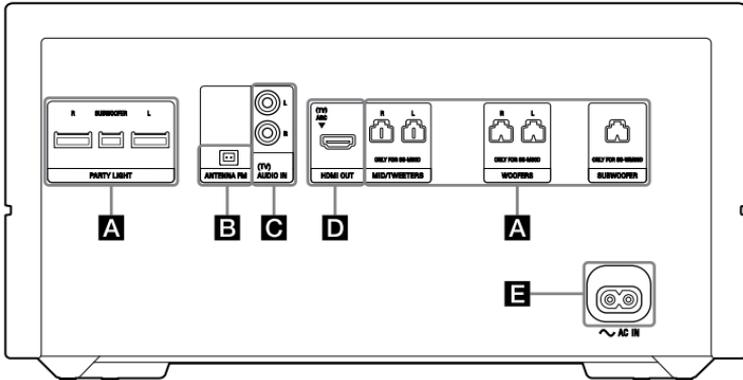

MHC-M60D

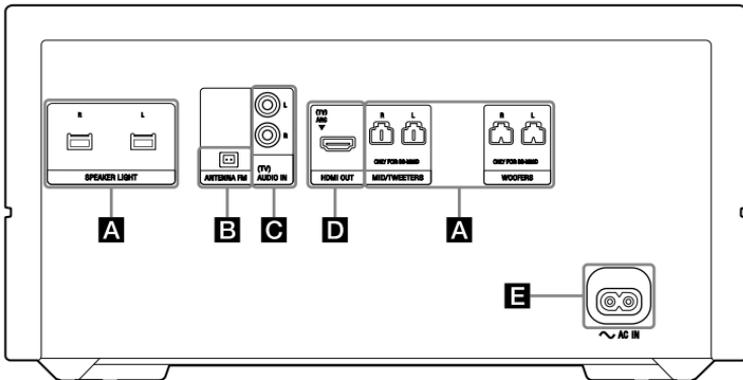

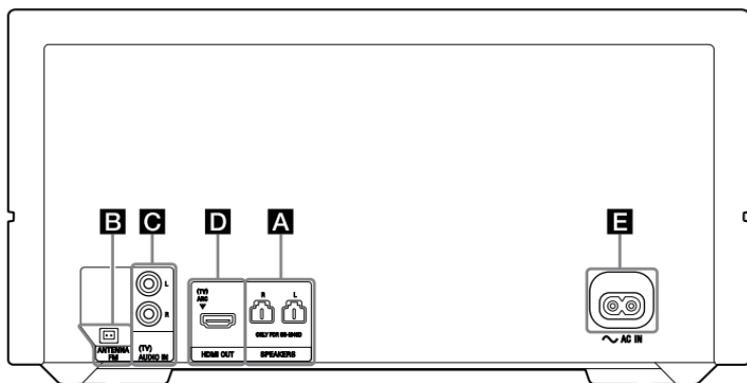

A Altavoces

(Solo MHC-M80D)

- **Terminales PARTY LIGHT SUBWOOFER/L/R**
Conecte el conector de Luz para fiestas del altavoz a este terminal. La iluminación de los altavoces cambiará de acuerdo con la fuente musical. Puede seleccionar la Luz para fiestas según sus preferencias (página 60).
- **Terminales MID/TWEETERS L/R**
Conecte el conector del altavoz a este terminal.
- **Terminales WOOFERS L/R**
Conecte el conector del altavoz a este terminal.
- **SUBWOOFER**
Conecte el conector del altavoz de subgraves a este terminal.

(Solo MHC-M60D)

- **Terminales SPEAKER LIGHT L/R**
Conecte el conector de Luz del altavoz a este terminal. También puede seleccionar la Luz del altavoz según sus preferencias (página 60).
- **Terminales MID/TWEETERS L/R**
Conecte el conector del altavoz a este terminal.
- **Terminales WOOFERS L/R**
Conecte el conector del altavoz a este terminal.

(Solo MHC-M40D)

- **Terminales SPEAKERS L/R**
Conecte el conector del altavoz a este terminal.

Ejemplo:

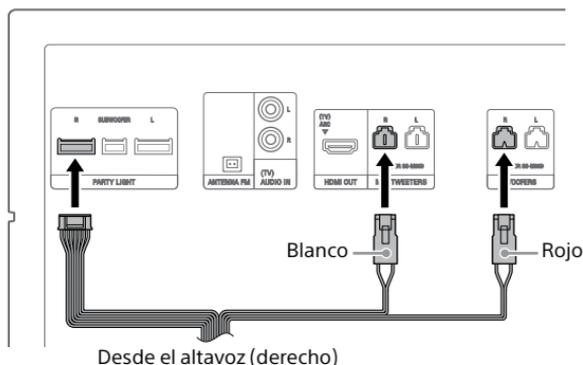

Nota

- Asegúrese de utilizar solamente los altavoces suministrados.
- Cuando conecte los cables de altavoz, inserte el conector recto en los terminales.

B Terminal FM ANTENNA

Cuando instale la antena, elija una ubicación y una orientación que ofrezcan una buena recepción.

Mantenga la antena alejada de los cables de altavoz, el cable de alimentación de ca y el cable USB para evitar captar ruido.



C Tomas AUDIO IN (TV) L/R

Utilice un cable de audio (no suministrado) para realizar la conexión a las tomas de salida de audio de un televisor o un equipo de audio/vídeo. El sonido se emite a través de este sistema.

D Toma HDMI OUT (TV) ARC

Utilice un cable HDMI (no suministrado) para conectar a la toma de entrada HDMI de un televisor (página 23).

E Cable de alimentación de ca

Conecte el cable de alimentación de ca (suministrado) a la unidad y, a continuación, enchúfelo en una toma de corriente de la pared.

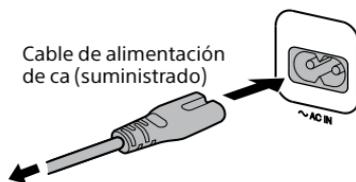

A la toma de corriente de la pared

Al conectar el cable de alimentación de ca, la demostración (página 22) comienza automáticamente. Si pulsa  (alimentación) para encender el sistema, la demostración finalizará.

Desactivación de la demostración

Para desactivar la demostración mientras el sistema está apagado, pulse DISPLAY varias veces para seleccionar el modo sin visualización (modo de ahorro de energía) (página 26).

Inserción de las pilas

Inserte las dos pilas R03 (tamaño AAA) suministradas de acuerdo con la polaridad que se muestra en la ilustración.

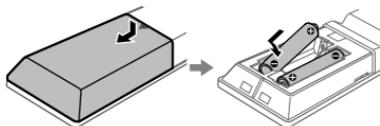

Nota

- No mezcle pilas antiguas y nuevas ni pilas de distinto tipo.
- Si no va a utilizar el mando a distancia durante mucho tiempo, extraiga las pilas para evitar daños por fugas y corrosión de las mismas.

Para utilizar del sistema con el mando a distancia

Apunte el mando a distancia al sensor del mando a distancia de la unidad.



Posición de los altavoces

Para que el rendimiento del sistema se óptimo, recomendamos que coloque los altavoces tal y como se muestra más abajo.

- Ⓐ Unidad
- Ⓑ Altavoz (izquierdo)
- Ⓒ Altavoz (derecho)
- Ⓓ Altavoz de subgraves (Solo MHC-M80D)
- Ⓔ Televisor

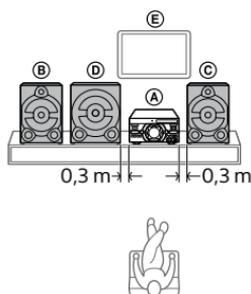

Nota

(Solo MHC-M80D)

Para obtener efectos de Luz para fiestas óptimos, se recomienda colocar los altavoces en la pared tal como se indica a continuación.

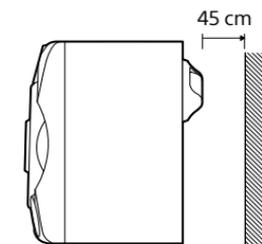

Conexión del televisor

Asegúrese de desconectar el cable de alimentación de ca antes de realizar las conexiones.

Para ver vídeo

Conecte el cable HDMI (no suministrado) al sistema.

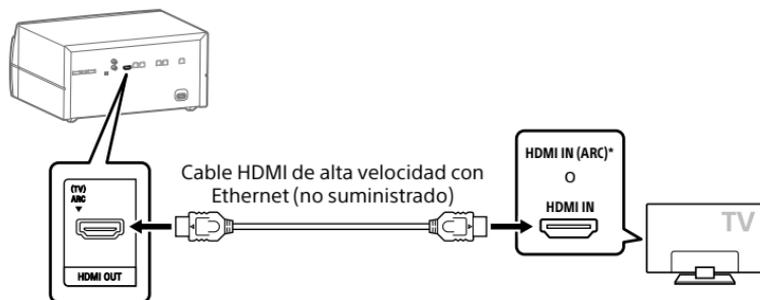

- * Puede escuchar el sonido del televisor a través del sistema si conecta el sistema a la toma HDMI IN (ARC) del televisor. La función Canal de retorno de audio (ARC) permite que el televisor emita sonido a través del sistema con una conexión HDMI, sin realizar una conexión de audio (conexión **A** abajo). Para establecer la función ARC en este sistema, consulte [AUDIO RETURN CHANNEL] (página 38). Para comprobar la compatibilidad de la función ARC de su televisor, consulte el manual de instrucciones suministrado con su televisor.

Para escuchar el sonido del televisor a través del sistema

Elija una de las conexiones siguientes (**A** o **B**).

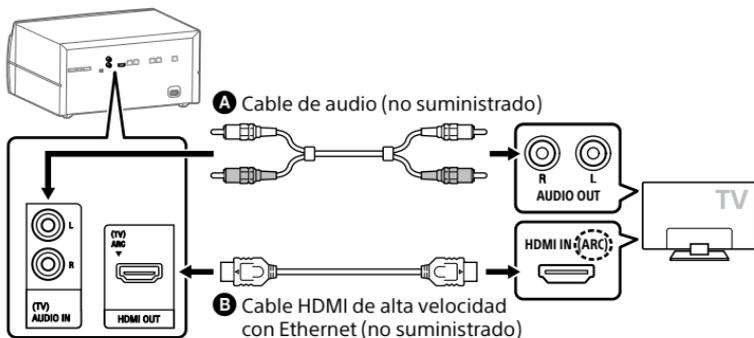

Para escuchar el sonido del televisor, pulse FUNCTION varias veces para seleccionar "TV".

Sugerencia

- También puede disfrutar del sonido del equipo externo (reproductores de DVD, etc.) a través del sistema mediante la conexión de la toma AUDIO IN (TV) L/R como la conexión **A** anterior. Para obtener más información, consulte el manual de instrucciones del equipo.
- Si el nivel de salida de audio del sistema es bajo al conectar el equipo externo, intente ajustar la configuración de la salida de audio en el equipo conectado. Esto podría mejorar el nivel de salida de audio. Para obtener más información, consulte el manual de instrucciones del equipo.

Si "CODE 01" y "SGNL ERR" aparece en la pantalla de la unidad

Si las señales de entrada de audio al sistema son distintas de las señales PCM lineal de 2 canales, los mensajes "CODE 01" y "SGNL ERR" (indican que las señales de audio de entrada no son compatibles) aparecerán en la pantalla de la unidad.

En dicho caso, seleccione el modo de salida de audio adecuado en el televisor para emitir señales de audio PCM lineal de 2 canales. Para obtener más información, consulte el manual de instrucciones de su televisor.

Cambio del sistema de color

(Excepto para los modelos para América Latina, Europa y Rusia)

Dependiendo del sistema de color de su televisor, ajuste el sistema de color a PAL o NTSC.

Cada vez que realiza el siguiente procedimiento, el sistema de color cambia de la forma siguiente:

NTSC ↔ PAL

Utilice los botones de la unidad para realizar esta operación.

- 1 Pulse  para encender el sistema.
- 2 Pulse FUNCTION varias veces para seleccionar "DVD/CD".
- 3 Mantenga pulsado VOCAL FADER y SOUND FIELD durante más de 3 segundos.
"NTSC" o "PAL" aparece en la pantalla.

Realización del ajuste rápido

Antes de usar el sistema, puede realizar los ajustes básicos mínimos en ajuste rápido.

- 1 Encienda el televisor y seleccione la entrada acorde con la conexión.
- 2 Pulse  para encender el sistema.

- 3 Pulse FUNCTION varias veces para seleccionar "DVD/CD".

El mensaje guía [Press ENTER to run QUICK SETUP.] aparece en la parte inferior de la pantalla del televisor.

- 4 Pulse  sin cargar un disco.

[LANGUAGE SETUP] aparecerá en la pantalla del televisor. Los elementos que aparecen pueden variar dependiendo del país o región.

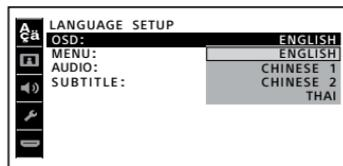

- 5 Pulse  varias veces para seleccionar un idioma y, a continuación, pulse .

[CONFIGURACIÓN DE VÍDEO] aparecerá en la pantalla del televisor.

- 6 Pulse  varias veces para seleccionar el ajuste que coincida con su tipo de televisor y, a continuación, pulse .

Después de que [Ajuste rápido finalizado.] aparezca en la pantalla del televisor, el sistema está listo para reproducir.

Para cambiar el ajuste manualmente

Consulte "Uso del menú Ajuste" (página 34).

Para salir del ajuste rápido

Mantenga pulsado SHIFT y pulse SETUP.

Nota

El mensaje guía aparece cuando enciende el sistema por primera vez o después de realizar [RESTAURAR] (consulte "Devuelve los ajustes del menú de configuración a los valores predeterminados" en la página 72).

Cambio del modo de pantalla

Pulse DISPLAY varias veces mientras el sistema está apagado.

Cada vez que pulse el botón, el modo en la pantalla cambiará de la forma siguiente.

Demostración

Los mensajes sobre las funciones principales de este sistema se desplazan por la pantalla. (Solo MHC-M80D/MHC-M60D)
La iluminación también se encenderá durante la demostración. Para apagar la iluminación, pulse PARTY LIGHT.

Pantalla apagada (Modo de ahorro de energía)

La pantalla se apaga para conservar la energía. (Solo MHC-M80D/MHC-M60D)
La iluminación también se apaga.

Reproducción de disco/USB

Antes de utilizar el dispositivo USB

Para los dispositivos USB compatibles, consulte "Sitios web para dispositivos compatibles" (página 11). (Puede utilizar su iPhone/iPod con este sistema solo a través de una conexión BLUETOOTH.)

Reproducción básica

DVD-V VIDEO CD C D DATA CD DATA DVD USB

- 1 Pulse **FUNCTION** varias veces para seleccionar "DVD/CD" o "USB".
- 2 Prepare la fuente de reproducción.

Para la función DVD/CD:
Pulse ▲ en la unidad para abrir la bandeja de discos y cargue un disco con la etiqueta hacia arriba.

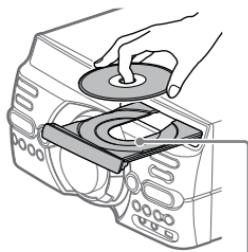

Si va a reproducir un disco de 8 cm (como un CD individual), colóquelo en el círculo interno de la bandeja.

Pulse nuevamente ▲ en la unidad para cerrar la bandeja de discos. No empuje la bandeja de discos de forma forzada para cerrarla, ya que podría provocar un fallo en el funcionamiento.

Para la función USB:

Conecte un dispositivo USB al puerto ⚡ (USB).

Nota

Puede utilizar un adaptador USB (no suministrado) para conectar el dispositivo USB a la unidad si el dispositivo USB no se puede enchufar en el puerto ⚡ (USB).

3 **[DATA CD] [DATA DVD] [USB] solamente**
Pulse MEDIA MODE varias veces para seleccionar el tipo de medio ([MÚSICA]/[VIDEO]) que desea.

4 **Pulse ► para comenzar la reproducción.**

Otras operaciones

Para	Haga esto
Detener la reproducción	Pulse ■.
Pausar la reproducción	Pulse II.
Reanudar la reproducción o volver a la reproducción normal	Pulse ►.
Cancelar el punto de reanudación	Pulse ■ dos veces.

Para	Haga esto
Seleccionar una pista, archivo, capítulo o escena	Pulse ◀◀ o ▶▶ durante la reproducción. O bien, mantenga pulsado SHIFT y pulse los botones numéricos y, a continuación, pulse [+]. (El disco o el dispositivo USB pueden deshabilitar la operación.)

Para reproducir desde un archivo específico

- 1 Pulse MEDIA MODE varias veces para seleccionar [MÚSICA] o [VIDEO].
- 2 Pulse SEARCH para visualizar la lista de carpetas.

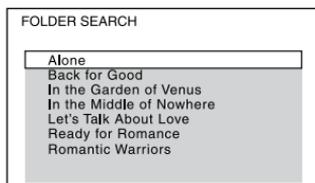

- 3 Pulse ↕ varias veces para seleccionar la carpeta que desea.
- 4 Pulse [+]. para visualizar la lista de archivos.



- 5 Pulse ↕ varias veces para seleccionar el archivo que desea y, a continuación, pulse [+].

Otras operaciones de reproducción

DVD-V VIDEO CD C D DATA CD DATA DVD USA

Dependiendo del tipo de disco o archivo, la función puede no funcionar.

Para	Haga esto
Ver el menú DVD	Pulse DVD/TUNER MENU.
Ver la lista de carpetas o lista de archivos	Pulse SEARCH. Pulse SEARCH de nuevo para desactivar la lista de carpetas o lista de archivos.
Volver a la lista de carpetas cuando está en la lista de archivos	Pulse RETURN.
Ubicar rápidamente un punto en avance rápido o retroceso (Bloquear búsqueda)	Pulse ◀◀ o ▶▶ durante la reproducción. Cada vez que pulsa ◀◀ o ▶▶, cambia la velocidad de reproducción.
Ver cuadro por cuadro (Reproducción en cámara lenta)	Pulse II y, a continuación, pulse ◀◀ o ▶▶. Cada vez que pulsa ◀◀ o ▶▶, cambia la velocidad de reproducción.

Buscar una pista específica

C D

Mantenga pulsado SHIFT y pulse los botones numéricos para seleccionar la pista que desea reproducir y, a continuación, pulse

Para buscar con el botón SEARCH

- 1 Pulse SEARCH para visualizar la lista de pistas.
- 2 Pulse / varias veces para seleccionar la pista que desea reproducir y, a continuación, pulse .

Búsqueda de un título/capítulo/escena/pista/índice específico

DVD-V VIDEO CD

- 1 Pulse SEARCH varias veces durante la reproducción para seleccionar el modo de búsqueda.
- 2 Mantenga pulsado SHIFT y pulse los botones numéricos para introducir el título, capítulo, escena, pista o número de índice que desea y, a continuación, pulse . Se iniciará la reproducción.

Nota

- En el caso de disco VIDEO CD con reproducción PBC, pulse SEARCH para buscar una escena.
- En el caso de disco VIDEO CD sin reproducción PBC, pulse SEARCH para buscar una pista y índice.

Para buscar un punto específico con el código de tiempo

DVD-V

- 1 Pulse SEARCH varias veces durante la reproducción para seleccionar el modo de búsqueda por tiempo.
- 2 Mantenga pulsado SHIFT y pulse los botones numéricos para introducir el código de tiempo y, a continuación, pulse $\boxed{+}$.

Ejemplo: Para buscar la escena de 2 horas, 10 minutos y 20 segundos, mantenga pulsado SHIFT y pulse 2, 1, 0, 2, 0 ([2:10:20]).

Si comete un error, mantenga pulsado SHIFT y pulse CLEAR para cancelar el número.

Para buscar con el menú DVD

DVD-V

- 1 Pulse DVD/TUNER MENU.
- 2 Pulse $\uparrow/\downarrow/\leftarrow/\rightarrow$ o mantenga pulsado SHIFT y pulse los botones numéricos para seleccionar el título o elemento que desea reproducir y, a continuación, pulse $\boxed{+}$.

Cambio de los ángulos de la cámara

DVD-V

Pulse ANGLE varias veces durante la reproducción para seleccionar el ángulo de la cámara que desea.

Selección del ajuste de subtítulos

DVD-V

Pulse SUBTITLE varias veces durante la reproducción para seleccionar el idioma de los subtítulos o desactivar los subtítulos.

Cambio del idioma/sonido

DVD-V VIDEO CD C D DATA CD DATA DVD USB

Pulse AUDIO varias veces durante la reproducción para seleccionar el formato o modo de audio que desea.

DVD VIDEO

Puede seleccionar el formato o idioma del audio si la fuente contiene múltiples formatos de audio o audio en varios idiomas. Si se muestran 4 dígitos indican el código de idioma. Consulte "Lista de códigos de idioma" (página 80) para confirmar qué idioma representa el código. Cuando se muestre el mismo idioma dos o más veces, el disco DVD VIDEO está grabado en múltiples formatos de audio.

VIDEO CD/AUDIO CD/archivo de audio

Puede cambiar la salida de sonido.

- [ESTEREO]: Sonido estéreo.
- [1/1]/[2/D]: Sonido monoaural del canal izquierdo o derecho.

SUPER VIDEO CD

- [1:ESTEREO]: Sonido estéreo de la pista de audio 1.
- [1:1/I]/[1:2/D]: Sonido monoaural del canal izquierdo o derecho de la pista de audio 1.
- [2:ESTEREO]: Sonido estéreo de la pista de audio 2.
- [2:1/I]/[2:2/D]: Sonido monoaural del canal izquierdo o derecho de la pista de audio 2.

Reproducción de un disco VIDEO CD con funciones PBC

VIDEO CD

Puede utilizar el menú PBC (Control de reproducción) para disfrutar de las funciones interactivas de VIDEO CD (VIDEO CD versión 2.0 y Super VCD).

1 Pulse ► para reproducir un disco VIDEO CD con funciones PBC.

El menú PBC aparece en la pantalla del televisor.

2 Mantenga pulsado SHIFT y pulse los botones numéricos para seleccionar el número de elemento que desea y, a continuación, pulse [+].

3 Continúe con la reproducción según las instrucciones del menú.

Nota

La reproducción PBC se cancela si se activa la reproducción repetida.

Para cancelar la reproducción PBC

1 Pulse ◀◀ o ▶▶, o bien mantenga pulsado SHIFT y pulse los botones numéricos para seleccionar una pista cuando se detenga la reproducción.

2 Pulse ► o [+].

La reproducción comienza desde la pista seleccionada.

Para volver a la reproducción PBC

Pulse ■ dos veces y, a continuación, pulse ►.

Reanudación de reproducción en cargador de discos múltiple

DVD-V VIDEO CD

Este sistema puede almacenar puntos de reanudación de reproducción de hasta 6 discos y reanudar la reproducción cuando vuelve a insertar el mismo disco. Si guarda un punto de reanudación de reproducción para un séptimo disco, se borra el punto de reanudación del primero disco.

Para activar esta función, ajuste [REANUDACIÓN MULTIDISCO] de [CONFIGURACIÓN DEL SISTEMA] a [SI] (página 37).

Nota

Para reproducir desde el comienzo del disco, pulse ■ dos veces y, a continuación, pulse ►.

Uso del modo de reproducción

Reproducción en el orden secuencial (Reproducción normal)

CD DATA CD DATA DVD USB

Cuando se detenga la reproducción, pulse **PLAY MODE** varias veces.

■ Durante la reproducción de un disco

- [DISCO]: reproduce un disco.
- [CARPETA]*: reproduce todos los archivos reproducibles en la carpeta especificada del disco.

* No es posible seleccionarlo para AUDIO CD.

■ Durante la reproducción de un dispositivo USB

- [UN DISPOSITIVO USB]: reproduce el dispositivo USB.
- [CARPETA]: reproduce todos los archivos reproducibles en la carpeta especificada del dispositivo USB.

Nota

- "FLDR" y "SHUF" se apagan en la pantalla cuando la reproducción normal se ajusta en [DISCO] o [UN DISPOSITIVO USB].
- "FLDR" se ilumina en la pantalla cuando reproducción normal se ajusta a [CARPETA].

Reproducción en orden aleatorio (Reproducción aleatoria)

CD DATA CD DATA DVD USB

Cuando se detenga la reproducción, pulse **PLAY MODE** varias veces.

■ Durante la reproducción de un disco

- [DISCO (ALEATORIO)]: reproduce aleatoriamente todos los archivos de audio del disco.
- [CARPETA (ALEATORIO)*]: reproduce aleatoriamente todos los archivos de audio en la carpeta especificada del disco.

* No es posible seleccionarlo para AUDIO CD.

■ Durante la reproducción de un dispositivo USB

- [UN DISPOSITIVO USB (ALEATORIO)]: reproduce aleatoriamente todos los archivos de audio del dispositivo USB.
- [CARPETA (ALEATORIO)]: reproduce aleatoriamente todos los archivos de audio en la carpeta especificada del dispositivo USB.

Nota

- "SHUF" se ilumina en la pantalla cuando reproducción aleatoria se ajusta a [DISCO (ALEATORIO)] o [UN DISPOSITIVO USB (ALEATORIO)].
- "FLDR" y "SHUF" se iluminan en la pantalla cuando reproducción aleatoria se ajusta a [CARPETA (ALEATORIO)].
- La función reproducción aleatoria no funciona con archivos de vídeo.
- La reproducción aleatoria se cancela cuando:
 - abre la bandeja de discos.

- lleve a cabo la transferencia sincronizada.
- cambie el Modo de medios.
- La reproducción aleatoria puede cancelarse cuando selecciona una carpeta o pista para reproducir.

Reproducción varias veces (Reproducción repetida)

DVD-V VIDEO CD C D DATA CD DATA DVD USB

Pulse REPEAT varias veces.

Dependiendo del tipo de disco o archivo, algunos ajustes pueden no estar disponibles.

- [NO]: no reproduce repetidamente.
- [TODO]: repite todas las pistas o archivos en el modo de reproducción seleccionado.
- [DISCO]: repite todo el contenido (discos DVD VIDEO y VIDEO CD solamente).
- [TITULO]: repite el título actual (discos DVD VIDEO solamente).
- [CAPITULO]: repite el capítulo actual (discos DVD VIDEO solamente).
- [PISTA]: repite la pista actual.
- [ARCHIVO]: repite el archivo de vídeo actual.

Para cancelar la reproducción repetida

Pulse REPEAT varias veces para seleccionar [NO].

Nota

- “” se ilumina en la pantalla cuando reproducción repetida se ajusta a [TODO] o [DISCO].
- “” se ilumina en la pantalla cuando reproducción repetida se ajusta a [TITULO], [CAPITULO], [PISTA] o [ARCHIVO].

- No puede realizar la reproducción repetida con discos VIDEO CD durante la reproducción PBC.
- Dependiendo del disco DVD VIDEO, no es posible realizar la reproducción repetida.
- La reproducción repetida se cancela cuando:
 - apague el sistema (discos DVD VIDEO y VIDEO CD solamente).
 - abra la bandeja de discos.
 - cambie la función (discos DVD VIDEO y VIDEO CD solamente).
 - lleve a cabo la transferencia sincronizada.
 - cambie el Modo de medios.

Restricción de la reproducción de un disco (Control parental)

DVD-V

Puede restringir la reproducción de DVD VIDEOS según un nivel predeterminado. Las escenas pueden omitirse o reemplazarse por escenas diferentes.

- 1 Cuando se detenga la reproducción, mantenga pulsado SHIFT y pulse SETUP.**
- 2 Pulse / varias veces para seleccionar [CONFIGURACIÓN DEL SISTEMA] y, a continuación, pulse .**
- 3 Pulse / varias veces para seleccionar [REPRODUCCIÓN PROHIBIDA] y, a continuación, pulse .**

4 Mantenga pulsado **SHIFT** y pulse los botones numéricos para introducir o reintroducir su contraseña de 4 dígitos y, a continuación, pulse

5 Pulse **↔** varias veces para seleccionar **[ESTANDAR]** y, a continuación, pulse

6 Pulse **↔** varias veces para seleccionar un área geográfica como nivel de límite de reproducción y, a continuación, pulse

El área se ha seleccionado.

Cuando seleccione **[OTROS→]**, introduzca el código de área de la zona geográfica que desee según "Lista de códigos de área de control parental" (página 81) manteniendo pulsado **SHIFT** y pulse los botones numéricos.

7 Pulse **↔** varias veces para seleccionar **[NIVEL]** y, a continuación, pulse

8 Pulse **↔** varias veces para seleccionar el nivel que desea y, a continuación, pulse

Cuanto menor sea el valor, más estricto será el límite.

Para desactivar la función de control parental

Ajuste **[NIVEL]** a **[NO]** en el paso 8.

Para reproducir un disco que tiene el control parental configurado

1 Cargue el disco y pulse

En la pantalla del televisor aparece la pantalla para introducir la contraseña.

2 Mantenga pulsado **SHIFT** y pulse los botones numéricos para introducir o reintroducir su contraseña de 4 dígitos y, a continuación, pulse

El sistema comienza la reproducción.

Si olvidó su contraseña

Extraiga el disco y repita los pasos 1 a 3 de "Restricción de la reproducción de un disco (Control parental)" (página 32). Mantenga pulsado **SHIFT** y pulse los botones numéricos para introducir una contraseña "199703" y, a continuación, pulse . Siga las instrucciones en pantalla e introduzca una nueva contraseña de 4 dígitos. A continuación, vuelva a cargar el disco y pulse . Deberá volver a introducir su nueva contraseña.

Visualización de la información de un disco y dispositivo USB

DVD-V VIDEO CD C D DATA CD DATA DVD USB

Información en la pantalla del televisor

(Solo MHC-M80D/MHC-M60D)
Mantenga pulsado **SHIFT** y pulse **DISPLAY** varias veces durante la reproducción.

(Solo MHC-M40D)
Pulse **DISPLAY** varias veces durante la reproducción.

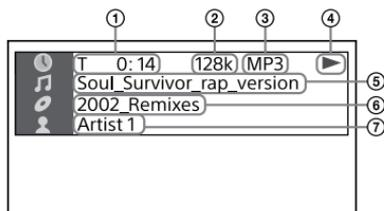

- ① **Información de reproducción**
Tiempo de reproducción y tiempo restante
- ② **Velocidad de bits**
- ③ **Tipo de medio**
- ④ **Estado de reproducción**
- ⑤ **Título^{*1}/pista/nombre del archivo^{*2}**
- ⑥ **Album^{*1}/nombre de carpeta^{*2}/capítulo/número de índice**
- ⑦ **Nombre del artista^{*1*2}**
Aparece cuando se reproduce un archivo de audio.

^{*1} Si el archivo de audio tiene una etiqueta ID3, el sistema mostrará el nombre del álbum/nombre del título/nombre del artista de la información de la etiqueta ID3. El sistema es compatible con ID3 ver 1.0/1.1/2.2/2.3.

^{*2} Si el nombre contiene caracteres que no pueden mostrarse, dichos caracteres se mostrarán como " _".

Nota

- Dependiendo de la fuente que se esté reproduciendo,
 - parte de la información puede no mostrarse.
 - algunos caracteres pueden no mostrarse.
- Dependiendo del modo de reproducción, la información que se muestra puede ser diferente.

Visualización de la información del formato de audio en archivos de vídeo y DVD VIDEO

Pulse AUDIO durante la reproducción.

Información en la pantalla

Pulse DISPLAY varias veces cuando el sistema está encendido.

Puede ver la información que se indica a continuación:

- tiempo de reproducción/tiempo restante de la pista, título, capítulo
- número de escena
- nombre del archivo, nombre de la carpeta
- información del título, el artista y el álbum

Nota

- Dependiendo de caracteres, el nombre del disco o de la pista pueden no mostrarse.
- Es posible que no se muestre correctamente el tiempo de reproducción de archivos de audio y vídeo.
- El tiempo de reproducción transcurrido para un archivo de audio codificado con VBR (velocidad de bits variable) no se muestra correctamente.

Uso del menú Ajuste

Puede realizar varios ajustes a elementos como la imagen y el sonido.

Los elementos que aparecen varían dependiendo del país o región.

Nota

Los ajustes de reproducción guardados en el disco tienen prioridad sobre los ajustes del menú ajuste. Por lo tanto, algunos de los ajustes del menú ajuste pueden no realizarse.

- 1 Cuando se detenga la reproducción en la función DVD/CD o USB, mantenga pulsado SHIFT y pulse SETUP.**
El menú ajuste aparece en la pantalla del televisor.
- 2 Pulse \uparrow/\downarrow varias veces para seleccionar [AJUSTE DE IDIOMA], [CONFIGURACIÓN DE VÍDEO], [AJUSTE AUDIO], [CONFIGURACIÓN DEL SISTEMA] o [AJUSTE HDMI] y, a continuación, pulse \oplus .**
- 3 Pulse \uparrow/\downarrow varias veces para seleccionar el elemento que desee y, a continuación, pulse \oplus .**
- 4 Pulse \uparrow/\downarrow varias veces para seleccionar el ajuste que desee y, a continuación, pulse \oplus .**
Se selecciona el ajuste y la configuración ha finalizado.

Para salir del menú

Mantenga pulsado SHIFT y pulse SETUP.

Ajuste del idioma – [AJUSTE DE IDIOMA]

[MENU PANTALLA]

Ajusta el idioma de la pantalla.

[MENU]**DVD-V**

Ajusta el idioma del menú DVD.

[AUDIO]**DVD-V**

Cambia el idioma de la pista de sonido.

Cuando selecciona [ORIGINAL], se selecciona el idioma que tiene prioridad en el disco.

[SUBTITULO]**DVD-V**

Cambia el idioma de los subtítulos grabados en el DVD VIDEO.

Cuando selecciona [SEGUIMIENTO AUDIO], el idioma de los subtítulos cambia de acuerdo con el idioma que seleccionó para la pista de sonido.

Nota

Si selecciona [OTROS→] en [MENU], [AUDIO] y [SUBTITULO], introduzca, con los botones numéricos, un código de idioma de la "Lista de códigos de idioma" (página 80).



Ajuste de la pantalla del televisor – [CONFIGURACIÓN DE VÍDEO]

[TIPO TV]**DVD-V**

[16:9]: Seleccione esto cuando conecte un televisor de pantalla panorámica o un televisor con función de modo panorámico.



[4:3 TIPO BUZÓN]: Seleccione esto cuando conecte un televisor de pantalla de 4:3 que no posea la función de modo panorámico. Este ajuste muestra una imagen panorámica con bandas negras en la parte superior e inferior.



[4:3 EXPLO PAN]: Seleccione esto cuando conecte un televisor de pantalla de 4:3 que no posea la función de modo panorámico. Este ajuste muestra una imagen de altura completa en toda la pantalla, con los lados recortados.



[SALIDA 4:3]

DVD-V

[COMPLETO]: Seleccione esto cuando conecte un televisor con función de modo panorámico. Visualiza una imagen de formato 4:3 con una relación de aspecto de 16:9, incluso en un televisor de pantalla panorámica.

[NORMAL]: Cambia el tamaño de la imagen para ajustarlo al tamaño de la pantalla con la relación de aspecto original de la imagen. Este ajuste muestra bandas negras en los lados izquierdo y derecho al visualizar una imagen en formato 4:3.



[SISTEMA COLOR(VIDEO CD)]

(Excepto para los modelos para América Latina, Europa y Rusia)

VIDEO CD

Ajuste el sistema de color (PAL o NTSC).

[AUTO]: Emite la señal de vídeo de acuerdo con el sistema de color del disco. Seleccione este ajuste si el televisor utiliza un sistema DUAL.

[PAL]: Cambia la señal de vídeo de un disco NTSC y la emite en el sistema PAL.

[NTSC]: Cambia la señal de vídeo de un disco PAL y la emite en el sistema NTSC.

Para obtener más información, consulte "Cambio del sistema de color" (página 25).

[MODO PAUSA]

DVD-V

[AUTO]: La imagen, incluidos los objetos que se mueven dinámicamente, se emite sin fluctuación. Este es el ajuste normal.

[FOTOGRAMA]: La imagen, incluidos los objetos que no se mueven dinámicamente, se emite en alta resolución.

Ajuste de las opciones de audio – [AJUSTE AUDIO]

[AUDIO DRC]

(Compresión de rango dinámico)

DVD-V

Es útil para ver películas con el volumen bajo de noche.

[NO]: Apagado.

[ESTANDAR]: El rango dinámico se comprime como pretendía el ingeniero de grabación.

[SELECCION PISTA]**DVD-V**

Concede prioridad a la pista de sonido que contiene el número más alto de canales cuando se reproduce un DVD VIDEO en el que hay grabados varios formatos de audio (PCM, audio MPEG o Dolby Digital).

[NO]: Sin prioridad.**[AUTO]:** Con prioridad.**[A/V SYNC]****DVD-V****VIDEO CD****DATA CD****DATA DVD**

(Solo archivos de vídeo)

[NO]: Sin ajuste.

[SI]: Ajusta el retardo entre la imagen y el sonido cuando el sonido no se sincroniza con la imagen visualizada.

[MEZCLA]**DVD-V**

Selecciona la señal de salida de audio para reproducir audio multicanal.

[NORMAL]: Emite audio multicanal en una señal estéreo de 2 canales.

[DOLBY SURROUND]: Emite audio multicanal en una señal envolvente de 2 canales.

**Ajuste del sistema****- [CONFIGURACIÓN DEL SISTEMA]****[SALVA PANTALLA]**

El protector de pantalla evita que el dispositivo de visualización se dañe (efecto fantasma). Pulse \triangleleft +/- para salir del protector de pantalla.

[SI]: La imagen del protector de pantalla aparece si no opera el sistema durante aproximadamente 15 minutos.

[NO]: Desactiva la función. La imagen del protector de pantalla no aparece.

[FONDO]

Selecciona el color o imagen de fondo para mostrar en la pantalla del televisor.

[IMAGEN ÍNDICE]: En el fondo aparece la imagen de cierre (imagen fija) grabada en el disco.

[GRÁFICOS]: En el fondo aparece una imagen predefinida guardada en el sistema.

[AZUL]: El color de fondo es azul.

[NEGRO]: El color de fondo es negro.

[REPRODUCCIÓN PROHIBIDA]

Ajusta las restricciones de reproducción. Para obtener más información, consulte "Restricción de la reproducción de un disco (Control parental)" (página 32).

[REANUDACIÓN MULTIDISCO]**DVD-V****VIDEO CD**

[SI]: Guarda en la memoria el punto de reanudación de reproducción de hasta 6 discos.

[NO]: La reproducción comienza en el punto de reanudación de la reproducción solo para el disco actual en el sistema.

[RESTAURAR]

Restablece los ajustes del menú ajuste a los valores predeterminados. Para obtener más información, consulte "Devuelve los ajustes del menú de configuración a los valores predeterminados" (página 72).



Ajuste de las opciones de HDMI – [AJUSTE HDMI]

[RESOLUCIÓN HDMI]

Selecciona la resolución de la salida del televisor si el televisor está conectado a través de un cable HDMI.

[AUTO(1920×1080p)]: Emite señales de vídeo en conformidad con la resolución del televisor.

[1920×1080i]/[1280×720p]/[720×480p]^{*1}/[720×480/576p]^{*2}:

Emite señales de vídeo en conformidad con el ajuste de resolución seleccionado.

^{*1} Solo para modelos América Latina.

^{*2} Para otros modelos.

[YCbCr/RGB(HDMI)]

[YCbCr]: Emite señales de vídeo YCbCr.

[RGB]: Emite señales de vídeo RGB.

[AUDIO(HDMI)]

[AUTO]: Emite señales de audio en el formato original desde la toma HDMI OUT (TV) ARC.

[PCM]: Emite señales PCM lineal de 2 canales desde la toma HDMI OUT (TV) ARC.

[CONTROL POR HDMI]

[SI]: La función Control por HDMI está habilitada. Puede controlar el funcionamiento simultáneamente entre el sistema y el televisor conectado con un cable HDMI.

[NO]: Apagado.

[AUDIO RETURN CHANNEL]

Ajuste esta función cuando el sistema esté conectado a una toma HDMI IN de televisor que sea compatible con el Canal de retorno de audio. Esta función está disponible cuando ajuste [CONTROL POR HDMI] a [SI].

[SI]: Puede escuchar el sonido del televisor a través de los altavoces del sistema.

[NO]: Apagado.

[MODO ESPERA VINCULADO A TV]

Esta función está disponible cuando ajuste [CONTROL POR HDMI] a [SI].

[AUTO]: Cuando apague el televisor, el sistema se apagará automáticamente en los siguientes casos:

- durante la reproducción de vídeo en la función DVD/CD o USB
- cuando la reproducción de audio se encuentra detenida en la función DVD/CD o USB
- al seleccionar la función de televisor

[SI]: El sistema se apaga automáticamente cuando se apaga el televisor, independientemente de la función.

[NO]: El sistema no se apaga cuando se apaga el televisor.

Transferencia USB

Antes de utilizar el dispositivo USB

Para los dispositivos USB compatibles, consulte "Sitios web para dispositivos compatibles" (página 11).
(Puede utilizar su iPhone/iPod con este sistema solo a través de una conexión BLUETOOTH.)

Transferencia de música

Puede transferir música de un disco (AUDIO CD o disco MP3 solamente) a un dispositivo USB conectado al puerto  (USB).

El formato de audio de los archivos transferidos por este sistema es MP3.

Nota

- No extraiga el dispositivo USB durante la transferencia ni borre operaciones. Si lo hace, podría dañar los datos del dispositivo USB o dañar el mismo dispositivo USB.
- Los archivos MP3 se transfieren con la misma velocidad de bits que los archivos originales.
- Cuando transfiere desde un AUDIO CD, puede seleccionar la velocidad de bits antes de la transferencia.
- La transferencia USB y las operaciones de borrado están inhabilitadas mientras la bandeja de discos está abierta.

Nota sobre el contenido protegido por derechos de autor

La música que se transfiere está limitada al uso privado. Para usar la música fuera de este límite, se requiere el permiso de los titulares de los derechos de autor.

Para seleccionar la velocidad de bits

Puede seleccionar una velocidad de bits más alta para transferir música con una mejor calidad.

- 1 Pulse **OPTIONS**.
- 2 Pulse / varias veces para seleccionar "**BIT RATE**", y, a continuación, pulse .
- 3 Pulse / varias veces para seleccionar la velocidad de bits que desee y, a continuación, pulse .
 - "128 KBPS": el archivo MP3 codificadas tienen un tamaño de archivo menor y una calidad de audio inferior.
 - "256 KBPS": el archivo MP3 codificadas tienen un tamaño de archivo mayor pero una calidad de audio superior.

Para salir del menú de opciones, pulse **OPTIONS**.

Transferencia de música de un disco

Puede transferir música a un dispositivo USB conectado al puerto  (USB) de la siguiente manera:

- Transferencia sincronizada: Transfiere todas las pistas o archivos MP3 de un disco a USB.
- Transferencia REC1: Transferir una sola pista o archivo MP3 durante la reproducción.

- 1 Conecte un dispositivo USB transferible al puerto  (USB) de la unidad.

Nota

Puede utilizar un adaptador USB (no suministrado) para conectar el dispositivo USB a la unidad si el dispositivo USB no se puede enchufar en el puerto  (USB).

2 Pulse FUNCTION varias veces para seleccionar "DVD/CD" y, a continuación, cargue un disco.

3 Prepare la fuente de sonido.

Transferencia sincronizada:

Si el sistema comienza la reproducción automáticamente, pulse  dos veces para detenerla completamente. Cuando la reproducción se detenga, pulse PLAY MODE varias veces para seleccionar el modo de reproducción que desee.

Nota

Si inicia la transferencia durante la reproducción aleatoria o la reproducción repetida, el modo de reproducción seleccionado cambiará automáticamente a la reproducción normal.

Transferencia REC1:

Seleccione la pista o el archivo MP3 que desee transferir y, a continuación, inicie la reproducción.

4 Pulse REC TO USB.

"PUSH ENTER" aparece en la pantalla.

5 Pulse .

La transferencia empieza y, a continuación, "DO NOT REMOVE" aparece en la pantalla. No extraiga el dispositivo USB hasta que haya finalizado la transferencia.

Una vez finalizada la transferencia, el sistema llevará a cabo lo siguiente:

Transferencia sincronizada:

El disco se detiene automáticamente.

Transferencia REC1:

El disco continúa la reproducción de la siguiente pista o archivo.

Para detener la transferencia

Pulse .

Notas sobre la transferencia

- No podrá transferir archivos MP3 en un disco de formato UDF (Formato de disco universal) al dispositivo USB.
- Durante la transferencia, no se emite ningún sonido.
- La información CD-TEXT no se transfiere a los archivos MP3 creados.
- La transferencia se detiene automáticamente si:
 - el dispositivo USB se queda sin espacio durante la transferencia.
 - el número de archivos de audio o de carpetas del dispositivo USB alcanza el límite numérico que el sistema puede reconocer.
- Si una carpeta o archivo que está intentando transferir ya existe en el dispositivo USB con el mismo nombre, se añade un número secuencial después del nombre sin sobrescribir la carpeta o el archivo original.
- Las siguientes operaciones no se pueden realizar durante la transferencia:
 - Expulsar el disco.
 - Seleccionar otra pista o archivo.
 - Poner en pausa la reproducción o buscar un punto en la pista o el archivo.
 - Cambia la función.
- Cuando transfiera música a un WALKMAN® mediante "Media Manager for WALKMAN", asegúrese de que los archivos tengan el formato MP3.
- Cuando conecte un WALKMAN® al sistema, asegúrese de hacerlo cuando los mensajes "Creating Library" o "Creating Database" desaparezcan del WALKMAN®.

Reglas de generación de carpetas y archivos

Número máximo de archivos MP3 que pueden generarse

- 298 carpetas
- 650 archivos en una carpeta
- 650 archivos en la carpeta REC1-CD o REC1-MP3.

Estas cifras pueden variar dependiendo de la configuración de archivos o carpetas.

Cuando haga una transferencia a un dispositivo USB, se crea una carpeta "MUSIC" directamente bajo la carpeta "ROOT". Las carpetas y los archivos se generan en esta carpeta "MUSIC" como se indica a continuación según el método y la fuente de transferencia:

Transferencia sincronizada

■ Al transferir todas las pistas desde un AUDIO CD

Nombre de carpeta: "CDDA0001"*

Nombre de archivo: "TRACK001"*

■ Al transferir archivos MP3 desde un disco

Nombre de carpeta: El mismo que el de la fuente

Nombre de archivo: El mismo que el de la fuente

Transferencia REC1

■ Al transferir una pista desde un AUDIO CD

Nombre de carpeta: "REC1-CD"

Nombre de archivo: "TRACK001"*

■ Al transferir un archivo MP3 desde un disco

Nombre de carpeta: "REC1-MP3"

Nombre de archivo: El mismo que el de la fuente

* Los números de carpeta y de archivo se asignan en serie a partir de ahí.

Borrado de archivos de audio o carpetas del dispositivo USB

- 1** Pulse **FUNCTION** varias veces para seleccionar "USB".
- 2** Pulse **MEDIA MODE** varias veces para seleccionar [MÚSICA].
- 3** Cuando se detenga la reproducción, pulse **OPTIONS**.
- 4** Pulse **↕/↔** varias veces para seleccionar "ERASE", y a continuación pulse **+**.
La lista de carpetas se muestra en la pantalla del televisor.
- 5** Pulse **↕/↔** varias veces para seleccionar una carpeta y, a continuación, pulse **+**.
La lista de archivos se muestra en la pantalla del televisor.
- 6** Pulse **↕/↔** varias veces para seleccionar un archivo de audio que desea borrar y, a continuación, pulse **+**.
Si desea eliminar todos los archivos de audio de la carpeta, seleccione [TODAS LAS PISTAS] en la lista. "FOLDER ERASE" o "TRACK ERASE" y "PUSH ENTER" aparece en la pantalla.
Para cancelar las operaciones de borrado, pulse **■**.

7 Pulse .

"COMPLETE" aparece en la pantalla.

Para salir del menú de opciones, pulse OPTIONS.

Nota

- Únicamente podrá borrar el archivo de audio, el archivo de formato MP4 y el archivo de formato 3GP compatibles.
- No es posible borrar archivos de audio ni carpetas en el modo de reproducción aleatoria. Antes de borrar, ajuste el modo de reproducción al modo de reproducción normal.
- Las operaciones de borrado están deshabilitadas mientras la bandeja de discos está abierta.

Sintonizador

Para escuchar la radio

1 Pulse FUNCTION varias veces para seleccionar "TUNER FM".

2 Sintonice una emisora.

Para la exploración automática:

Mantenga pulsado TUNING+/- hasta que la frecuencia comience a cambiar en la pantalla.

La exploración se detiene automáticamente cuando se sintoniza una emisora. "ST" (solamente para programas estéreo de FM) se ilumina en la pantalla.

Si la exploración no se detiene, pulse  para detenerla. A continuación, realice la sintonización manual (descrita más abajo).

Para la sintonización manual:

Pulse TUNING+/- varias veces para sintonizar la emisora que desee.

Nota

Cuando sintonice una emisora FM que ofrezca servicios RDS, las emisiones proporcionan distintos tipos de información, como el nombre del servicio o el nombre de la emisora. Para consultar la información RDS, pulse DISPLAY varias veces.

Sugerencia

Para reducir el ruido estático en una emisora de FM estéreo débil, pulse FM MODE varias veces hasta que "ST" desaparezca de la pantalla. Se perderá el efecto estéreo, pero la recepción mejorará.

Presintonización de emisoras de radio

Puede presintonizar hasta 20 emisoras de FM como sus emisoras favoritas.

1 Sintonice la emisora que desee.

2 Pulse DVD/TUNER MENU.

3 Pulse \uparrow/\downarrow varias veces para seleccionar el número de presintonía que desee y, a continuación, pulse $\boxed{+}$.

En la pantalla aparece "COMPLETE" y se almacena la emisora.

Si ya hay otra emisora asignada al número de presintonía seleccionado, esa emisora se sustituye por la nueva emisora.

Para escuchar la emisora presintonizada

Pulse PRESET+/- varias veces para seleccionar el número de presintonía que desee.

Alternativamente, mantenga pulsado SHIFT y pulse los botones numéricos y, a continuación, pulse $\boxed{+}$.

Conexión BLUETOOTH

Acerca de la tecnología inalámbrica BLUETOOTH

BLUETOOTH es una tecnología inalámbrica de corto alcance que permite la comunicación de datos inalámbrica entre dispositivos digitales.

Códexs, perfiles y versión admitidos con BLUETOOTH

Para obtener más información, consulte "Sección de BLUETOOTH" (página 77).

Dispositivos BLUETOOTH compatibles

Para obtener más información, consulte "Sitios web para dispositivos compatibles" (página 11).

Acerca del indicador BLUETOOTH

El indicador BLUETOOTH de la unidad se ilumina o parpadea en azul para mostrar el estado BLUETOOTH.

Estado del sistema	Estado del indicador
BLUETOOTH en espera	Parpadea lentamente
Emparejamiento BLUETOOTH	Parpadea rápidamente
La conexión BLUETOOTH se ha establecido	Se ilumina

Emparejamiento del sistema con un dispositivo BLUETOOTH

El emparejamiento es una operación en la que los dispositivos BLUETOOTH se registran previamente entre sí. Una vez concluida la operación de emparejamiento, ya no es necesario volver a ejecutarla.

- 1 Coloque el dispositivo BLUETOOTH a 1 metro de distancia de la unidad.**
- 2 Pulse FUNCTION varias veces para seleccionar "BLUETOOTH".**

Sugerencia

- Si no existe información de emparejamiento en el sistema (por ejemplo, si usa la función BLUETOOTH por primera vez después de la compra), "PAIRING" parpadeará en la pantalla y el sistema entrará en el modo de emparejamiento. Proceda al paso 4.
- Si el sistema está conectado a un dispositivo BLUETOOTH, pulse BLUETOOTH en la unidad para desconectar el dispositivo BLUETOOTH.

- 3 Mantenga pulsado – PAIRING en la unidad durante 2 segundos o más.**
"PAIRING" parpadea en la pantalla.

- 4 Active la función BLUETOOTH del dispositivo BLUETOOTH y lleve a cabo el proceso de emparejamiento.**

Para obtener más información, consulte el manual de instrucciones del dispositivo BLUETOOTH.

- 5 Seleccione el nombre del sistema (por ejemplo, "MHC-M80D") en la pantalla del dispositivo BLUETOOTH.**

Realice este paso en 5 minutos como máximo, ya que, de lo contrario, el emparejamiento se cancelará. En tal caso, repita desde el paso 3.

Nota

Si se solicita una clave de paso en el dispositivo BLUETOOTH, introduzca "0000". Una clave de paso puede recibir otras denominaciones, como código de paso, código PIN, número PIN o contraseña.

- 6 Establezca una conexión con el dispositivo BLUETOOTH.**

Cuando el emparejamiento se haya completado y la conexión BLUETOOTH se haya establecido, el nombre del dispositivo BLUETOOTH aparece en la pantalla.

Dependiendo del dispositivo BLUETOOTH, puede que la conexión se inicie automáticamente al completarse el emparejamiento.

Para consultar la dirección del dispositivo BLUETOOTH, pulse DISPLAY varias veces.

Nota

- Se pueden emparejar hasta 8 dispositivos BLUETOOTH. Si empareja un noveno dispositivo BLUETOOTH, se suprimirá el dispositivo conectado de mayor antigüedad.
- Si desea realizar el emparejamiento con otro dispositivo BLUETOOTH, repita los pasos 1 a 6.

Para cancelar la operación de emparejamiento

Mantenga pulsado – PAIRING en la unidad durante 2 segundos o más hasta que "BT AUDIO" aparece en la pantalla.

Para borrar la información de emparejamiento

Podrá borrar toda la información de emparejamiento reiniciando el sistema. Consulte “Restablecimiento del sistema” (página 71).

Nota

Después de reiniciar el sistema, es posible que no pueda conectarse a su iPhone/iPod. En este caso, borre la información de emparejamiento del sistema en su iPhone/iPod y, a continuación, realice otra vez el procedimiento de emparejamiento.

Escuchar música en un dispositivo BLUETOOTH

Puede escuchar música en el dispositivo BLUETOOTH y controlar la reproducción con los botones de la unidad o el mando a distancia. Antes de reproducir música, compruebe lo siguiente:

- La función BLUETOOTH del dispositivo BLUETOOTH está activada.
- El emparejamiento se ha completado (página 44).

Una vez que el sistema y el dispositivo BLUETOOTH estén conectados, puede controlar la reproducción pulsando ►, II, ■, ◀◀/▶▶ y I◀◀/▶▶I.

1 Pulse BLUETOOTH en la unidad para seleccionar la función BLUETOOTH.

“BLUETOOTH” aparece en la pantalla.

2 Establezca una conexión con el dispositivo BLUETOOTH.

Pulse BLUETOOTH en la unidad para conectar al último dispositivo BLUETOOTH conectado.

Establezca la conexión BLUETOOTH desde el dispositivo BLUETOOTH, si el dispositivo no está conectado.

Una vez establecida la conexión, el nombre del dispositivo BLUETOOTH aparece en la pantalla.

3 Pulse ► para comenzar la reproducción.

Dependiendo del dispositivo BLUETOOTH,

- será necesario pulsar ► dos veces.
- será necesario iniciar la reproducción de una fuente de audio en el dispositivo BLUETOOTH.

4 Ajuste el volumen.

Ajuste primero el volumen del dispositivo BLUETOOTH. Si el volumen aún está demasiado bajo, ajuste el volumen en el sistema.

Nota

Cuando el sistema no está conectado a ningún dispositivo BLUETOOTH, el sistema se conectará automáticamente al último dispositivo BLUETOOTH conectado si pulsa BLUETOOTH o ► en la unidad.

Para finalizar la conexión BLUETOOTH

Pulse BLUETOOTH en la unidad. “BT AUDIO” aparece en la pantalla. Dependiendo del dispositivo BLUETOOTH, la conexión BLUETOOTH podría finalizar automáticamente cuando la reproducción se detiene.

Conexión de este sistema a varios dispositivos BLUETOOTH (Conexión de varios dispositivos)

Puede conectar hasta tres dispositivos BLUETOOTH al sistema al mismo tiempo con una conexión A2DP/AVRCP.

Antes de emparejar el siguiente dispositivo BLUETOOTH, asegúrese de que la función BLUETOOTH del sistema esté activada y de que el primer dispositivo BLUETOOTH esté conectado al sistema.

Para emparejarse con el segundo o tercer dispositivo

Repita los pasos del 1 al 6 de "Emparejamiento del sistema con un dispositivo BLUETOOTH" (página 44).

Para cambiar la fuente de reproducción

Inicie la reproducción en otro dispositivo BLUETOOTH conectado mientras el dispositivo actual está reproduciendo música. El sistema emitirá el sonido del último dispositivo.

Nota

- Las operaciones podrían variar en función del dispositivo BLUETOOTH. Un dispositivo BLUETOOTH podría no conectarse en función de la combinación de los dispositivos. Para obtener más información, consulte el manual de instrucciones del dispositivo.

- Si intenta conectar el cuarto dispositivo BLUETOOTH, el dispositivo de reproducción más antiguo será desconectado.
- Dependiendo del dispositivo BLUETOOTH, es posible que no pueda conectar tres dispositivos BLUETOOTH al mismo tiempo.
- No podrá establecer la conexión de varios dispositivos al usar la función Fiesta en cadena inalámbrica.

Para desconectar cualquier dispositivo BLUETOOTH de la conexión de varios dispositivos

Finalice la conexión BLUETOOTH del dispositivo BLUETOOTH que desee desconectar.

Para desconectar todos los dispositivos BLUETOOTH de la conexión de varios dispositivos

Pulse BLUETOOTH en la unidad.

Ajuste de los códecs de audio de BLUETOOTH

Puede activar la recepción del códec AAC, LDAC o SBC desde el dispositivo BLUETOOTH. AAC/LDAC solamente puede seleccionarse cuando el dispositivo BLUETOOTH es compatible con AAC/LDAC.

1 Pulse **OPTIONS**.

2 Pulse **↕/↔** varias veces para seleccionar "BT CODEC" y, a continuación, pulse **+**.

3 Pulse \uparrow/\downarrow varias veces para seleccionar el ajuste y, a continuación, pulse $\boxed{+}$.

- "AUTO": Habilite la recepción en el formato de códec AAC o LDAC.
- "SBC": Recibir en formato de códec SBC.

Para salir del menú de opciones, pulse OPTIONS.

Nota

- Si AAC o LDAC está seleccionado, la calidad de sonido será mayor. Si no puede escuchar el sonido AAC o LDAC del dispositivo o el sonido se interrumpa, seleccione "SBC".
- Si cambia este ajuste mientras el sistema está conectado a un dispositivo BLUETOOTH, el dispositivo BLUETOOTH se desconectará. Para conectar al dispositivo BLUETOOTH, vuelva a establecer la conexión BLUETOOTH.

Sugerencia

LDAC es una tecnología de codificación de audio desarrollada por Sony que permite la transmisión de contenido de audio de alta resolución (Hi-Res), incluso a través de una conexión BLUETOOTH. A diferencia de las otras tecnologías de codificación compatibles con BLUETOOTH como SBC, opera sin conversión descendente del contenido de audio Hi-Res^{*1}, y permite aproximadamente tres veces más datos^{*2} en comparación con otras tecnologías mediante la transmisión por red inalámbrica BLUETOOTH con una calidad de sonido sin precedentes gracias a la eficiente codificación y paquetización optimizada.

^{*1} Excluyendo el contenido de formato DSD.

^{*2} En comparación con SBC (Codificación de subbanda) cuando se selecciona la tasa de bits de 990 kbps (96/48 kHz) o 909 kbps (88,2/44,1 kHz).

Ajuste del modo en espera BLUETOOTH

El modo en espera BLUETOOTH enciende automáticamente el sistema cuando la conexión BLUETOOTH se establece desde un dispositivo BLUETOOTH.

1 Pulse OPTIONS.

2 Pulse \uparrow/\downarrow varias veces para seleccionar "BT STBY" y, a continuación, pulse $\boxed{+}$.

3 Pulse \uparrow/\downarrow varias veces para seleccionar el ajuste y, a continuación, pulse $\boxed{+}$.

- "ON": El sistema se activa automáticamente incluso cuando el sistema se encuentra en modo de espera.
 - "OFF": Desactiva la función.
- Para salir del menú de opciones, pulse OPTIONS.

Activar o desactivar la señal BLUETOOTH

Puede conectar al sistema desde un dispositivo BLUETOOTH emparejado en todas las funciones cuando la señal BLUETOOTH del sistema está activada. La señal BLUETOOTH se activa por defecto.

Mantenga pulsado VOCAL FADER y $\boxed{+}$ en la unidad durante aproximadamente 3 segundos. "BT ON" o "BT OFF" aparece en la pantalla.

Nota

- Las siguientes operaciones no se pueden realizar cuando la señal BLUETOOTH está desactivada
 - Emparejamiento y/o conexión con el dispositivo BLUETOOTH
 - Uso de "Sony | Music Center"
 - Cambio de los códec de audio de BLUETOOTH
- Si el modo de espera BLUETOOTH está activado, la señal BLUETOOTH se activará automáticamente.



Controlar el sistema mediante un smartphone o tablet (Sony | Music Center)

"Sony | Music Center" es una aplicación exclusiva para operar, mediante un smartphone o tablet, dispositivos de audio compatibles con "Sony | Music Center" fabricados por Sony. Busque "Sony | Music Center" en Google Play o App Store y descárguelo utilizando su smartphone o tablet.

"Sony | Music Center" le permite:

- cambiar la función del sistema, controlar la reproducción del disco/dispositivo USB y sintonizar una emisora FM.
- navegar por el contenido de música del disco/dispositivo USB.
- ver la información del disco/dispositivo USB como, por ejemplo, el tiempo de reproducción y el título.
- ajustar el volumen y cambiar la configuración del sonido.
- controlar múltiples sistemas cuando se utiliza la función Fiesta en cadena inalámbrica.

1 Busque "Sony | Music Center" o escanee el siguiente código bidimensional.



2 Descargue la aplicación "Sony | Music Center" en su dispositivo.

3 Conecte el sistema y el dispositivo a través de una conexión BLUETOOTH (página 44).

4 Inicie "Sony | Music Center" y siga las instrucciones que aparecen en pantalla.

Nota

- Le recomendamos que utilice la última versión de "Sony | Music Center".
- Si la aplicación "Sony | Music Center" no funciona correctamente, pulse BLUETOOTH en la unidad para finalizar la conexión BLUETOOTH y, a continuación vuelva a llevar a cabo la conexión BLUETOOTH de modo que opere con normalidad.
- Las operaciones disponibles mediante "Sony | Music Center" podrían diferir en función de los dispositivos de audio.
- Para obtener más detalles sobre "Sony | Music Center", consulte la siguiente URL:
<http://info.vssupport.sony.net/help/>
- Las especificaciones y el diseño en pantalla de "Sony | Music Center" están sujetos a cambios sin previo aviso.



Fiestas frenéticas con la aplicación "Fiestable"

Podrá controlar las funciones del modo fiesta de Home Audio System de Sony con una interfaz de usuario intuitiva y atractiva gracias a la aplicación "Fiestable". "Fiestable" le permite controlar funciones tales como el efecto DJ, la iluminación y el karaoke. También puede disfrutar de la función "Motion Control" donde podrá usar ciertas funciones de este sistema sacudiendo su dispositivo BLUETOOTH en diferentes direcciones.

"Fiestable" es una aplicación complemento de "Sony | Music Center".

- 1 Busque y descargue la aplicación "Sony | Music Center" en su dispositivo (página 48).**
- 2 Busque y descargue la aplicación "Fiestable" en Google Play o App Store usando su dispositivo.**
- 3 Conecte el sistema y el dispositivo a través de una conexión BLUETOOTH (página 44).**
- 4 Inicie "Sony | Music Center" y toque el icono "Fiestable".**

Nota

Para obtener más detalles sobre "Sony | Music Center", consulte la siguiente URL. <http://info.vssupport.sony.net/help/>

Lograr y compartir puntuación en "Party People" y obtener funciones adicionales con "Party King"

El sistema tiene una característica única que puede grabar automáticamente el uso del sistema.

En base al uso, el sistema le valorará con distinta puntuación "Party People" en conformidad con criterios predefinidos. Cuanto más use el sistema, más alta será la puntuación que obtendrá. Una vez haya logrado cierta puntuación "Party People", podrá compartir sus logros en los medios sociales.

El sistema también premiará sus logros con funciones adicionales.

Nota

Para usar esta función, asegúrese de que la aplicación "Sony | Music Center" (página 48) y la aplicación "Fiestable" (página 49) se encuentren instaladas en su dispositivo.

- 1 Conecte el sistema y el dispositivo a través de una conexión BLUETOOTH (página 44).**
- 2 Inicie "Sony | Music Center" y toque el icono "Fiestable".** Podrá comprobar su clasificación actual, sus características de bonificación y cómo lograr la siguiente clasificación.

Ajuste del sonido

Ajuste del sonido

Para	Haga esto
Refuerza el sonido de los graves y crea un sonido más potente (MEGA BASS)	Pulse MEGA BASS varias veces para seleccionar "BASS ON". Para cancelar, pulse MEGA BASS varias veces para seleccionar "BASS OFF".
Reproducir el efecto sonoro de un salón de fiestas (Fiesta)	Pulse FIESTA en la unidad. Alternativamente, pulse SOUND FIELD +/- (o SOUND FIELD en la unidad) varias veces para seleccionar "FIESTA". Para cancelar, pulse FIESTA de nuevo.
Seleccione un campo de sonido	Pulse SOUND FIELD +/- (o SOUND FIELD en la unidad) varias veces para seleccionar el campo de sonido que desee. Para cancelar, pulse SOUND FIELD +/- (o SOUND FIELD en la unidad) varias veces para seleccionar "FLAT".

Ajuste el nivel del altavoz de subgraves (solo MHC-M80D)

- 1 Pulse **OPTIONS**.
- 2 Pulse **↕/↕** varias veces para seleccionar "**S-WOOFER**", y, a continuación, pulse **+**.
- 3 Pulse **↕/↕** varias veces para seleccionar el nivel del altavoz de subgraves y, a continuación, pulse **+**.
Para salir del menú de opciones, pulse **OPTIONS**.

Seleccionar el modo Virtual Football

Puede experimentar la sensación de estar en un estadio cuando vea la retransmisión de un partido de fútbol.

Tenga en cuenta que solo puede seleccionar el modo Virtual Football durante la función **AUDIO IN** y **TV**.

Pulse SOUND FIELD +/- varias veces durante el visionado de un partido de fútbol.

(Solo MHC-M40D)

Alternativamente, pulse FOOTBALL en la unidad.

- "ON NARRATION": Puede disfrutar de la sensación absorbente de estar en un estadio de fútbol con la mejora de los vítores del público.

- “OFF NARRATION”: Puede disfrutar de la sensación absorbente de estar en un estadio de fútbol minimizando el volumen de la narración además de mejorar los vítores del público.

Para cancelar el modo Virtual Football

Pulse SOUND FIELD +/- varias veces para seleccionar “FLAT”.

Nota

- Le recomendamos seleccionar el modo Virtual Football cuando esté viendo un partido de fútbol.
- Si escucha sonidos poco naturales en el contenido cuando “OFF NARRATION” está seleccionado, se recomienda seleccionar “ON NARRATION”.
- Esta función no soporta el sonido monaural.

Creación de su propio efecto de sonido

Puede aumentar o reducir los niveles para bandas de frecuencias específicas y, a continuación, almacenar el ajuste en la memoria como “CUSTOM EQ”.

- 1 Pulse **OPTIONS**.
- 2 Pulse **↕/↕** varias veces para seleccionar “CUSTOM EQ”, y a continuación pulse **+**.
- 3 Pulse **↕/↕** varias veces para ajustar el nivel del ecualizador o el ajuste del envolvente, a continuación, pulse **+**.

4 Repita los paso 3 para ajustar el nivel de otras bandas de frecuencia y el efecto de sonido envolvente.

Para salir del menú de opciones, pulse **OPTIONS**.

Para seleccionar el ajuste personalizado del ecualizador

Pulse SOUND FIELD +/- varias veces para seleccionar “CUSTOM EQ” .

Creación de un ambiente de fiesta (Efecto DJ)

Utilice los botones de la unidad para realizar esta operación.

- 1 Pulse el botón que se indica a continuación para seleccionar el tipo de efecto.
 - **FLANGER**: Crea un sonido muy metalizado similar al estruendo de un avión a reacción.
 - **ISOLATOR**: Aísla una banda de frecuencia específica ajustando las demás bandas de frecuencia. Por ejemplo, si solo desea centrarse en la música vocal.
 - **SAMPLER**: Ofrece una serie de efectos de sonido especiales.
- 2 Cambiar el efecto de sonido.

Para FLANGER y ISOLATOR:

Gire la rueda **VOLUME/DJ CONTROL** para ajustar el nivel de efecto.

Para SAMPLER:

Pulse SAMPLER varias veces para seleccionar el modo sampler deseado, a continuación, pulse S1, S2, S3 o S4 para emitir el sonido sampler.

Para emitir continuamente otro sonido sampler, gire la rueda VOLUME/DJ CONTROL.

Para ajustar el nivel del sonido de sampler

- 1 Pulse OPTIONS en el mando a distancia.
- 2 Pulse \uparrow/\downarrow en el mando a distancia varias veces para seleccionar "SAMPLER", y a continuación pulse $\boxed{+}$.
- 3 Pulse \uparrow/\downarrow en el mando a distancia varias veces para ajustar el nivel del sonido sampler, a continuación, pulse $\boxed{+}$.

Para desactivar el efecto

- Pulse DJ OFF.
- Pulse nuevamente el botón de efecto seleccionado (para FLANGER y ISOLATOR solamente).

Nota

- El efecto DJ se apaga automáticamente cuando:
 - apaga el sistema.
 - cambia la función.
 - cambiar el efecto de sonido.
 - usa el Atenuador de voz.
 - usa el Cambiador de voz.
 - cambiar de tono (Control de tono).
 - pulse DJ OFF en la unidad.
- Si activa el efecto DJ durante una transferencia, el efecto de sonido no se transferirá al dispositivo USB.
- No podrá usar la rueda VOLUME/DJ CONTROL de la unidad para ajustar el volumen cuando el efecto DJ esté activado.
Pulse \swarrow +/- en el mando a distancia para ajustar el volumen.

Usando la función de Control por HDMI

Conectar un televisor compatible con la función de Control por HDMI* a través de un cable HDMI (Cable HDMI de alta velocidad con Ethernet, no suministrado) le permite utilizar fácilmente el dispositivo a través del mando a distancia del televisor. Las siguientes funciones pueden utilizarse con la función de Control por HDMI.

- Función de Apagado del Sistema
 - Función de Control de Audio del Sistema
 - Canal de Retorno de Audio
 - Función de Reproducción Mediante una Pulsación
 - Mando a distancia sencillo
 - Seguimiento de idioma
- * El Control por HDMI es un estándar usado por CEC (Control de electrónica del consumidor) para permitir que dispositivos HDMI (Interfaz Multimedia de Alta Definición) se controlen entre sí.

Nota

Estas funciones pueden operar con dispositivos distintos a los fabricados por Sony, pero el funcionamiento no está garantizado.

Preparación para usar la función de Control por HDMI

Mantenga pulsado SHIFT y pulse SETUP, a continuación ajuste [AJUSTE HDMI] – [CONTROL POR HDMI] en el sistema en [SI] (página 38). El ajuste predeterminado es [SI]. Active el ajuste de la función Control por HDMI para el televisor conectados al sistema.

Sugerencia

Si activa la función de Control por HDMI ("BRAVIA" sync) cuando use un televisor fabricado por Sony, la función de Control por HDMI se activa también automáticamente. Cuando se completan los ajustes, "COMPLETE" aparece en la pantalla.

Función de Apagado del Sistema

Cuando apague el televisor el sistema se apagará automáticamente.

Mantenga pulsado SHIFT y pulse SETUP, a continuación ajuste [AJUSTE HDMI] – [MODO ESPERA VINCULADO A TV] en el sistema en [SI] o [AUTO] (página 38). El ajuste predeterminado es [AUTO].

Nota

El dispositivo conectado podría no desactivarse dependiendo del estado del dispositivo.

Función de Control de Audio del Sistema

Si enciende el sistema mientras ve el televisor, el sonido del televisor se emitirá a través de los altavoces del sistema. El volumen del sistema puede ajustarse a través del mando a distancia del televisor.

Si el sonido del televisor se emitió desde los altavoces del sistema la vez anterior que vio el televisor, el sistema se encenderá automáticamente cuando encienda nuevamente el televisor. También se pueden realizar operaciones a través del menú del televisor. Para obtener más información, consulte el manual de instrucciones de su televisor.

Nota

- El nivel de volumen del sistema se muestra en la pantalla del televisor dependiendo del televisor. Es posible que sea distinto al nivel de volumen que se muestra en la pantalla.
- Dependiendo de los ajustes del televisor, es posible que la función Control de Audio del Sistema no esté disponible. Para obtener más información, consulte el manual de instrucciones de su televisor.

Canal de Retorno de Audio

Si el sistema está conectado a una toma HDMI IN del televisor compatible con Canal de Retorno de Audio, puede escuchar el sonido del televisor desde los altavoces del sistema sin conectar un cable de audio (no suministrado). Mantenga pulsado SHIFT y pulse SETUP, a continuación, ajuste [AJUSTE HDMI] – [AUDIO RETURN CHANNEL] en [SI] (página 38). El ajuste predeterminado es [SI].

Nota

Si el televisor no es compatible con el Canal de retorno de audio, es necesario conectar un cable de audio (no suministrado) (página 24).

Función de Reproducción Mediante una Pulsación

Al pulsar ► en la función DVD/CD o USB, el televisor se enciende automáticamente. La entrada del televisor cambia a la entrada HDMI a la cual está conectado el sistema.

Nota

Dependiendo del televisor, es posible que la parte inicial del contenido no se reproduzca correctamente.

Mando a distancia sencillo

Puede seleccionar el sistema con el botón SYNC MENU del mando a distancia del televisor y accionar el sistema.

Esta función puede utilizarse si el televisor es compatible con el menú de enlace. Para obtener más información, consulte el manual de instrucciones de su televisor.

Nota

- En el menú de enlace del televisor, el televisor reconoce el sistema como "Player".
- Algunas operaciones podrían no estar disponibles con algunos televisores.

Seguimiento de idioma

Al cambiar el idioma de las indicaciones en pantalla del televisor, el idioma visualizado en la pantalla del sistema también cambia.

Disfrute de la reproducción inalámbrica usando varios sistemas (función Fiesta en cadena inalámbrica)

Podrá conectar múltiples sistemas de audio en cadena a través de una conexión BLUETOOTH si todos los sistemas están equipados con la función Fiesta en cadena inalámbrica. Esta función le permite crear un entorno festivo más emocionante y producir una emisión de sonido más potente sin un cable de conexión.

Tenga en cuenta que solo es posible reproducir fuentes de audio desde un dispositivo BLUETOOTH.

El primer sistema de la cadena a activar se convierte en el Anfitrión de la fiesta y comparte la música. Los otros sistemas se convierten en Invitados de la fiesta y reproducen la misma música que está siendo reproducida en el Anfitrión de la fiesta.

Configuración y disfrute de Fiesta en cadena inalámbrica

Ejemplo: configurar el MHC-M80D como el primer sistema (Anfitrión de la fiesta)

1 Encienda todos los sistemas.

2 Configure el primer sistema como el Anfitrión de la fiesta.

- ① Pulse BLUETOOTH en la unidad para seleccionar la función BLUETOOTH.
- ② Conecte el dispositivo BLUETOOTH al sistema a través de una conexión BLUETOOTH.
- ③ Pulse W.PARTY CHAIN en la unidad.
"CHAINING" aparece en la pantalla. El sistema entra en el modo ajustes Fiesta en cadena inalámbrica. Cuando el sistema accede al modo de configuración de Fiesta en cadena inalámbrica, la conexión al dispositivo BLUETOOTH finaliza automáticamente.

3 Configure el segundo sistema como un Invitado de la fiesta.

- ① Pulse BLUETOOTH en el segundo sistema para seleccionar la función BLUETOOTH.
- ② Pulse W.PARTY CHAIN en el segundo sistema.
El segundo sistema pasa a ser un Invitado de la fiesta. "P.CHAIN" se ilumina en la pantalla.

Nota

La función Fiesta en cadena inalámbrica se cancela en las siguientes situaciones.

- No se realiza ninguna operación dentro de 1 minuto después de establecer el Anfitrión de la fiesta en el paso 2.
- Se vuelve a pulsar W.PARTY CHAIN en el Anfitrión de la fiesta antes de completar el paso 3.

4 Establezca el tercer sistema o posteriores como Invitados de la fiesta.

Repita el paso 3.

Nota

Conecte el tercer sistema o posteriores antes de que transcurran 30 segundos desde la conexión del sistema anterior. "P. CHAIN" parpadea en la pantalla del Anfitrión de la fiesta en 30 segundos. Transcurridos 30 segundos, el sistema no podrá conectarse.

5 Espere 30 segundos después de que se haya conectado el último Invitado de la fiesta.

"P.CHAIN" dejará de parpadear en la pantalla del Anfitrión de la fiesta y el dispositivo BLUETOOTH se reconectará al Anfitrión de la fiesta.

6 Inicie la reproducción en el dispositivo BLUETOOTH conectado.

Al ajustar el volumen del Anfitrión de la fiesta, el volumen de los Invitados de la fiesta también es ajustado. Si desea ajustar el volumen de un Invitado de la fiesta concreto, ajuste el volumen de dicho Invitado de la fiesta.

Nota

- No puede seleccionar otro sistema como el nuevo Anfitrión de la fiesta mientras Fiesta en cadena inalámbrica esté activado.
- Cuando se utiliza el micrófono o se toca la guitarra en el Anfitrión de la fiesta, el sonido no se emitirá desde los Invitados de la fiesta.
- Para obtener más información sobre cómo utilizar esta función en otros sistemas, consulte el manual de instrucciones de los respectivos sistemas.

Sugerencia

Para añadir nuevos Invitados de la fiesta después de establecer Fiesta en cadena inalámbrica, mantenga presionado W.PARTY CHAIN en el Anfitrión de la fiesta y repita el procedimiento desde el paso 3.

Para desactivar la función Fiesta en cadena inalámbrica

Pulse W.PARTY CHAIN en el Anfitrión de la fiesta.

Nota

Cuando cambie la función o desactive el Anfitrión de la fiesta, Fiesta en cadena inalámbrica se desactivará.

Para eliminar un Invitado de la fiesta de la función Fiesta en cadena inalámbrica

Pulse W.PARTY CHAIN en el Invitado de la fiesta que desee eliminar. En este caso, el resto de la Fiesta en cadena inalámbrica continuará activa.

Nota

- Cuando cambie la función o desactive un Invitado de la fiesta concreto, dicho Invitado de la fiesta abandonará la conexión de la Fiesta en cadena inalámbrica.
- Las funciones Temporizador para desconexión y Modo en espera automática no están disponibles en Invitados de la fiesta.

Sincronización de los ajustes durante Fiesta en cadena inalámbrica

Al establecer Fiesta en cadena inalámbrica, se aplicarán las siguientes condiciones:

- Los ajustes de Mega Bass, Luz para fiestas (MHC-M80D solamente) y Luz del altavoz (MHC-M80D/ MHC-M60D solamente) de los Invitados de la fiesta están sincronizados con el Anfitrión de la fiesta. Si cambia dichos ajustes en el Anfitrión de la fiesta, los ajustes de los Invitados de la fiesta también cambiarán.
- Los ajustes de efecto DJ y Karaoke, tales como Atenuador de voz y Control de tono, se desactivan en el Anfitrión de la fiesta y los Invitados de la fiesta.
- Los ajustes de campo de sonido regresarán a los valores predeterminados en el Anfitrión de la fiesta y los Invitados de la fiesta.
- Al desactivar el Anfitrión de la fiesta, los Invitados de la fiesta también se desactivarán.

Cantando sobre el audio: Karaoke

Preparación para Karaoke

- 1 Pulse MIC LEVEL – varias veces para reducir el nivel de volumen del micrófono.**
Alternativamente, pulse MIC/ GUITAR LEVEL – en la unidad varias veces para bajar el nivel del volumen del micrófono.
- 2 Pulse GUITAR en la unidad varias veces para seleccionar “OFF”.**

- 3 Conecte un micrófono opcional de clavija de 6,3 mm a la toma MIC1 o MIC2/GUITAR de la unidad.**

Si desea cantar duetos, conecte otro micrófono opcional.

- 4 Comience la reproducción de música y ajuste el volumen del micrófono.**
Pulse MIC ECHO varias veces para ajustar el efecto de eco.

- 5 Comience a cantar con la música.**

Nota

- No se recomienda usar un adaptador de micrófono al conectar un micrófono a la toma MIC1 o MIC2/GUITAR.
- Si se produce acople:
 - aleje el micrófono de los altavoces.
 - cambie la dirección del micrófono.
 - pulse MIC LEVEL – varias veces.
 - pulse MIC ECHO varias veces para ajustar el nivel de eco.
- El sonido del micrófono no será transferido al dispositivo USB durante la transferencia USB.
- Al usar Fiesta en cadena inalámbrica, el sonido del micrófono solamente será emitido desde el sistema al cual esté conectado el micrófono.
- No podrá ajustar el nivel del volumen del micrófono usando VOLUME/DJ CONTROL en la unidad o el botón \triangleleft +/- del mando a distancia. Pulse MIC LEVEL +/- varias veces para ajustar el nivel de volumen del micrófono.
- Si el sonido procedente del micrófono es extremadamente alto, es posible que se distorsione. Pulse MIC LEVEL – varias veces para reducir el volumen del micrófono.

Reducción del sonido de la voz (Atenuador de voz)

Puede reducir el sonido de las voces en una fuente estéreo.

Pulse VOCAL FADER varias veces para seleccionar "ON V.FADER".

Para cancelar el efecto atenuador de voz, pulse VOCAL FADER varias veces para seleccionar "OFF".

Cambio de tono (Control de tono)

Pulse KEY CONTROL $b/\#$ para ajustarlo a su rango vocal.

Activación del modo de puntuación de Karaoke (Modo de puntuación)

Solamente podrá utilizar la función de puntuación cuando el micrófono esté conectado.

La puntuación se calcula en una escala de 0 a 99 comparando su voz con la fuente de música.

- 1 Empiece a reproducir la música.**
- 2 Pulse SCORE antes de cantar una canción.**
- 3 Después de cantar durante más de un minuto, pulse SCORE nuevamente para ver la puntuación.**

Cambio de su voz (Cambiador de voz)

Podrá cambiar su voz cuando hable o cante en el micrófono.

Pulse VOICE CHANGER varias veces para cambiar su efecto de voz.

Para desactivar el Cambiador de voz

Pulse VOICE CHANGER varias veces para seleccionar "OFF".

Uso de la Guía de voz

Podrá escuchar la Guía de voz cuando el sistema entre en el modo de emparejamiento BLUETOOTH o cuando un dispositivo BLUETOOTH sea conectado o desconectado del sistema.

- 1 Pulse OPTIONS.**
- 2 Pulse \uparrow/\downarrow varias veces para seleccionar "VOICE GUIDANCE", y a continuación pulse $\square +$.**
- 3 Pulse \uparrow/\downarrow varias veces para seleccionar "ON" y, a continuación, pulse \square .**
La Guía de voz se activa.
Para salir del menú de opciones, pulse OPTIONS.

Para desactivar la Guía de voz

Repita los pasos de "Uso de la Guía de voz" (página 58) y seleccione "OFF" en el paso 3.

Para ajustar el nivel de la Guía de voz

- 1 Pulse **OPTIONS**.
- 2 Pulse **↕/↕** varias veces para seleccionar "SAMPLER", y a continuación pulse **[+]**.
- 3 Pulse **↕/↕** varias veces para ajustar el nivel de la Guía de voz y, a continuación, pulse **[+]**.

Nota

- El nivel del volumen de la Guía de voz cambia en conformidad con el nivel de volumen del sistema. Sin embargo, en algunos casos, es posible que el nivel de volumen de la Guía de voz no cambie.
- En algunos casos, es posible que haya un retardo en la emisión de la Guía de voz o que la Guía de voz no funcione.

Disfrute del sonido de una guitarra

Puede escuchar el sonido de la guitarra conectando una guitarra a la toma MIC2/GUITAR de la unidad. También puede tocar la guitarra y cantar conectando un micrófono opcional de clavija de 6,3 mm a la toma MIC1 de la unidad.

El sonido de su guitarra se puede cambiar seleccionando el efecto de guitarra.

- 1 Pulse **MIC/GUITAR LEVEL** – en la unidad varias veces para bajar el nivel del volumen de la guitarra.

- 2 Utilice un cable de instrumento (no suministrado) para conectar una guitarra (no suministrada) a la toma MIC2/GUITAR de la unidad.

- 3 Pulse **GUITAR** en la unidad varias veces para seleccionar el efecto de guitarra.

- "CLEAN": sonido de guitarra original. Recomendado para guitarra eléctrica o guitarra electroacústica.
- "O.DRIVE": sonido distorsionado similar a un amplificador de guitarra con distorsión. Recomendado para guitarra eléctrica.
- "BASS": sonido de guitarra original. Recomendado para bajo.

- 4 Comience a tocar la guitarra y ajuste el volumen de la guitarra.

El sonido de la guitarra se emite a través del sistema.

Nota

- No se recomienda utilizar un adaptador de micrófono al conectar un micrófono a la toma MIC1.
- Pueden producirse acoples cuando se utiliza una guitarra electroacústica con el efecto "O.DRIVE". Pulse **MIC/GUITAR LEVEL** – en la unidad varias veces para bajar el volumen de la guitarra. De lo contrario, cambie al otro efecto de guitarra.
- Antes de desconectar la guitarra del sistema, pulse **MIC/GUITAR LEVEL** – en la unidad varias veces para bajar el volumen de la guitarra.

Para desactivar el modo de guitarra

Pulse **GUITAR** en la unidad varias veces para seleccionar "OFF".

Disfrute de la música con la Luz para fiestas y la Luz del altavoz (Solo MHC-M80D/ MHC-M60D)

Nota

Luz para fiestas solamente está disponible para MHC-M80D.

1 Pulse PARTY LIGHT varias veces para seleccionar "LED ON".

Alternativamente, pulse SPEAKER LIGHT en la unidad varias veces para seleccionar "LED ON" (Solo MHC-M60D).

2 Pulse LIGHT MODE varias veces para seleccionar el modo de iluminación que desee.

El modo de iluminación será diferente al activar Fiesta en cadena inalámbrica.

Para apagar la Luz para fiestas y la Luz del altavoz

Pulse PARTY LIGHT varias veces para seleccionar "LED OFF".

Nota

- No mire directamente a la parte emisora de luz cuando la Luz para fiestas (solo MHC-M80D) y la Luz del altavoz estén encendidas.
- Si el brillo de la iluminación está deslumbrante, encienda las luces de la sala o apague la iluminación.
- Puede activar o desactivar la Luz para fiestas (solo MHC-M80D) y la Luz del altavoz cuando la demostración esté activada.

Uso del temporizador para desconexión

El sistema se apaga automáticamente después de la hora preajustada.

Pulse SLEEP varias veces para seleccionar el tiempo que desee.

Para cancelar el Temporizador de desconexión, pulse SLEEP varias veces para seleccionar "OFF".

Sugerencia

Para comprobar el tiempo que queda para que el sistema se apague, pulse SLEEP.

Uso de equipos opcionales

1 Pulse - varias veces hasta que "VOL MIN" aparece en la pantalla.

2 Conecte un equipo opcional (página 20).

3 Pulse FUNCTION varias veces para seleccionar "AUDIO IN".

4 Inicie la reproducción para el equipo conectado.

5 Pulse + varias veces para ajustar el volumen.

Nota

El sistema puede entrar automáticamente en el modo en espera si el nivel de volumen del equipo conectado es demasiado bajo. Ajuste el nivel de volumen del equipo.

Para apagar la función en espera automática, consulte "Ajuste de la función en espera automática" (página 61).

Desactivación de los botones de la unidad (Bloqueo infantil)

Puede desactivar los botones (excepto ) de la unidad para evitar que se haga un uso incorrecto (por ejemplo, las travesuras de los niños).

Mantenga pulsado en la unidad durante más de 5 segundos.

"CHILD LOCK ON" aparece en la pantalla.

El sistema solo se puede controlar con los botones del mando a distancia.

Para desactivar la función Bloqueo infantil, mantenga pulsado  en la unidad durante más de 5 segundos hasta que "CHILD LOCK OFF" aparezca en la pantalla.

Nota

- La función Bloqueo infantil se desactivará automáticamente cuando desenchufe el cable de alimentación de ca.
- La función Bloqueo infantil no se puede activar cuando abre la bandeja de discos.

Ajuste de la función en espera automática

El sistema entra automáticamente en el modo en espera al cabo de unos 15 minutos cuando no se produce ninguna operación o no hay salida de señal de audio.

De forma predeterminada, la función en espera automática está activada.

1 Pulse **OPTIONS**.

2 Pulse **↕/↕** varias veces para seleccionar "AutoSTBY", y a continuación pulse .

3 Pulse **↕/↕** varias veces para seleccionar "ON" o "OFF" y, a continuación, pulse .

Para salir del menú de opciones, pulse **OPTIONS**.

Nota

- El mensaje "AutoSTBY" parpadea en la pantalla durante aproximadamente 2 minutos antes de entrar en el modo en espera.
- La función de espera automática no funciona en los casos siguientes:
 - durante el funcionamiento del sintonizador.
 - al activar el Temporizador para desconexión.
 - al conectar el micrófono o la guitarra.
 - cuando el sistema se convierta en Invitado de fiesta durante Fiesta en cadena inalámbrica.

Actualizando el software

El software de este sistema se puede actualizar en el futuro. Puede actualizar el software preinstalado del sistema desde los siguientes sitios web. Siga las instrucciones en línea para actualizar el software.

Para los clientes en América Latina:

<<http://esupport.sony.com/LA>>

Para los clientes en Europa y Rusia:

<<http://www.sony.eu/support>>

Para los clientes en otros países/regiones:

<<http://www.sony-asia.com/support>>

Información adicional

Solución de problemas

Si tiene algún problema con el sistema, localice el problema en la lista de solución de problemas que se incluye más abajo y tome las medidas correctivas que se indican. Si el problema continúa, póngase en contacto con el distribuidor de Sony más cercano.

Tenga en cuenta que si el personal del servicio técnico cambia algunas piezas durante la reparación, es posible que dichas piezas no le sean devueltas.

Si "PROTECTX" (X representa un número) y "CHECK MANUAL" parpadean en la pantalla

Desconecte inmediatamente el cable de alimentación de ca y compruebe los elementos siguientes.

- ¿Está utilizando solamente los altavoces suministrados?
- ¿Hay algún obstáculo que bloquee la ventilación de la unidad?

Después de que se haya verificado que no existe ningún problema, vuelva a conectar el cable de alimentación de ca y encienda el sistema. Si el problema continúa, póngase en contacto con el distribuidor de Sony más cercano.

General

La alimentación no se enciende.

- Asegúrese de que el cable de alimentación de ca esté conectado firmemente.

El sistema ha entrado en el modo en espera.

- No es un defecto de funcionamiento. El sistema entra automáticamente en el modo en espera al cabo de unos 15 minutos cuando no se produce ninguna operación o no hay salida de señal de audio (página 61).

No hay sonido.

- Ajuste el volumen.
- Compruebe las conexiones de los altavoces (página 20).
- Compruebe la conexión del equipo opcional si lo hubiera (página 20).
- Encienda el equipo conectado.
- Desconecte el cable de alimentación de ca, a continuación conecte de nuevo el cable de alimentación de ca y encienda el sistema.

No hay imagen/sonido cuando se conecta a la toma HDMI OUT (TV) ARC.

- Cambie el ajuste en [AJUSTE HDMI] – [RESOLUCIÓN HDMI]. Puede que el problema se solucione.
- El equipo conectado a la toma HDMI OUT (TV) ARC no es compatible con el formato de la señal de audio. En dicho caso, ajuste [AJUSTE HDMI] – [AUDIO(HDMI)] en [PCM] (página 38).
- Intente lo siguiente
 - Apague el sistema y vuelva a encenderlo.

- Apague el equipo conectado y vuelva a encenderlo.
- Desconecte y vuelva a conectar el cable HDMI.

No hay sonido del micrófono.

- Ajuste el nivel de volumen del micrófono.
- Asegúrese de que el micrófono esté conectado correctamente a la toma MIC1 o MIC2/GUITAR de la unidad.
- Asegúrese de que el micrófono está encendido.

El adaptador de micrófono (no suministrado) no se puede extraer.

- Utilice una herramienta, por ejemplo alicates, para desconectar el adaptador del micrófono de la toma MIC1 o MIC2/GUITAR de la unidad.

No se escucha el sonido del televisor a través del sistema. "CODE 01" y "SGNL ERR" aparece en la pantalla.

- Este sistema es compatible únicamente con los formatos PCM lineal de 2 canales. Compruebe la configuración de salida de audio del televisor y cámbiela al modo de salida PCM si se selecciona el modo automático.
- Compruebe que el ajuste de salida de altavoz del televisor está configurado para utilizar altavoces externos.

Hay un zumbido o un ruido considerable.

- Aleje el sistema de las fuentes de ruido.
- Conecte el sistema a otra toma de corriente de la pared.
- Instale un filtro de ruido (no suministrado) en el cable de alimentación de ca.

- Apague los equipos eléctricos circundantes.
- El ruido generado por los ventiladores de refrigeración del sistema podría escucharse al encender el sistema. No es un defecto de funcionamiento.
- Aleje la unidad de luces fluorescentes o letreros de neón.

El mando a distancia no funciona.

- Quite los obstáculos que haya entre el mando a distancia y la unidad.
- Acerque el mando a distancia a la unidad.
- Apunte el mando a distancia al sensor de la unidad.
- Sustituya las pilas (R03/tamaño AAA).
- Aleje la unidad de luces fluorescentes.

Se produce retroalimentación acústica.

- Reduzca el volumen.
- Aleje el micrófono y la guitarra del sistema o cambie la dirección del micrófono.

La irregularidad en el color de la pantalla del televisor persiste.

- Apague el televisor una vez; a continuación, enciéndalo de nuevo después de esperar entre 15 y 30 minutos. Si las irregularidades de color no han desaparecido, aleje el sistema del aparato de televisión.

La indicación "CHILD LOCK" aparece al pulsar cualquier botón de la unidad.

- Apague la función de bloqueo infantil (página 61).

Se oye un clic al activar el sistema.

- Se trata del sonido operativo y se produce al activar o desactivar el sistema, por ejemplo. No es un defecto de funcionamiento.

El sonido pierde su efecto estéreo durante la reproducción.

- Desactive el Atenuador de voz (página 58).
- Asegúrese de que el sistema esté conectado correctamente.
- Compruebe las conexiones de los altavoces (página 19).

Altavoces

El sonido procede solo de un canal o el volumen izquierdo y derecho está desequilibrado.

- Coloque los altavoces lo más simétricamente posible.
- Compruebe que los altavoces estén conectados correcta y firmemente.
- La fuente que se reproduce es monoaural.

No se emite sonido desde un altavoz específico.

- Compruebe que el altavoz está conectado de manera firme y correcta.

Reproductor de discos

La bandeja de discos no se abre y "LOCKED" aparece en la pantalla.

- Consulte con el distribuidor Sony o el servicio técnico autorizado Sony más cercano.

La bandeja de discos no se cierra.

- Cargue el disco correctamente.

El disco no se expulsa.

- No puede expulsar el disco durante una transferencia sincronizada o una transferencia REC1. Pulse ■ para cancelar la transferencia y, a continuación, pulse ▲ en la unidad para expulsar el disco.
- Consulte con el distribuidor Sony más cercano.

La reproducción no se inicia.

- Limpie el disco (página 74).
- Vuelva a cargar el disco.
- Cargue un disco que se pueda reproducir en este sistema (página 8).
- Extraiga el disco y limpie la humedad; a continuación deje el sistema encendido varias horas hasta que la humedad se evapore.
- El código de región del disco DVD VIDEO no coincide con el sistema.

El sonido salta.

- Limpie el disco (página 74).
- Vuelva a cargar el disco.
- Coloque la unidad en un lugar sin vibraciones.
- Aleje los altavoces de la unidad. Cuando escuche una pista con sonidos graves a un volumen elevado, la vibración del altavoz puede hacer que el sonido salte.

La reproducción no se inicia desde la primera pista.

- Ajuste el modo de reproducción al modo de reproducción normal (página 31).
- Se ha seleccionado la reanudación de reproducción. Pulse ■ dos veces. A continuación, pulse ► para comenzar la reproducción.

No es posible realizar algunas funciones, como detener, bloquear búsqueda, reproducir en cámara lenta, reproducción repetida o reproducción aleatoria.

- Dependiendo del disco, es posible que no pueda realizar alguna de las operaciones anteriores. Consulte el manual de instrucciones suministrado con el disco.

El DATA CD/DATA DVD (MP3, MPEG4 o Xvid) no se puede reproducir.

- Los datos no han sido guardados en un formato compatible.
- Asegúrese de haber seleccionado el modo de medios correcto antes de reproducir.

Los caracteres del nombre de la carpeta, el nombre de la pista, el nombre del archivo y la etiqueta ID3 no aparecen correctamente.

- La etiqueta ID3 no es la versión 1 (1.0/1.1) ni la versión 2 (2.2/2.3).
- El código de caracteres que se puede mostrar en este sistema es el siguiente:
 - Mayúsculas (A - Z)
 - Números (0 - 9)
 - Símbolos (< > * +, [] \ _)
 Aparecen otros caracteres como " - "

Dispositivo USB**La transferencia da error.**

- Está utilizando un dispositivo USB no compatible. Consulte la información de los sitios web acerca de los dispositivos USB compatibles (página 11).

- El dispositivo USB no está formateado correctamente. Consulte el manual de instrucciones del dispositivo USB para saber cómo formatearlo.
- Apague el sistema y extraiga el dispositivo USB. Si el dispositivo USB tiene un interruptor de alimentación, apague el dispositivo USB y enciéndalo de nuevo después de extraerlo del sistema. A continuación, vuelva a realizar la transferencia.
- Si las operaciones de transferencia y borrado se repiten muchas veces, la estructura de archivos del dispositivo USB es fragmentada. Consulte el manual de instrucciones del dispositivo USB para saber cómo tratar este problema.
- El dispositivo USB se ha desconectado o la alimentación se ha interrumpido durante la transferencia. Elimine el archivo parcialmente transferido y realice la transferencia de nuevo. Si no se arregla el problema de esta forma, es posible que el dispositivo USB esté roto. Consulte el manual de instrucciones del dispositivo USB para saber cómo tratar este problema.
- El dispositivo USB se ha desconectado o la alimentación se ha interrumpido durante la operación de borrado. Elimine el archivo parcialmente borrado. Si no se arregla el problema de esta forma, es posible que el dispositivo USB esté roto. Consulte el manual de instrucciones del dispositivo USB para saber cómo tratar este problema.

Los archivos de audio o carpetas del dispositivo USB no se pueden borrar.

- Compruebe si el dispositivo USB está protegido contra escritura.

No hay sonido.

- El dispositivo USB no está conectado correctamente. Apague el sistema y vuelva a conectar el dispositivo USB. A continuación, encienda el sistema y compruebe si "USB" aparece en la pantalla.

Hay ruido, saltos o sonido distorsionado.

- Está utilizando un dispositivo USB no compatible. Consulte la información de los sitios web acerca de los dispositivos USB compatibles (página 11).
- Apague el sistema y vuelva a conectar el dispositivo USB. A continuación, encienda el sistema.
- Los datos de música contienen ruido o el sonido está distorsionado. Es posible que haya entrado ruido durante el proceso de transferencia. Elimine el archivo e intente transferirlo de nuevo.
- La velocidad de bits utilizada al codificar un archivo de audio era baja. Envíe un archivo de audio al dispositivo USB con una velocidad de bits más alta.

“READING” aparece durante mucho tiempo o la reproducción tarda bastante en iniciarse.

- El proceso de lectura puede tardar mucho tiempo en los casos siguientes
 - El dispositivo USB contiene muchas carpetas o archivos (página 10).
 - La estructura de archivos es extremadamente compleja.
 - La capacidad de la memoria es excesiva.
 - La memoria interna está fragmentada.

“NO FILE” aparece en la pantalla.

- El sistema ha ingresado en el modo de actualización de software, y todos los botones (excepto ) han sido desactivados. Pulse  en la unidad para cancelar la actualización del software.

“OVER CURRENT” aparece en la pantalla.

- Se ha detectado un problema con el nivel de corriente eléctrica del puerto  (USB). Apague el sistema y extraiga el dispositivo USB del puerto. Asegúrese de que no hay ningún problema con el dispositivo USB. Si este patrón de pantalla persiste, póngase en contacto con el distribuidor Sony más cercano.

Pantalla con mensaje erróneo.

- Es posible que los datos almacenados en el dispositivo USB se hayan dañado. Realice la transferencia de nuevo.
- El código de caracteres que se puede mostrar en este sistema es el siguiente
 - Mayúsculas (A - Z)

— Números (0 - 9)

— Símbolos (< > * +, [] \ _)

Aparecen otros caracteres como “ ”.

No se reconoce el dispositivo USB.

- Apague el sistema y vuelva a conectar el dispositivo USB. A continuación, encienda el sistema.
- Consulte la información de los sitios web acerca de los dispositivos USB compatibles (página 11).
- El dispositivo USB no funciona correctamente. Consulte el manual de instrucciones del dispositivo USB para saber cómo tratar este problema.

La reproducción no se inicia.

- Apague el sistema y vuelva a conectar el dispositivo USB. A continuación, encienda el sistema.
- Consulte la información de los sitios web acerca de los dispositivos USB compatibles (página 11).

La reproducción no se inicia desde el primer archivo.

- Ajuste el modo de reproducción al modo de reproducción normal (página 31).

Los archivos no se pueden reproducir.

- Asegúrese de haber seleccionado el modo de medios correcto antes de reproducir.
- Los dispositivos USB formateados con sistemas de archivos distintos de FAT16 o FAT32 no son compatibles.*
- Si utiliza un dispositivo USB con particiones, solo es posible reproducir los archivos de audio de la primera partición.

- * Este sistema es compatible con FAT16 y FAT32, pero es posible que algunos dispositivos USB no sean compatibles con todos los sistemas FAT. Para obtener más información, consulte el manual de instrucciones de cada dispositivo USB o póngase en contacto con el fabricante.

Imagen

No hay imagen.

- Compruebe que el sistema esté conectado firmemente.
- Si el cable HDMI está dañado, reemplácelo por uno nuevo.
- Asegúrese de conectar la unidad a la toma de entrada HDMI de su televisor (página 23).
- Asegúrese de encender el televisor y operarlo correctamente.
- Asegúrese de seleccionar la entrada en conformidad con la conexión del televisor para poder ver las imágenes del sistema.
- (Excepto para los modelos para América Latina, Europa y Rusia) Asegúrese de ajustar correctamente el sistema de color de acuerdo con el sistema de color del televisor.

Aparece ruido en la imagen.

- Limpie el disco (página 74).
- (Excepto para los modelos para América Latina, Europa y Rusia) Cuando reproduce un disco VIDEO CD grabado en un sistema de color diferente del configurado en el sistema, la imagen puede distorsionarse (página 25, 36).
- (Excepto para los modelos para América Latina, Europa y Rusia) Ajuste el sistema de color para que coincida con el del televisor (página 25, 36).

No se puede modificar la relación de aspecto de la pantalla del televisor.

- La relación de aspecto está fija en el disco DVD VIDEO y el archivo de vídeo.
- Dependiendo del televisor, es posible que no se pueda cambiar la relación de aspecto.

No se puede cambiar el idioma de la pista de sonido.

- En el disco DVD VIDEO que está reproduciendo no se han grabado pistas en varios idiomas.
- El disco DVD VIDEO no permite cambiar el idioma de la pista de sonido.

No es posible cambiar el idioma de los subtítulos.

- En el disco DVD VIDEO que está reproduciendo no se han grabado subtítulos en varios idiomas.
- El disco DVD VIDEO no permite cambiar los subtítulos.

No es posible desactivar los subtítulos.

- El disco DVD VIDEO no permite desactivar los subtítulos.

No es posible cambiar los ángulos de la cámara.

- En el disco DVD VIDEO que está reproduciendo no se han grabado múltiples ángulos.
- El disco DVD VIDEO no permite cambiar los ángulos.

Sintonizador*

Se produce un zumbido o ruido considerable o no se pueden recibir emisoras.

- Conecte la antena correctamente.

- Cambie la posición y la orientación de la antena para mejorar la recepción.
- Apague el equipo eléctrico del entorno.
- * Es posible que no reciba la radio en función de las condiciones de las ondas de radio o del entorno doméstico de su zona.

Dispositivo BLUETOOTH

No se puede realizar el emparejamiento.

- Acerque el dispositivo BLUETOOTH al sistema.
- El emparejamiento no será posible si cerca del sistema hay otros dispositivos BLUETOOTH. En tal caso, apague los otros dispositivos BLUETOOTH.
- Asegúrese de introducir el código de acceso correcto al seleccionar el nombre del sistema (este sistema) en el dispositivo BLUETOOTH.

El dispositivo BLUETOOTH no puede detectar el sistema o "BT OFF" aparece en la pantalla.

- Poner la señal BLUETOOTH en "BT ON" (página 47).

La conexión no es posible.

- El dispositivo BLUETOOTH que ha intentado conectar no admite el perfil A2DP y no se puede conectar con el sistema.
- Habilite la función BLUETOOTH del dispositivo BLUETOOTH.
- Establezca una conexión desde el dispositivo BLUETOOTH.
- La información de registro del emparejamiento se ha borrado. Realice otra vez la operación de emparejamiento.

El sonido salta o fluctúa o la conexión se pierde.

- El sistema y el dispositivo BLUETOOTH están demasiado alejados.
- Si hay obstáculos entre el sistema y el dispositivo BLUETOOTH, retire o evite los obstáculos.
- Si hay presente algún equipo que genera radiaciones electromagnéticas, como una LAN inalámbrica, otro dispositivo BLUETOOTH o un horno microondas en las inmediaciones, retírelos.

No se puede escuchar en este sistema el sonido procedente del dispositivo BLUETOOTH.

- Suba primero el volumen del dispositivo BLUETOOTH y, a continuación, ajuste el volumen mediante \triangle +/-.

Hay un zumbido, un ruido o un sonido distorsionado considerable.

- Si hay obstáculos entre el sistema y el dispositivo BLUETOOTH, retire o evite los obstáculos.
- Si hay presente algún equipo que genera radiaciones electromagnéticas, como una LAN inalámbrica, otro dispositivo BLUETOOTH o un horno microondas en las inmediaciones, retírelos.
- Baje el volumen del dispositivo BLUETOOTH conectado.

Control por HDMI (“BRAVIA” sync)

El sistema no se enciende incluso cuando el televisor está encendido.

- Mantenga pulsado SHIFT y pulse SETUP, a continuación ajuste [AJUSTE HDMI] – [CONTROL POR HDMI] en [SI] (página 38). El televisor debe ser compatible con la función de Control por HDMI (página 53). Para obtener más información, consulte el manual de instrucciones de su televisor.
- Compruebe los ajustes de altavoz del televisor. El encendido del sistema se sincroniza con los ajustes de altavoz del televisor. Para obtener más información, consulte el manual de instrucciones de su televisor.
- Si el sonido se emitió desde los altavoces del televisor la vez anterior, el sistema no se enciende incluso si el televisor está encendido.

El sistema se apaga cuando el televisor se apaga.

- Compruebe el ajuste de [AJUSTE HDMI] – [MODO ESPERA VINCULADO A TV] (página 38). Cuando [MODO ESPERA VINCULADO A TV] esté ajustado a [SI], el sistema se apaga automáticamente cuando apaga el televisor, independientemente de la entrada.

El sistema no se apaga incluso cuando el televisor se apaga.

- Compruebe el ajuste de [AJUSTE HDMI] – [MODO ESPERA VINCULADO A TV] (página 38). Para apagar el sistema automáticamente cuando apague el televisor, independientemente de la entrada, ajuste [MODO ESPERA VINCULADO A TV] a [SI]. El televisor debe ser compatible con la función de Control por HDMI (página 53). Para obtener más información, consulte el manual de instrucciones de su televisor.

No se emite sonido del televisor a través del sistema.

- Compruebe el tipo y la conexión del cable HDMI o del cable de audio conectado al sistema y al televisor (página 23).
- Si su televisor es compatible con el Canal de retorno de audio, asegúrese de que el sistema esté conectado a una toma HDMI IN del televisor compatible con ARC (página 23). Si el sonido sigue sin ser emitido o si se interrumpe, conecte un cable de audio (no suministrado), mantenga pulsado SHIFT, pulse SETUP y, a continuación, ajuste [AJUSTE HDMI] – [AUDIO RETURN CHANNEL] en [NO] (página 38).
- Si su televisor no es compatible con Canal de Retorno de Audio, el sonido del televisor no se emitirá desde el sistema incluso si el sistema estuviese conectado a la toma HDMI IN del televisor. Para que se emita el sonido del televisor desde el sistema, conecte un cable de audio (no suministrado) (página 24).
- Cambia la función del sistema a “TV” (página 24).

- Aumente el volumen en el sistema.
- Dependiendo del orden en que conecte el televisor y el sistema, es posible que el sistema esté silenciado y que se ilumine “~~✕~~” (muting) en la pantalla de la unidad. Si esto ocurre, encienda primero el televisor y luego el sistema.
- Ajuste la configuración de los altavoces del televisor (BRAVIA) a Sistema de Audio. Consulte el manual de instrucciones de su televisor para saber cómo ajustar el televisor.

El sonido se emite simultáneamente desde el sistema y el televisor.

- Silencie el sonido del sistema o del televisor.
- Cambie la salida del altavoz en el televisor al altavoz del televisor o al sistema de audio.

La función Control por HDMI no funciona correctamente.

- Compruebe la conexión con el sistema (página 18).
- Habilite la función Control por HDMI en el televisor. Para obtener más información, consulte el manual de instrucciones de su televisor.
- Espere un momento e inténtelo nuevamente. Si desenchufa el sistema, pasarán unos instantes antes que se pueda realizar operaciones con él. Espere durante 15 segundos o más e inténtelo nuevamente.
- Asegúrese de que el televisor conectados al sistema sean compatibles con la función Control por HDMI.

- El tipo y cantidad de dispositivos que pueden controlarse a través de la función Control por HDMI están restringidos por el estándar HDMI CEC de la forma siguiente
 - Dispositivos de grabación (grabadora de discos Blu-ray, grabadora de DVD, etc.): hasta 3 dispositivos
 - Dispositivos de reproducción (reproductor de discos Blu-ray, lector de DVD, etc.): hasta 3 dispositivos (este sistema utiliza uno de ellos)
 - Dispositivos vinculados al sintonizador: hasta 4 dispositivos
 - Sistema de audio (receptor/auricular): hasta 1 dispositivo (utilizado por este sistema)

Fiesta en cadena inalámbrica

El dispositivo BLUETOOTH no puede conectarse al sistema durante la función Fiesta en cadena inalámbrica.

- Después de conectar todos los sistemas, realice las operaciones de emparejamiento y conexión entre el dispositivo BLUETOOTH y el Anfitrión de la fiesta.

Restablecimiento del sistema

Si el sistema sigue sin funcionar correctamente, restablezca el sistema a los ajustes predeterminados de fábrica. Utilice los botones de la unidad para realizar esta operación.

- 1** Desenchufe el cable de alimentación de ca y, a continuación, vuelva a enchufarlo.

- 2** Pulse  para encender el sistema.
- 3** Mantenga pulsado **VOCAL FADER** y **MIC ECHO** durante aproximadamente **3 segundos**. "RESET" aparece en la pantalla. Una vez finalizado el restablecimiento, el sistema se reiniciará automáticamente. Pulse  para encender el sistema. Toda la información sobre emparejamiento **BLUETOOTH** y los ajustes configurados por el usuario, como las emisoras de radio presintonizadas, se restablecen a los ajustes predeterminados de fábrica (excepto para algunos ajustes del menú de configuración). Para restaurar todos los ajustes del menú de configuración, consulte "Devuelve los ajustes del menú de configuración a los valores predeterminados" (página 72).

Devuelve los ajustes del menú de configuración a los valores predeterminados

Puede devolver los ajustes del menú de configuración (a excepción de los ajustes de [REPRODUCCIÓN PROHIBIDA]) a los ajustes predeterminados.

- 1** Mantenga pulsado **SHIFT** y pulse **SETUP**. El menú ajuste aparece en la pantalla del televisor.
- 2** Pulse / varias veces para seleccionar [**CONFIGURACIÓN DEL SISTEMA**] y, a continuación, pulse .

- 3** Pulse / varias veces para seleccionar [**RESTAURAR**] y, a continuación, pulse .
- 4** Pulse / varias veces para seleccionar [**SI**] y, a continuación, pulse .
- Tarde unos pocos segundos en completarse. No pulse  cuando esté restableciendo el sistema.

Función de autodiagnóstico

Cuando aparecen letras/ números en la pantalla del televisor o en la pantalla

Cuando la función de autodiagnóstico se activa para evitar que el sistema funcione incorrectamente, aparecerá un número de servicio. El número de servicio consiste de una letra y números (por ejemplo, C 13 50). Consulte la siguiente tabla para conocer la causa y la acción correctiva.

Primeros 3 caracteres del número de servicio	Causa y medida correctiva
C 13	El disco está sucio. <ul style="list-style-type: none"> • Limpie el disco con un paño suave (página 74).
C 31	El disco no está insertado correctamente. <ul style="list-style-type: none"> • Apague el sistema y vuelva a encenderlo. A continuación, vuelva a insertar el disco correctamente.

Primeros 3 caracteres del número de servicio	Causa y medida correctiva
E XX (XX es un número)	<p>Para evitar problemas de funcionamiento, el sistema ha realizado la función de autodiagnóstico.</p> <ul style="list-style-type: none"> • Consulte con el distribuidor Sony o el servicio técnico autorizado Sony más cercano y dar el número de servicio de 5 caracteres. Ejemplo: E 61 10

Mensajes

Es posible que aparezcan o parpadeen en la pantalla alguno de los siguientes mensajes cuando el sistema esté en funcionamiento.

CANNOT PLAY

- Se ha insertado un disco que no se puede reproducir.
- Se insertó un disco DVD VIDEO con un código de región no compatible.

CODE 01/SGNL ERR

Se emite una señal de audio no compatible desde la toma HDMI IN (ARC) del televisor conectado (página 23).

DATA ERROR

- El archivo es creado en un formato no compatible.
- Las extensiones de los archivos no coinciden con el formato del archivo.

DEVICE ERROR

El dispositivo USB no se ha podido reconocer o se ha conectado un dispositivo desconocido.

DEVICE FULL

La memoria del dispositivo USB está llena.

ERASE ERROR

No se han podido borrar los archivos de audio o las carpetas del dispositivo USB.

FATAL ERROR

El dispositivo USB se ha extraído durante la operación de transferencia o borrado y puede haberse dañado.

FOLDER FULL

No puede realizar una transferencia al dispositivo USB porque el número de carpetas ha alcanzado su límite máximo.

NoDEVICE

No hay ningún dispositivo USB conectado o se ha conectado un dispositivo no compatible.

NO DISC

No hay ningún disco en la unidad.

NO MUSIC

No existen archivos de audio compatibles en la fuente de reproducción.

NO VIDEO

No existen archivos de vídeo compatibles en la fuente de reproducción.

NOT USE

Ha intentado realizar una operación específica en unas condiciones en las que dicha operación está prohibida.

NO SUPPORT

Se ha conectado un dispositivo USB no compatible o el dispositivo USB está conectado a través de un concentrador USB.

OVER CURRENT

Se ha detectado una sobrecarga en el puerto  (USB).

PROTECT

El dispositivo USB está protegido contra escritura.

PUSH STOP

Ha intentado realizar una operación que solo se puede realizar cuando la reproducción no está en curso.

READING

El sistema está leyendo información del disco o el dispositivo USB. Algunas operaciones no están disponibles.

REC ERROR

La transferencia no ha empezado, se ha detenido en mitad del proceso o no se ha realizado.

TRACK FULL

No puede realizar una transferencia al dispositivo USB porque el número de archivos ha alcanzado su límite máximo.

Precauciones

Cuando transporte la unidad

Para evitar daños en el mecanismo del disco, realice el siguiente procedimiento antes de transportar la unidad.

Utilice los botones de la unidad para realizar esta operación.

- 1 Pulse  para encender el sistema.
- 2 Pulse FUNCTION varias veces para seleccionar "DVD/CD".

3 Extraiga el disco.

Pulse  para abrir y cerrar la bandeja de discos.

Espere hasta que "NO DISC" aparezca en la pantalla.

4 Pulse para apagar el sistema.

5 Desenchufe el cable de alimentación de ca.

Notas sobre discos

- Antes de reproducirlos, limpie el disco con un trapo desde el centro hacia el borde.
- No limpie discos con disolventes, como diluyente o limpiadores disponibles en el mercado o spray antiestático para LP de vinilo.
- No exponga los discos a la luz directa del sol o fuentes de calor como conductos de aire caliente, ni los deje en un coche en un aparcamiento a la luz directa del sol.

Seguridad

- Desconecte el cable de alimentación de ca de la toma de corriente de la pared si no va a utilizar el sistema durante un periodo largo de tiempo. Cuando desconecte la unidad hágalo siempre agarrando el enchufe. Nunca tire del cable.
- Si cae dentro del sistema algún objeto sólido o líquido, desenchúfelo y deje que personal cualificado lo compruebe antes de utilizarlo de nuevo.
- El cable de alimentación de ca debe ser sustituido únicamente en un taller de servicio cualificado.

Sobre el manejo del sistema

Este sistema no es resistente al agua ni a prueba de salpicaduras. Asegúrese de no salpicar agua sobre el sistema y no lo limpie con agua.

Colocación

- No coloque el sistema en una posición inclinada o en ubicaciones extremadamente calientes, frías, polvorientas, sucias, húmedas o sin ventilación adecuada o sujetas a vibración, luz directa del sol o luz intensa.
- Tenga cuidado si coloca la unidad o los altavoces sobre superficies que tengan un tratamiento especial (por ejemplo, ceras, aceites, pulidor), pues pueden aparecer manchas o decoloración en la superficie.
- Si el sistema se traslada directamente desde una ubicación fría a una caliente o si se coloca en una habitación muy húmeda, la humedad se puede condensar en la lente del interior de la unidad y producir fallos de funcionamiento. En esta situación extraiga el disco y deje el sistema encendido cerca de una hora hasta que la humedad de evapore.

Acumulación de calor

- La acumulación de calor en la unidad durante su funcionamiento es normal y no debe ser causa de alarma.
- No toque el gabinete si se ha usado de manera continuada a un volumen alto, ya que el gabinete puede haberse calentado mucho.
- No obstruya los orificios de ventilación.

El sistema de altavoces

El sistema de altavoces no está magnéticamente apantallado y la imagen de los televisores del entorno pueden distorsionarse magnéticamente. En esta situación, apague el televisor, espere entre 15 y 30 minutos y enciéndalo de nuevo. Si no hay mejoría, aleje los altavoces del televisor.

AVISO IMPORTANTE

Precaución: Si las imágenes fijas de vídeo o las indicaciones en pantalla permanecen en el televisor durante mucho tiempo, podrían dañar la pantalla del televisor permanentemente. Los televisores de proyección son especialmente susceptibles a esto.

Limpieza del gabinete

Limpie el sistema con un paño suave humedecido ligeramente con una solución de detergente suave. No utilice ningún tipo de estropajos abrasivos, polvo desengrasante ni disolventes, como diluyente, bencina o alcohol.

Acerca de la comunicación BLUETOOTH

- Los dispositivos BLUETOOTH deben usarse aproximadamente a una distancia de 10 metros (separación libre de obstáculos). El alcance de comunicación efectiva puede ser menor en las siguientes condiciones.
 - Cuando una persona, objeto metálico, pared u otros obstáculos se encuentra entre los dispositivos conectados mediante BLUETOOTH
 - Lugares donde hay instalada una red LAN inalámbrica
 - Cerca de hornos microondas en funcionamiento
 - Lugares donde se generan otras ondas electromagnéticas
- Los dispositivos BLUETOOTH y del equipo LAN inalámbrico (IEEE 802.11b/g/n) utilizan la misma banda de frecuencia (2,4 GHz). Cuando utilice un dispositivo BLUETOOTH cerca de un dispositivo equipado con la función LAN inalámbrica, pueden producirse interferencias electromagnéticas. Esto puede provocar una reducción de la velocidad de transferencia de los datos, ruido o la imposibilidad de conectarse. Si esto sucediera, intente lo siguiente:

- Utilice este sistema a una distancia mínima de 10 metros del equipo LAN inalámbrico.
- Apague el equipo LAN inalámbrico cuando utilice un dispositivo BLUETOOTH a menos de 10 metros.
- Instale este sistema y el dispositivo BLUETOOTH lo más cerca posible el uno del otro.
- Las ondas de radio emitidas por este sistema pueden interferir en el funcionamiento de algunos aparatos médicos. Puesto que estas interferencias pueden provocar un mal funcionamiento, apague siempre este sistema y el dispositivo BLUETOOTH en los siguientes lugares:
 - Hospitales, trenes, aviones, gasolineras y en sitios donde pueda haber presencia de gases inflamables
 - Cerca de puertas automáticas o alarmas de incendios
- Este sistema admite funciones de seguridad que cumplen con las especificaciones BLUETOOTH para garantizar conexiones seguras durante la comunicación mediante tecnología BLUETOOTH. Sin embargo, puede que esta seguridad no sea suficiente dependiendo del contenido y otros factores, por lo que se recomienda una atención especial al establecer comunicaciones con tecnología BLUETOOTH.
- En ningún caso, Sony se responsabilizará de cualquier daño o pérdida como consecuencia de las posibles fugas de información que puedan producirse durante la comunicación con la tecnología BLUETOOTH.
- La comunicación BLUETOOTH no está necesariamente garantizada con todos los dispositivos BLUETOOTH que tengan el mismo perfil que este sistema.
- Los dispositivos BLUETOOTH conectados con este sistema deben cumplir con la especificación BLUETOOTH prescrita por Bluetooth SIG, Inc., y deben disponer de una certificación que lo acredite. Sin embargo, aunque un dispositivo cumpla con la especificación BLUETOOTH, se han dado casos en los que las características o especificaciones de un dispositivo BLUETOOTH no permitan la conexión, o que se produzcan métodos de control, visualización o funcionamiento inesperados.
- Dependiendo del dispositivo BLUETOOTH conectado con este sistema, el entorno de comunicación o las condiciones ambientales, puede producirse ruido o el audio puede emitirse entrecortado.

Especificaciones

Entradas

AUDIO IN (TV) L/R:

Voltaje 2 V, impedancia
47 kilohmios

TV (ARC):

Señal de audio admitida:
PCM lineal de 2 canales

MIC1:

Sensibilidad 1 mV, impedancia
10 kilohmios

MIC2/GUITAR:

Sensibilidad 1 mV, impedancia
10 kilohmios (Cuando el modo
de guitarra está desactivado.)
Sensibilidad 200 mV impedancia
250 kilohmios (Cuando el modo
de guitarra está activado.)

Salidas

HDMI OUT (TV) ARC:

Señal de audio admitida:
PCM lineal de 2 canales (hasta
48 kHz), Dolby Digital

Sección de HDMI

Conector:

Tipo A (19 clavijas)

Sección de reproductor de discos

Sistema:

Sistema de disco compacto y audio y vídeo digital

Propiedades de diodo láser

Duración de la emisión: Continua

Salida de láser*: Menos de

44,6 μ W

* Esta salida es la medida del valor en una distancia de 200 mm desde la superficie de la lente del objetivo en el Bloque de lectura óptico con 7 mm de apertura.

Respuesta de frecuencias:

20 Hz – 20 kHz

Formato del sistema de color de vídeo:

Modelo de América Latina:

NTSC

Otros modelos:

NTSC y PAL

Sección de USB

Dispositivo USB compatible:

Clase de almacenamiento masivo

Corriente máxima:

1 A

Puerto  (USB):

Tipo A

Sección del sintonizador FM

FM estéreo, sintonizador

superheterodino FM

Antena:

Antena de cable de FM

Gama de sintonización:

87,5 MHz – 108,0 MHz (Intervalo en 50 kHz)

Sección de BLUETOOTH

Sistema de comunicación:

Estándar BLUETOOTH versión 4.2

Salida:

Estándar BLUETOOTH Power Class 2

Potencia máxima de salida:

< 9,5 dBm

Alcance de comunicación máximo:

Línea de visión aprox. 10 m^{*1}

Número máximo de dispositivos a registrar

8 dispositivos

Número máximo de conexiones simultáneas (Multipunto)

3 dispositivos

Banda de frecuencia:

Banda 2,4 GHz (2,4000 GHz – 2,4835 GHz)

Método de modulación:

FHSS (Espectro ensanchado por salto de frecuencia)

Perfiles BLUETOOTH compatibles^{*2}:

A2DP (Perfil de distribución de audio avanzado)

AVRCP (Perfil de control remoto de audio y vídeo)

SPP (Perfil de puerto serie)

Códecs compatibles:

SBC (Código de subbanda)

AAC (Codificación de audio avanzada)

LDAC

^{*1} El rango actual varía en función de ciertos factores, como los obstáculos entre los dispositivos, los campos magnéticos alrededor de un horno microondas, la electricidad estática, la sensibilidad de la recepción, el rendimiento de la antena, el sistema operativo, la aplicación de software, etc.

^{*2} Los perfiles del estándar BLUETOOTH indican el objetivo de la comunicación BLUETOOTH entre dispositivos.

Formatos de audio admitidos

Velocidad de bits y frecuencias de muestreo admitidas:

MP3:

32/44,1/48 kHz, 32 kbps –

320 kbps (VBR)

AAC:

44,1 kHz, 48 kbps – 320 kbps

(CBR/VBR)

WMA:

44,1 kHz, 48 kbps – 192 kbps

(CBR/VBR)

WAV:

44,1/48 kHz (16 bits)

Formatos de vídeo admitidos

Xvid:

Códec de vídeo: Vídeo Xvid

Velocidad de bits: 4,854 Mbps

(MAX)

Resolución/Velocidad de

fotogramas:

720 × 480, 30 fps

720 × 576, 25 fps (excepto para el modelo de América Latina)

Códec de audio: MP3

MPEG4:

Formato de archivo: Formato de archivo MP4

Códec de vídeo: Perfil simple

MPEG4 (AVC no es compatible.)

Velocidad de bits: 4 Mbps

Resolución/Velocidad de

fotogramas:

720 × 480, 30 fps

720 × 576, 25 fps (excepto para el modelo de América Latina)

Códec de audio: AAC-LC (HE-AAC no es compatible.)

DRM: No compatible

Sistema de altavoces

SS-WM80D

Sistema de altavoces:

1 vía, reflector de graves

Altavoz:

Altavoz de subgraves: 250mm,

tipo cónico

Impedancia nominal:

3 ohm

Dimensiones (an/al/prf) (Aprox.):

340 mm × 405 mm × 315 mm

Peso (Aprox.):

8,5 kg

SS-M80D

Sistema de altavoces:

3 vías, reflector de graves

Altavoz:

Medio: 80 mm, tipo cónico

Altavoces de agudos: 50 mm, tipo

cónico

Altavoces de graves: 200 mm,

tipo cónico

Impedancia nominal:

Medio/Altavoz de agudos:

8 ohm

Altavoces de graves: 3 ohm

Dimensiones (an/al/prf) (Aprox.):

285 mm × 405 mm × 350 mm

Peso (Aprox.):

7,4 kg

SS-M60D

Sistema de altavoces:

3 vías, reflector de graves

Altavoz:

Medio: 80 mm, tipo cónico

Altavoces de agudos: 50 mm, tipo

cónico

Altavoces de graves: 200 mm,

tipo cónico

Impedancia nominal:
Medio/Altavoz de agudos:
8 ohm
Altavoces de graves: 3 ohm
Dimensiones (an/al/prf) (Aprox.):
285 mm × 405 mm × 310 mm
Peso (Aprox.):
7,2 kg

SS-M40D

Sistema de altavoces:
2 vías, reflector de graves
Altavoz:
Altavoces de agudos: 50 mm, tipo cónico
Altavoces de graves: 200 mm, tipo cónico
Impedancia nominal:
6 ohm
Dimensiones (an/al/prf) (Aprox.):
255 mm × 405 mm × 220 mm
Peso (Aprox.):
5,1 kg

General

Requisitos de alimentación:
ca 120 V – 240 V, 50/60 Hz
Consumo de potencia:
MHC-M80D: 390 W
MHC-M60D: 290 W
MHC-M40D: 120 W
Consumo de potencia (en modo de ahorro de energía):
0,5 W (Cuando "BT STBY" está ajustado en "OFF" y [CONTROL POR HDMI] está ajustado en [NO].)
2 W* (Cuando "BT STBY" está ajustado en "ON" y [CONTROL POR HDMI] está ajustado en [SI].)
Dimensiones (an/al/prf) (excl. altavoces) (Aprox.):
335 mm × 172 mm × 310 mm

Peso (excl. altavoces) (Aprox.):
HCD-M80D: 4,0 kg
HCD-M60D: 3,8 kg
HCD-M40D: 2,9 kg
Temperatura de funcionamiento:
de 5 °C a 35 °C

* El consumo de potencia del sistema será inferior a 0,5 W cuando no hay ninguna conexión HDMI y "BT STBY" está ajustado a "OFF".

El diseño y las especificaciones están sujetos a cambios sin previo aviso.

Lista de códigos de idioma

La ortografía de los idiomas cumple con la norma ISO 639:1988 (E/F).

Código	Idioma	Código	Idioma	Código	Idioma	Código	Idioma
1027	Afar	1186	Scots Gaelic	1350	Malayalam	1513	Siswati
1028	Abkhazian	1194	Galician	1352	Mongolian	1514	Sesotho
1032	Afrikaans	1196	Guarani	1353	Moldavian	1515	Sundanese
1039	Amharic	1203	Gujarati	1356	Marathi	1516	Swedish
1044	Arabic	1209	Hausa	1357	Malay	1517	Swahili
1045	Assamese	1217	Hindi	1358	Maltese	1521	Tamil
1051	Aymara	1226	Croatian	1363	Burmese	1525	Telugu
1052	Azerbaijani	1229	Hungarian	1365	Nauru	1527	Tajik
1053	Bashkir	1233	Armenian	1369	Nepali	1528	Thai
1057	Byelorussian	1235	Interlingua	1376	Dutch	1529	Tigrinya
1059	Bulgarian	1239	Interlingue	1379	Norwegian	1531	Turkmen
1060	Bihari	1245	Inupiak	1393	Occitan	1532	Tagalog
1061	Bislama	1248	Indonesian	1403	(Afan) Oromo	1534	Setswana
1066	Bengali; Bangla	1253	Icelandic	1408	Oriya	1535	Tonga
1067	Tibetan	1254	Italian	1417	Punjabi	1538	Turkish
1070	Breton	1257	Hebrew	1428	Polish	1539	Tsonga
1079	Catalan	1261	Japanese	1435	Pashto; Pushto	1540	Tatar
1093	Corsican	1269	Yiddish	1436	Portuguese	1543	Twi
1097	Czech	1283	Javanese	1463	Quechua	1557	Ukrainian
1103	Welsh	1287	Georgian	1481	Rhaeto-Romance	1564	Urdu
1105	Danish	1297	Kazakh	1482	Kirundi	1572	Uzbek
1109	German	1298	Greenlandic	1483	Romanian	1581	Vietnamese
1130	Bhutani	1299	Cambodian	1489	Russian	1587	Volapük
1142	Greek	1300	Kannada	1491	Kinyarwanda	1613	Wolof
1144	English	1301	Korean	1495	Sanskrit	1632	Xhosa
1145	Esperanto	1305	Kashmiri	1498	Sindhi	1665	Yoruba
1149	Spanish	1307	Kurdish	1501	Sangho	1684	Chinese
1150	Estonian	1311	Kirghiz	1502	Serbo-Croatian	1697	Zulu
1151	Basque	1313	Latin	1503	Singhalese	1703	No especificado
1157	Persian	1326	Lingala	1505	Slovak		
1165	Finnish	1327	Laothian	1506	Slovenian		
1166	Fiji	1332	Lithuanian	1507	Samoa		
1171	Faroese	1334	Latvian; Lettish	1508	Shona		
1174	French	1345	Malagasy	1509	Somali		
1181	Frisian	1347	Maori	1511	Albanian		
1183	Irish	1349	Macedonian	1512	Serbian		

Lista de códigos de área de control parental

Código Área		Código Área		Código Área		Código Área	
2044	Argentina	2165	Finlandia	2362	México	2149	España
2047	Australia	2174	Francia	2376	Países Bajos	2499	Suecia
2046	Austria	2109	Alemania	2390	Nueva Zelanda	2086	Suiza
2057	Bélgica	2248	India	2379	Noruega	2528	Tailandia
2070	Brasil	2238	Indonesia	2427	Pakistán	2184	Reino Unido
2079	Canadá	2254	Italia	2424	Filipinas		
2090	Chile	2276	Japón	2436	Portugal		
2092	China	2304	Corea	2489	Rusia		
2115	Dinamarca	2363	Malasia	2501	Singapur		

<http://www.sony.net/>



HDMI



MP3



* 4 7 3 1 9 7 7 3 2 * (1)