

# SONY®

## Home Audio System

### Manual de instrucciones

---

Procedimientos iniciales

---

Reproducción de disco/  
USB

---

Transferencia USB

---

Sintonizador

---

Conexión BLUETOOTH

---

Ajuste del sonido

---

Otras operaciones

---

Información adicional

## ADVERTENCIA

Para reducir el riesgo de incendios, no cubra las aberturas de ventilación del aparato con periódicos, manteles, cortinas, etc.

No exponga el aparato a fuentes con llama descubierta (por ejemplo, velas encendidas).

Para reducir el riesgo de incendios o descargas eléctricas, no exponga el aparato a goteos o salpicaduras, ni coloque recipientes con líquidos, como jarrones, encima de éste.

Puesto que el enchufe principal se utiliza para desconectar la unidad de la corriente, conecte la unidad a una toma de corriente de ca de fácil acceso. En caso de observar un funcionamiento anómalo de la unidad, desconecte inmediatamente el enchufe principal de la toma de corriente de ca.

No instale el aparato en un espacio cerrado, como una estantería para libros o un armario empotrado.

Aunque se haya apagado la unidad, esta continuará recibiendo suministro eléctrico mientras esté conectada a la toma de corriente de ca.

Solo para uso en interiores.

## Para producto con la marca CE

La validez de la marca CE está restringida a los países donde está impuesta por ley, principalmente en los países de la zona económica europea.

## PRECAUCIÓN

Existe riesgo de explosión si la pila se reemplaza por un tipo incorrecto.

No exponga las pilas o aparatos con pilas instaladas a fuentes de calor excesivo, como la luz solar y fuego.

## PRECAUCIÓN

El uso de instrumentos ópticos con este producto aumentará el riesgo de lesiones oculares.

## Para los clientes en Europa



Este aparato está clasificado como producto CLASS 1 LASER por IEC 60825-1:2007. Esta marca está ubicada en la parte trasera exterior.

## Tratamiento de las baterías y equipos eléctricos y electrónicos al final de su vida útil (aplicable en la Unión Europea y otros países con sistemas de tratamiento selectivo de residuos)



Este símbolo en el producto, la batería o el embalaje indica que el producto y la batería no pueden tratarse como un residuo doméstico

normal. En algunas baterías este símbolo puede utilizarse en combinación con un símbolo químico. Se añadirá el símbolo químico del plomo (Pb) si la batería contiene más del 0,004 % de plomo. Al asegurarse de que estos productos y baterías se desechan correctamente, ayudará a prevenir las posibles consecuencias negativas para la salud y el medio ambiente que podrían derivarse de su incorrecta manipulación. El reciclaje de los materiales ayuda a preservar los recursos naturales. En el caso de productos, que por razones de seguridad, rendimiento o mantenimiento de datos, requieran una conexión permanente con la

batería incorporada, esta batería deberá reemplazarse únicamente por personal técnico cualificado para ello. Para asegurarse de que la batería se desecha correctamente, entregue estos productos al final de su vida útil en un punto de recogida adecuado para el reciclado de aparatos eléctricos y electrónicos. Para el resto de baterías, consulte la sección donde se indica cómo extraer la batería del producto de forma segura. Deposite la batería en el correspondiente punto de recogida para el reciclado de baterías. Si desea obtener información detallada sobre el reciclaje de este producto o de la batería, póngase en contacto con el ayuntamiento, el punto de recogida más cercano o el establecimiento donde ha adquirido el producto o la batería.

**Aviso para los clientes: la siguiente información solo es válida para los equipos que se comercializan en países que aplican las directivas de la UE.**

Este producto ha sido fabricado por, o en nombre de Sony Corporation. Importador UE: Sony Europe Limited. Las consultas relacionadas con el Importador a la UE o con la conformidad del producto en Europa deben dirigirse al representante autorizado por el fabricante, Sony Belgium, bijkantoor van Sony Europe Limited, Da Vincilaan 7-D1, 1935 Zaventem, Bélgica.

Por la presente, Sony Corporation declara que este equipo es conforme con la Directiva 2014/53/UE. El texto completo de la declaración UE de conformidad está disponible en la dirección Internet siguiente: <http://www.compliance.sony.de/>



Este equipo radioeléctrico está destinado a su uso con las versiones de software aprobadas e indicadas en la Declaración UE de conformidad. Se ha verificado que el software cargado en este equipo radioeléctrico satisface los requisitos esenciales de la Directiva 2014/53/UE.

Puede consultar la versión del software pulsando OPTIONS y, a continuación, seleccionando "SYSTEM" – "VERSION" con  $\uparrow/\downarrow$  y  $\boxed{+}$ .

Este equipo se ha probado y ha demostrado cumplir con los límites establecidos en la Normativa sobre Compatibilidad Electromagnética (EMC) cuando se utiliza un cable de conexión de una longitud inferior a 3 metros.

Este Home Audio System está diseñado para los fines siguientes:

- Reproducción de fuentes de música/vídeo en discos o dispositivos USB
- Transferir música a dispositivos USB
- Escuchar emisoras de radio
- Escuchar el sonido del televisor
- Reproducir fuentes de música en dispositivos BLUETOOTH
- Disfrutar de las funciones Party Chain con cables y Party Chain inalámbrica en las reuniones sociales

## Aviso sobre la licencia y marcas comerciales

- **DVD** es una marca comercial de DVD Format/Logo Licensing Corporation.
- Los logotipos de "DVD+RW", "DVD-RW", "DVD+R", "DVD-R", "DVD VIDEO" y "CD" son marcas comerciales.
- WALKMAN® y el logotipo de WALKMAN® son marcas comerciales registradas de Sony Corporation.
- Tecnología de codificación de audio MPEG Layer-3 y patentes, bajo licencia de Fraunhofer IIS y Thomson.
- Windows Media es una marca comercial registrada o una marca comercial de Microsoft Corporation en los Estados Unidos y/o en otros países.
- Este producto está protegido por ciertos derechos de propiedad intelectual de Microsoft Corporation. El uso o distribución de dicha tecnología fuera de este producto está prohibida sin una licencia de Microsoft o de una subsidiaria autorizada de Microsoft.
- Este sistema incorpora Dolby\* Digital.  
\* Fabricado con la licencia de Dolby Laboratories. Dolby, Dolby Audio y el símbolo de la doble D son marcas comerciales de Dolby Laboratories.
- Este sistema incorpora la tecnología High-Definition Multimedia Interface (HDMI™). Los términos HDMI y HDMI High-Definition Multimedia Interface, y el Logotipo HDMI son marcas comerciales o marcas registradas de HDMI Licensing Administrator, Inc. en los Estados Unidos y en otros países.
- "BRAVIA" es una marca comercial de Sony Corporation.
- LDAC™ y el logotipo LDAC son marcas comerciales de Sony Corporation.
- La marca de palabra BLUETOOTH® y sus logotipos son marcas comerciales registradas de Bluetooth SIG, Inc. y todo uso que Sony Corporation haga de dichas marcas está sujeto a una licencia. Otras marcas comerciales y nombres comerciales pertenecen a sus respectivos propietarios.
- N-Mark es una marca comercial o una marca comercial registrada de NFC Forum, Inc. en los Estados Unidos y en otros países.
- Android es una marca comercial de Google LLC.
- Google Play y el logotipo de Google Play son marcas comerciales de Google LLC.
- Apple, el logotipo de Apple, iPhone, iPod y iPod touch son marcas comerciales de Apple Inc., registradas en Estados Unidos y otros países. App Store es una marca de servicio de Apple Inc.
- El uso de la insignia Made for Apple significa que un accesorio ha sido diseñado para conectarse específicamente al producto o a los productos Apple identificados en la insignia, y ha sido certificado por el fabricante de que cumple las normas de rendimiento de Apple. Apple no se hace responsable por el funcionamiento de este dispositivo o su cumplimiento con normas de seguridad y regulatorias.
- ESTE PRODUCTO ESTÁ AUTORIZADO POR LA LICENCIA MPEG-4 VISUAL PATENT PORTFOLIO PARA EL USO PRIVADO Y SIN FINES COMERCIALES POR PARTE DE UN USUARIO PARA

- (i) CODIFICAR VÍDEO DE CONFORMIDAD CON EL ESTÁNDAR VISUAL MPEG-4 ("MPEG-4 VIDEO")

—O BIEN—

- (ii) DESCODIFICAR VÍDEO MPEG-4 QUE HAYA SIDO CODIFICADO POR EL CONSUMIDOR CON FINES PRIVADOS Y NO COMERCIALES Y/O SE HAYA OBTENIDO A TRAVÉS DE UN PROVEEDOR DE VÍDEO CON LICENCIA PARA SUMINISTRAR VÍDEO MPEG-4.

NO SE CONCEDERÁ LICENCIA ALGUNA PARA NINGÚN OTRO USO, NI SE INTERPRETARÁ DE FORMA TÁCITA NINGÚN OTRO FIN. PARA OBTENER INFORMACIÓN ADICIONAL, INCLUIDA INFORMACIÓN SOBRE PROMOCIONES, INFORMACIÓN INTERNA Y USOS COMERCIALES, Y SOBRE LICENCIAS, PÓNGASE EN CONTACTO CON MPEG LA, L.L.C. [HTTP://WWW.MPEGLA.COM](http://www.mpegla.com)

- Todas las otras marcas comerciales son marcas comerciales de sus respectivos propietarios.
- En este manual no se especifican los símbolos ™ y ®.

---

## Acerca de este manual

- Este manual explica principalmente las operaciones disponibles mediante el mando a distancia, pero las mismas operaciones se pueden realizar utilizando los botones de la unidad que tienen los mismos nombres o similares.
- Los iconos, como  que aparecen en la parte superior de cada explicación, indican el tipo de soporte que se puede usar con la función descrita.
- Algunas de las ilustraciones son representaciones de dibujos conceptuales que pueden diferir de la imagen real de los productos.
- Los elementos que se visualizan en la pantalla del televisor pueden variar dependiendo de la zona.
- El ajuste predeterminado aparece subrayado.
- El texto entre corchetes ( [-- ] ) aparece en la pantalla del televisor y el texto entre comillas ( " -- " ) se muestra en el visor.

---

# Índice

|  |    |
|--|----|
| Acerca de este manual .....                                      | 5  |
| Desembalaje .....  | 8  |
| Discos o archivos reproducibles en discos/ dispositivo USB ..... | 8  |
| Sitios web para dispositivos compatibles .....                   | 11 |
| Guía de piezas y controles .....                                 | 12 |

---

## Procedimientos iniciales

|   |    |
|---|----|
| Conexión del sistema de forma segura .....  | 17 |
| Desactivación de la demostración.....       | 18 |
| Inserción de las pilas.....                 | 18 |
| Conexión del televisor .....                | 19 |
| Cambio del sistema de color .....           | 21 |
| Realización de la configuración rápida..... | 21 |
| Cambio del modo de visualización .....      | 22 |

---

## Reproducción de disco/ USB

|  |    |
|--|----|
| Antes de usar el dispositivo USB.....  | 22 |
| Reproducción básica .....              | 22 |
| Otras operaciones de reproducción..... | 24 |
| Uso del modo de reproducción.....      | 27 |

|  |    |
|--|----|
| Restricción de reproducción del disco (Control parental) .....         | 28 |
| Visualización de la información de un disco y un dispositivo USB ..... | 29 |
| Uso del menú de configuración.....                                     | 30 |

---

## Transferencia USB

|                                       |    |
|---------------------------------------|----|
| Antes de usar el dispositivo USB..... | 35 |
| Transferencia de música .....         | 35 |

---

## Sintonizador

|                              |    |
|------------------------------|----|
| Para escuchar la radio ..... | 39 |
|------------------------------|----|

---

## Conexión BLUETOOTH

|   |    |
|---|----|
| Acerca de la tecnología inalámbrica BLUETOOTH .....                                       | 40 |
| Emparejamiento del sistema con un dispositivo BLUETOOTH .....                             | 40 |
| Escuchar música en un dispositivo BLUETOOTH.....  | 41 |
| Conexión de este sistema a varios dispositivos BLUETOOTH (conexión multidispositivo)..... | 42 |
| Conexión BLUETOOTH mediante un toque a través de NFC.....                                 | 43 |
| Ajuste de los códecs de audio de BLUETOOTH .....  | 44 |

|   |    |
|---|----|
| Ajuste del modo en espera<br>BLUETOOTH .....  | 45 |
| Activación o desactivación<br>de la señal BLUETOOTH .....   | 45 |
| Control del sistema<br>mediante un smartphone o<br>una tableta (Sony   Music<br>Center) .....                           | 46 |
| Fiestas frenéticas con la<br>aplicación "Fiestable" .....   | 47 |
| Conseguir y compartir el<br>ranking de Gente de Fiesta y<br>obtener características extra<br>con Rey de la Fiesta ..... | 47 |

---

## Ajuste del sonido

|  |    |
|--|----|
| Ajuste del sonido .....                                | 48 |
| Seleccionar el modo Virtual<br>Football .....          | 48 |
| Creación de su propio<br>efecto de sonido .....        | 49 |
| Creación de un ambiente de<br>fiesta (Efecto DJ) ..... | 49 |

---

## Otras operaciones

|  |    |
|--|----|
| Uso de la función Control<br>por HDMI .....  | 50 |
| Disfrutar de la reproducción<br>por cable mediante varios<br>sistemas (función Party<br>Chain con cables) .....    | 53 |
| Disfrutar de la reproducción<br>inalámbrica mediante varios<br>sistemas (función Party<br>Chain inalámbrica) ..... | 56 |
| Escuchar música de forma<br>inalámbrica con dos<br>sistemas (función Speaker<br>Add) .....                         | 58 |

|  |    |
|--|----|
| Cantando sobre el audio:<br>Karaoke .....                                | 60 |
| Disfrutar del sonido de una<br>guitarra .....                            | 61 |
| Escuchar música con<br>Speaker Light .....                               | 62 |
| Uso del temporizador para<br>desconexión .....                           | 62 |
| Uso de la guía de voz .....  | 62 |
| Uso de equipos<br>opcionales .....                                       | 63 |
| Desactivación de los<br>botones de la unidad<br>(Bloqueo infantil) ..... | 63 |
| Ajuste de la función en<br>espera automática .....                       | 64 |
| Actualizando el software .....   | 64 |

---

## Información adicional

|                                     |    |
|-------------------------------------|----|
| Solución de problemas .....         | 65 |
| Precauciones .....                  | 77 |
| Especificaciones .....              | 79 |
| Lista de códigos de<br>idioma ..... | 82 |

---

## Desembalaje

- Esta unidad (MHC-V21D) (1)
- Mando a distancia (1)
- Pilas R03 (Tamaño AAA) (2)
- Antena de cable de FM (1)
- Cable de alimentación de ca (1)
- Adaptador de enchufe de ca\* (1) (suministrado solo en determinadas áreas)

\* Adaptador no apto para Chile, Paraguay y Uruguay. Por favor utilice este adaptador en los países donde es requerido.

---

## Discos o archivos reproducibles en discos/dispositivo USB

### Discos reproducibles

- DVD VIDEO
- DVD-R/DVD-RW en formato DVD VIDEO o modo de vídeo
- DVD+R/DVD+RW en formato DVD VIDEO
- VIDEO CD (discos de la versión 1.0, 1.1 y 2.0)
- Super VCD
- CD-R/CD-RW/CD-ROM en formato VIDEO CD o formato súper VCD
- AUDIO CD
- CD-R/CD-RW en formato AUDIO CD

### Archivos reproducibles en discos

- Música:  
Archivos MP3 (.mp3)<sup>1)2)</sup>
- Vídeo:  
Archivos MPEG4 (.mp4/.m4v)<sup>2)3)</sup>,  
archivos Xvid (.avi)

### Archivos reproducibles en un dispositivo USB

- Música:  
Archivos MP3 (.mp3)<sup>1)2)</sup>, archivos WMA (.wma)<sup>2)</sup>, archivos AAC (.m4a/.mp4/.3gp)<sup>2)</sup>, archivos WAV (.wav)<sup>2)</sup>
- Vídeo:  
Archivos MPEG4 (.mp4/.m4v)<sup>2)3)</sup>,  
archivos Xvid (.avi)

#### Nota

- El formato de los discos debe ser el siguiente:
  - CD-ROM/-R/-RW en formato DATA CD que contiene archivos MP3<sup>1)2)</sup>, MPEG4<sup>2)3)</sup> y Xvid, y se ajusta al formato ISO 9660<sup>4)</sup> Nivel 1/Nivel 2 o Joliet (formato extendido).
  - DVD-ROM/-R/-RW/+R/+RW en formato DATA DVD que contiene archivos MP3<sup>1)2)</sup>, MPEG4<sup>2)3)</sup> y Xvid, y se ajusta al formato UDF (Formato de disco universal).
- El sistema intentará reproducir cualquier dato que incluya las extensiones de arriba, aunque no se encuentre en el formato admitido. La reproducción de estos datos puede generar un ruido muy elevado que podría dañar el sistema de altavoces.

<sup>1)</sup> MP3 (MPEG 1 Audio Layer 3) es un formato estándar definido por ISO/MPEG para los datos de audio comprimido. Los archivos MP3 deben tener formato MPEG 1 Audio Layer 3.

<sup>2)</sup> El sistema no puede reproducir los archivos protegidos por copyright (Gestión de derechos digitales).

<sup>3)</sup> Los archivos MPEG4 se deben grabar en el formato de archivo MP4. El códec de vídeo y el códec de audio admitidos son los siguientes:

- Códec de vídeo: Perfil simple MPEG4 (AVC no está admitido.)
- Códec de audio: AAC-LC (HE-AAC no está admitido.)



4) Un formato lógico de archivos y carpetas en los CD-ROM, definido por ISO (Organización internacional de normalización).

## Discos o archivos que no se pueden reproducir

- No se pueden reproducir los siguientes discos
  - BD (Discos Blu-ray)
  - Los CD-ROM grabados en el formato PHOTO CD
  - La parte de datos de un CD-Extra o Mixed Mode CD\*
  - Los discos CD Graphics
  - Los súper Audio CD
  - DVD Audio
  - DATA CD/DATA DVD creado en el formato Packet Write
  - DVD-RAM
  - DATA CD/DATA DVD que no se ha finalizado correctamente
  - DVD-R/-RW compatible con CPRM (Protección de contenidos para medios grabables) grabado en programas de una sola copia
  - Un disco de forma no estándar (por ejemplo, corazón, cuadrado, estrella, etc.)
  - Un disco que tenga cinta adhesiva, papel o pegatinas adheridos
- No se pueden reproducir los siguientes archivos
  - Archivos de vídeo de tamaño superior a 720 (ancho) × 576 (alto) píxeles.
  - Archivos de vídeo con una relación de ancho a largo muy elevada.
  - Archivos WMA con formato WMA DRM, WMA Lossless o WMA PRO.
  - Archivos AAC con formato AAC DRM o AAC Lossless.
  - Archivos AAC codificados a 96 kHz.

— Archivos cifrados o protegidos por contraseña.

— Los archivos con protección de derechos de autor (Gestión de derechos digitales).

— Algunos archivos Xvid de más de 2 horas de duración.

- Los archivos de audio MP3 PRO se pueden reproducir como archivos MP3.
- Es posible que el sistema no pueda reproducir archivos Xvid si se han combinado con dos o más archivos Xvid.

\* Mixed Mode CD: Este formato graba los datos en la primera pista y el audio (datos de AUDIO CD) en la segunda pista y las pistas subsiguientes de una sesión.

## Notas sobre CD-R/-RW y DVD-R/-RW/+R/+RW

- En algunos casos, un CD-R/-RW y DVD-R/-RW/+R/+RW no se puede reproducir en este sistema debido a la calidad de la grabación o al estado físico del disco, o a las características del dispositivo de grabación y al software acreditado. Para obtener más información, consulte el manual de instrucciones del dispositivo de grabación.
- Puede que ciertas funciones de reproducción no estén operativas con algunos DVD+R/+RW, aunque se hayan finalizado correctamente. En este caso, visualice el disco mediante la reproducción normal.

## Notas sobre discos

- Este producto está diseñado para reproducir discos que cumplen con el estándar de Compact Disc (CD).

- Los discos DualDisc y algunos discos de música codificados con tecnologías de protección de los derechos de autor no cumplen con el estándar de CD. Por lo tanto, es posible que estos discos no sean compatibles con este producto.
- El sistema puede reproducir DATA CD/DATA DVD o un dispositivo USB en las siguientes situaciones:
  - hasta una profundidad de 8 carpetas
  - hasta 300 carpetas
  - hasta 999 archivos en un disco
  - hasta 2 000 archivos en un dispositivo USB
  - hasta 650 archivos en una carpeta

### **Nota sobre los discos multisesión**

Este sistema puede reproducir sesiones continuas en un disco si están grabadas en el mismo formato que la primera sesión. Sin embargo, no se garantiza que se puedan reproducir.

### **Nota sobre las operaciones de reproducción en DVD VIDEO y VIDEO CD**

Algunas operaciones de reproducción de un DVD VIDEO o VIDEO CD puede que estén restringidas intencionadamente por los autores del software. Por lo tanto, es posible que algunas características de reproducción no estén disponibles. Asegúrese de leer el manual de instrucciones del DVD VIDEO o VIDEO CD.

### **Notas sobre los archivos reproducibles**

- La reproducción puede tardar más en iniciarse cuando:
  - un DATA CD/DATA DVD/ dispositivo USB haya sido grabado con una estructura de árbol de directorios compleja.
  - los archivos de audio o los archivos de vídeo de otra carpeta se acaban de reproducir.

Estas cifras pueden variar dependiendo de la configuración del archivo o de la carpeta.

- Las carpetas que no tienen archivos de audio ni archivos de vídeo se omiten.
- Es posible que los archivos transferidos por un ordenador no se reproduzcan en el mismo orden en que fueron transferidos.
- Es posible que el orden de reproducción no se respete dependiendo del software usado para crear el archivo de audio o el archivo de vídeo.
- No se puede garantizar la compatibilidad con todos los programas de software de codificación/escritura de los formatos, los dispositivos de grabación y los medios de grabación admitidos.
- Dependiendo del archivo Xvid, puede que la imagen no sea nítida y que el sonido se entrecorte.

### **Notas sobre los dispositivos USB**

- No se garantiza que este sistema funcione con todos los dispositivos USB.

- Aunque existen varias funciones complejas para los dispositivos USB, el contenido que se puede reproducir de los dispositivos USB conectados está limitado a música y vídeos. Para obtener más información, consulte el manual de instrucciones del dispositivo USB.
- Cuando se inserta un dispositivo USB, el sistema leerá todos los archivos del dispositivo USB. Si hay muchas carpetas o archivos en el dispositivo USB, es posible que se tarde mucho tiempo en acabar de leer el dispositivo USB.
- No conecte el sistema y el dispositivo USB mediante un concentrador USB.
- Si hay varios dispositivos USB conectados, es posible que se produzca un retraso en el sistema antes de seguir funcionando.
- El orden de reproducción del sistema puede ser distinto al orden de reproducción del dispositivo USB conectado.
- Antes de usar un dispositivo USB, asegúrese de que el dispositivo USB esté libre de cualquier virus.

---

## Sitios web para dispositivos compatibles

Consulte los sitios web que se facilitan a continuación para obtener información actualizada sobre los dispositivos USB y BLUETOOTH compatibles.

### Para los clientes en América Latina:

<<http://esupport.sony.com/LA>>

### Para los clientes en Europa y Rusia:

<<http://www.sony.eu/support>>

### Para los clientes en otros países/regiones:

<<http://www.sony-asia.com/support>>

### Modelos de iPhone/iPod compatibles

Los modelos de iPhone/iPod compatibles son los siguientes. Antes de utilizarlo con el sistema, actualice su iPhone/iPod con el software más reciente.

Fabricado para

- iPhone X
- iPhone 8
- iPhone 8 Plus
- iPhone 7
- iPhone 7 Plus
- iPhone SE
- iPhone 6s
- iPhone 6s Plus
- iPhone 6
- iPhone 6 Plus
- iPhone 5s
- iPhone 5c
- iPhone 5
- iPhone 4s
- iPod touch (6ª generación)
- iPod touch (5ª generación)

# Guía de piezas y controles

Puede bloquear las botones de la unidad, salvo la botón  (encendido), para evitar su accionamiento accidental (página 63).

## Unidad

### Superior

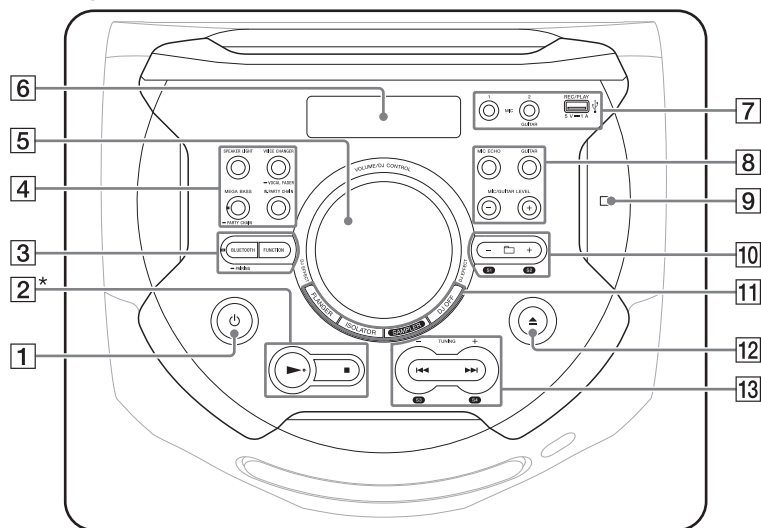

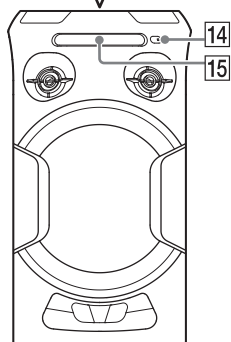

### Frontal



\* El botón  tiene un punto táctil. Utilice el punto táctil como referencia cuando use el sistema.

**1**  (**encendido**)  
Enciende el sistema o ajusta el modo en espera.

**2**  (**reproducir**)  
— Inicia la reproducción.  
— Mantenga pulsado  durante más de 2 segundos para reproducir la demostración de sonido integrada. Pulse  para detener la demostración.

**■** (**parar**)  
— Detiene la reproducción. Cuando se pulsa dos veces, la reanudación de la reproducción se puede cancelar.  
— Detiene la transferencia durante la transferencia de música.  
— Detiene la demostración de sonido incorporada.

**3** **Indicador BLUETOOTH**  
(página 40)

**BLUETOOTH** (página 42, 43)

— **PAIRING**

Manténgalo pulsado para activar el emparejamiento BLUETOOTH durante la función BLUETOOTH.

**FUNCTION**

Selecciona una función.

**4** **SPEAKER LIGHT** (página 22, 62)

**VOICE CHANGER**  
(página 61)

— **VOCAL FADER**  
(página 60)

**W.PARTY CHAIN** (Party Chain inalámbrica) (página 57)

**MEGA BASS** (página 48)

**Indicador MEGA BASS**

Se ilumina cuando el efecto de sonido MEGA BASS está seleccionado.

— **PARTY CHAIN** (página 55)

**5** **Mando VOLUME/DJ CONTROL**  
Ajusta el volumen.\*  
Ajusta el efecto FLANGER e ISOLATOR o emite el efecto de sonido SAMPLER continuamente (página 49).

\* Este mando no se puede usar para ajustar el volumen cuando Efecto DJ está seleccionado.

**6** **Visor**

**7** **Toma MIC1**

Utilice para conectar el micrófono.

**Toma MIC2/GUITAR**

Utilice para conectar el micrófono o la guitarra.

**Puerto  (USB) REC/PLAY**

Se utiliza para conectar un dispositivo USB. Este puerto se puede usar tanto para reproducir como para transferir música.

**8** **MIC ECHO** (página 60)

**GUITAR** (página 61)

## MIC/GUITAR LEVEL +/- (página 60, 61)

- 9 **N** (N-Mark) (página 44)
- 10 **+** (seleccionar carpeta)  
Selecciona una carpeta en un disco de datos o en un dispositivo USB.
- S1, S2 (página 49)
- 11 **FLANGER** (página 49)  
**ISOLATOR** (página 49)  
**SAMPLER** (página 49)  
**DJ OFF** (página 50)
- 12 **▲** (abrir/cerrar)  
Abre o cierra la bandeja de discos.
- 13 **◀◀/▶▶** (retroceso/avance)  
(página 23)
- TUNING +/- (página 39)
- S3, S4 (página 49)
- 14 Sensor de mando a distancia  
(página 18)

## Mando a distancia

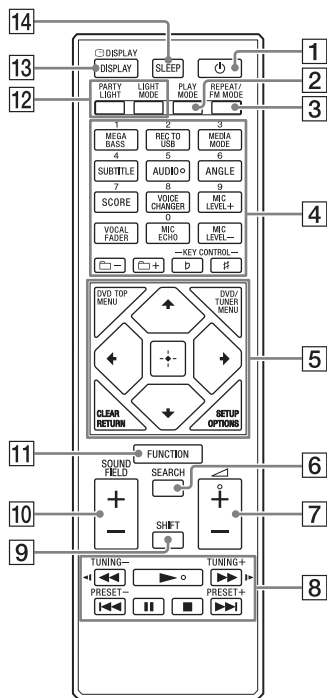

- 1 **⏻** (encendido)  
Enciende el sistema o ajusta el modo en espera.
- 2 **▶** PLAY MODE (página 27, 36)
- 3 **↺** REPEAT/FM MODE  
(página 28, 39)
- 4 **0-9** Botones numéricos (0 - 9)<sup>1)2)</sup>  
– Selecciona una pista, un capítulo o un archivo con su número de elemento.  
– Introduce números o valores.

**MEGA BASS** (página 48)

**REC TO USB** (página 36)

Transfiere música al dispositivo USB conectado al puerto

ψ (USB).

**MEDIA MODE** (página 23)

Selecciona el soporte que se va a reproducir en un disco de datos o dispositivo USB.

**SUBTITLE** (página 25)

**AUDIO**<sup>2)</sup> (página 25, 30)

**ANGLE** (página 25)

**SCORE** (página 61)

**VOICE CHANGER**  
(página 61)

**MIC LEVEL+/-** (página 60)

**VOCAL FADER** (página 60)

**MIC ECHO** (página 60)

 +/- (seleccionar carpeta)

Selecciona una carpeta en un disco de datos o en un dispositivo USB.

**KEY CONTROL b/#**  
(página 61)

**5** **DVD TOP MENU**

Visualiza el título del DVD en la pantalla del televisor.

**DVD/TUNER MENU**  
(página 24, 25, 39)

**CLEAR**<sup>1)</sup> (página 25)

**RETURN** (página 24)

**SETUP**<sup>1)</sup> (página 31)

**OPTIONS**

Entra o sale del menú de opciones.



Selecciona los elementos del menú.

 (entrar)

Introduce/Confirma los ajustes.

**6** **SEARCH** (página 23, 24)

**7**  (volumen) +/-<sup>2)</sup>

Ajusta el volumen.

**8**  (retroceder rápido/  
avanzar rápido) (página  
24)

 (retroceso lento/  
avance lento) (página 24)

**TUNING+/-** (página 39)

 (reproducir)<sup>2)</sup>

Inicia la reproducción.

 (retroceso/avance)  
(página 23)

**PRESET+/-** (página 39)

 (pausa)

Pone en pausa la reproducción. Para reanudar la reproducción, pulse .

 (parar)

— Detiene la reproducción. Cuando se pulsa dos veces, la reanudación de la reproducción se puede cancelar.

- Detiene la transferencia durante la transferencia de música.
- Detiene la demostración de sonido incorporada.

**9 SHIFT<sup>1)</sup>**

Mantenga pulsado para usar los botones con letras de color rosa.

**10 SOUND FIELD +/-**  
(página 48)

**11 FUNCTION**  
Selecciona una función.

**12 PARTY LIGHT** (página 22, 62)

LIGHT MODE (página 62)



**13 DISPLAY** (página 18, 22, 30, 39, 41)  
Cambia la información del visor.

 **DISPLAY<sup>1)</sup>** (página 29)

Visualiza u oculta la visualización en pantalla.

**14 SLEEP** (página 62)

<sup>1)</sup> Este botón está impreso en color rosa. Para usar este botón, mantenga pulsado SHIFT (**9**) y, a continuación, pulse este botón.

<sup>2)</sup> El botón numérico 5/AUDIO, los botones  + y  tienen un punto táctil. Utilice el punto táctil como referencia cuando use el sistema.



# Conexión del sistema de forma segura

### Unidad (Posterior)

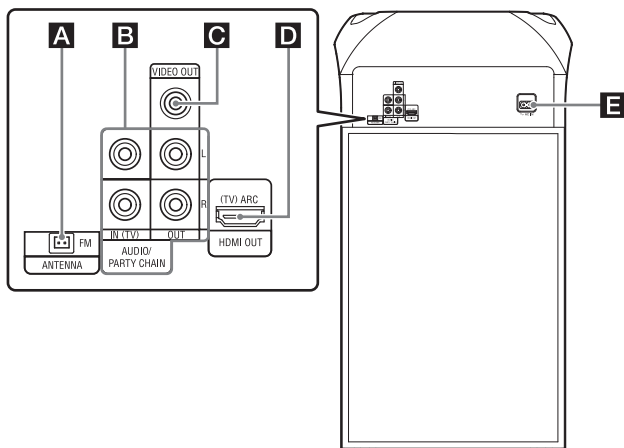

#### **A** Terminal FM ANTENNA

Cuando instale la antena, elija una ubicación y una orientación que ofrezcan una buena recepción.

Mantenga la antena alejada del cable de alimentación de ca y el cable USB para evitar la captación de ruido.

Extienda la antena del cable de FM horizontalmente



#### **B** Tomas de entrada y salida de audio

Utilice un cable de audio (no suministrado) para realizar las conexiones de la siguiente manera:

##### • Tomas AUDIO/PARTY CHAIN IN (TV) L/R

- Conecte las tomas de salida de audio a un televisor o un equipo de audio/vídeo. El sonido se emite a través de este sistema.
- Conecte a otro sistema de audio para disfrutar de la función Party Chain con cables (página 53).

### • Tomas AUDIO/PARTY CHAIN OUT L/R

- Conecte las tomas de entrada de audio de un equipo opcional.
- Conecte a otro sistema de audio para disfrutar de la función Party Chain con cables (página 53).

### **C** Toma VIDEO OUT

Utilice un cable de vídeo (no suministrado) para la conexión a la toma de entrada de vídeo de un televisor o un proyector (página 19).

#### **Nota**

No conecte este sistema al televisor a través de una grabadora de video.

### **D** Toma HDMI OUT (TV) ARC

Utilice un cable HDMI (no suministrado) para realizar la conexión a la toma de entrada HDMI de un televisor (página 19).

### **E** Cable de alimentación de ca

Conecte el cable de alimentación de ca (suministrado) a la unidad y, a continuación, a la toma de corriente.

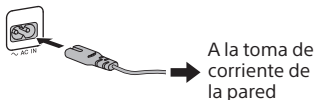

A la toma de corriente de la pared

La demostración (página 22) se inicia automáticamente. Si pulsa  (encendido) para encender el sistema, la demostración finaliza.

## Desactivación de la demostración

Para desactivar la demostración cuando el sistema está apagado, pulse DISPLAY varias veces para seleccionar el modo sin visualización (Modo de ahorro de energía) (página 22).

## Inserción de las pilas

Inserte las dos pilas R03 (tamaño AAA) suministradas de acuerdo con la polaridad que se muestra en la ilustración.

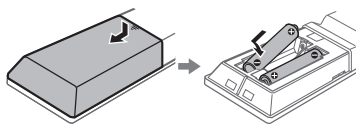

#### **Nota**

- No mezcle pilas antiguas y nuevas ni pilas de distinto tipo.
- Si no va a utilizar el mando a distancia durante mucho tiempo, extraiga las pilas para evitar daños por fugas y corrosión de las mismas.

### Para utilizar el sistema con el mando a distancia

Apunte el mando a distancia al sensor del mando a distancia de la unidad.

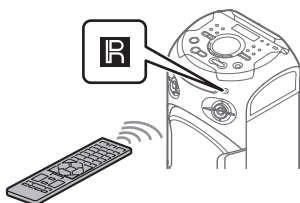

## Conexión del televisor

Asegúrese de desconectar el cable de alimentación de ca antes de realizar las conexiones.

### Para ver vídeo

Seleccione los métodos de conexión según el tipo de tomas de su televisor.

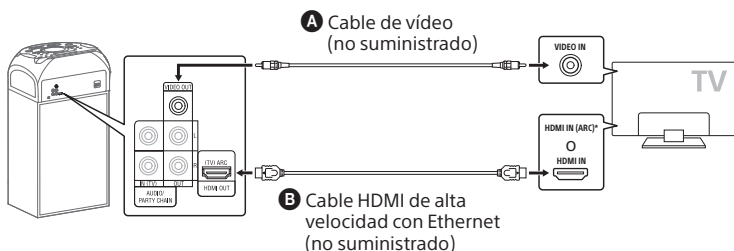

\* Puede escuchar el sonido del televisor a través del sistema si conecta el sistema a la toma HDMI IN (ARC) del televisor. La función Canal de Retorno de Audio (ARC) permite al televisor emitir el sonido a través del sistema con una conexión HDMI sin tener que realizar una conexión de audio (conexión **C**) (página 20). Para ajustar la función ARC en este sistema, consulte [AUDIO RETURN CHANNEL] (página 34). Para comprobar la compatibilidad de la función ARC de su televisor, consulte el manual de instrucciones suministrado con el televisor.

## Para escuchar el sonido del televisor a través del sistema

Elija una de las conexiones siguientes (B o C).

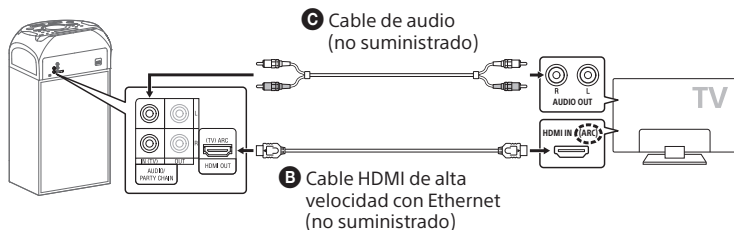

Para escuchar el sonido del televisor, pulse FUNCTION varias veces para seleccionar "TV".

### Sugerencia

- También puede disfrutar del sonido de un equipo externo (reproductores de DVD, etc.) a través del sistema conectándolo a las tomas AUDIO/PARTY CHAIN IN (TV) L/R igual que la conexión **C** de arriba. Para obtener más información, consulte el manual de instrucciones del equipo.
- Si el nivel de salida de audio del sistema es muy bajo al conectar el equipo externo, pruebe a configurar los ajustes de salida de audio en el equipo conectado. Esta medida puede mejorar el nivel de salida de audio. Para obtener más información, consulte el manual de instrucciones del equipo.

### Si "CODE 01" y "SGNL ERR" aparecen en el visor de la unidad

Cuando las señales de entrada de audio no son señales PCM lineal de 2 canales, los mensajes "CODE 01" y "SGNL ERR", que indican que las señales de audio de entrada no están admitidas, aparecen en el visor de la unidad.

En este caso, seleccione el modo de salida de audio adecuado en el televisor para emitir señales de audio PCM lineal de 2 canales. Para obtener más información, consulte el manual de instrucciones de su televisor.

## Cambio del sistema de color

(Excepto para los modelos de América Latina, Europa y Rusia)

El sistema de color se debe establecer en PAL o NTSC dependiendo del sistema de color usado por el televisor. Cada vez que realice el procedimiento siguiente, el sistema de color cambia de la siguiente manera:

NTSC ↔ PAL

Utilice los botones de la unidad para realizar esta operación.

- 1 Pulse **⏻** para encender el sistema.
- 2 Pulse **FUNCTION** varias veces para seleccionar "DVD/CD".
- 3 Mantenga pulsado **MIC ECHO** y **MEGA BASS** durante más de 3 segundos.  
"NTSC" o "PAL" aparece en el visor.

## Realización de la configuración rápida

Antes de usar el sistema, puede realizar los ajustes básicos imprescindibles en la configuración rápida.

- 1 Encienda el televisor y seleccione la entrada según el tipo de conexión.
- 2 Pulse **⏻** para encender el sistema.

- 3 Pulse **FUNCTION** varias veces para seleccionar "DVD/CD".

El mensaje guía [Press ENTER to run QUICK SETUP.] aparece en la parte inferior de la pantalla del televisor.

- 4 Pulse **+** sin cargar un disco.

[LANGUAGE SETUP] aparece en la pantalla del televisor. Los elementos visualizados pueden variar dependiendo del país o región.

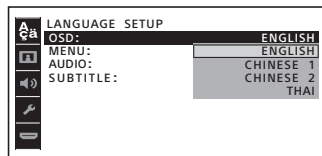

- 5 Pulse **↕/↗** varias veces para seleccionar un idioma y, a continuación, pulse **+**.

[CONFIGURACIÓN DE VÍDEO] aparece en la pantalla del televisor.

- 6 Pulse **↕/↗** varias veces para seleccionar el ajuste correspondiente al tipo de televisor y, a continuación, pulse **+**.

Después de que aparezca el mensaje [Ajuste rápido finalizado.] en la pantalla del televisor, el sistema estará preparado para la reproducción.

### Para cambiar el ajuste manualmente

Consulte "Uso del menú de configuración" (página 30).

### Para salir de la configuración rápida

Mantenga pulsado **SHIFT** y, a continuación, pulse **SETUP**.

### Nota

El mensaje de la guía aparece cuando el sistema se enciende por primera vez o tras ejecutar la opción [RESTAURAR] (consulte "Recuperar los ajustes predeterminados del menú de configuración" en la página 75).

## Cambio del modo de visualización

### Pulse DISPLAY varias veces mientras el sistema está apagado.

Cada vez que pulse el botón, el modo de visualización cambiará de la forma siguiente.

#### Demostración

Los mensajes que describen las principales características de este sistema se van mostrando en el visor y la iluminación se enciende. Para apagar la iluminación, pulse PARTY LIGHT (o SPEAKER LIGHT en la unidad).

### Sin visualización (Modo de ahorro de energía)

El visor y la iluminación se apagan para conservar la energía.

## Reproducción de disco/USB

### Antes de usar el dispositivo USB

Para los dispositivos USB compatibles, consulte "Sitios web para dispositivos compatibles" (página 11).

(Puede utilizar su iPhone/iPod con este sistema solo a través de una conexión BLUETOOTH.)

## Reproducción básica

DVD-V VIDEO CD CD DATA CD DATA DVD USB

**1** Pulse FUNCTION varias veces para seleccionar "DVD/CD" o "USB".

**2** Prepare la fuente de reproducción.

#### Para la función DVD/CD:

Pulse ▲ en la unidad para abrir la bandeja de discos y cargar un disco con la etiqueta mirando hacia arriba en la bandeja de discos.

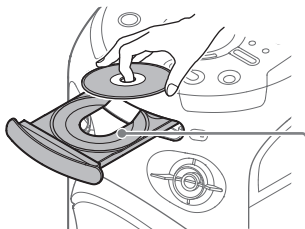

Si va a reproducir un disco de 8 cm (como un CD individual), colóquelo en el círculo interno de la bandeja.

Pulse de nuevo ▲ en la unidad para cerrar la bandeja de discos.

No empuje la bandeja de discos de forma forzada para cerrarla, ya que podría provocar un fallo en el funcionamiento.

### Para la función USB:

Conecte un dispositivo USB al puerto ψ (USB).

#### Nota

Puede utilizar un adaptador USB (no suministrado) para conectar el dispositivo USB a la unidad si el dispositivo USB no se puede enchufar en el puerto ψ (USB).

- 3** (Solo **DATA CD** **DATA DVD** **USB**)  
**Pulse MEDIA MODE varias veces para seleccionar el tipo de medio ([MÚSICA]/[VIDEO]) que desee.**

- 4** Pulse ► para comenzar la reproducción.

### Otras operaciones

| Para   | Haga esto          |
|--|--------------------|
| Detener la reproducción                                    | Pulse ■.           |
| Pausar la reproducción                                     | Pulse II.          |
| Reanudar la reproducción o volver a la reproducción normal | Pulse ►.           |
| Cancelar el punto de reanudación                           | Pulse ■ dos veces. |

| Para  | Haga esto  |
|---|--|
| Seleccionar una pista, archivo, capítulo o escena | Pulse ◀◀ o ▶▶ durante la reproducción.<br>O mantenga pulsado SHIFT, pulse los botones numéricos y finalmente pulse [+].<br>(El disco o el dispositivo USB pueden prohibir la operación.) |

### Para reproducir desde un archivo específico

- 1 Pulse MEDIA MODE varias veces para seleccionar [MÚSICA] o [VIDEO].
- 2 Pulse SEARCH para visualizar la lista de carpetas.

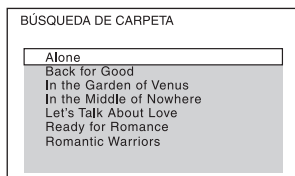

- 3 Pulse ▲/▼ varias veces para seleccionar la carpeta que desee.
- 4 Pulse [+ ] para visualizar la lista de archivos.



- 5 Pulse ▲/▼ varias veces para seleccionar el archivo que desee y, a continuación, pulse [+].

## Otras operaciones de reproducción

DVD-V VIDEO CD C D DATA CD DATA DVD USA

Dependiendo del tipo de disco o archivo, puede que la función no esté operativa.

| Para  | Haga esto  |
|---|--|
| Ver el menú DVD   | Pulse DVD/TUNER MENU.  |
| Ver la lista de carpetas o la lista de archivos   | Pulse SEARCH.<br>Vuelva a pulsar SEARCH para apagar la lista de carpetas o la lista de archivos.               |
| Volver a la lista de carpetas dentro de la lista de archivos                                      | Pulse RETURN.  |
| Localizar rápidamente un punto durante el avance rápido o el retroceso rápido (Bloquear búsqueda) | Pulse ◀◀ o ▶▶ durante la reproducción.<br>Cada vez que pulse ◀◀ o ▶▶, la velocidad de reproducción cambia.     |
| Visionar fotograma a fotograma (Reproducción a cámara lenta)                                      | Pulse II y, a continuación, pulse ◀◀ o ▶▶.<br>Cada vez que pulse ◀◀ o ▶▶, la velocidad de reproducción cambia. |

## Búsqueda de una pista específica

C D

Mantenga pulsado SHIFT, pulse los botones numéricos para seleccionar la pista que desee reproducir y, a continuación, pulse



Para buscar mediante el botón SEARCH

- 1 Pulse SEARCH para visualizar la lista de pistas.
- 2 Pulse ▲/▼ varias veces para seleccionar la pista que desee reproducir y, a continuación, pulse .

## Búsqueda de un título/capítulo/escena/pista/índice específico

DVD-V VIDEO CD

- 1 Pulse SEARCH varias veces durante la reproducción para seleccionar el modo de búsqueda.
  - 2 Mantenga pulsado SHIFT, pulse los botones numéricos para introducir el número de título, capítulo, escena, pista o índice que desee y, a continuación, pulse .
- Se iniciará la reproducción.



**Nota**

- Para VIDEO CD con reproducción PBC, pulse SEARCH para buscar la escena.
- Para VIDEO CD sin reproducción PBC, pulse SEARCH para buscar la pista y el índice.

**Para buscar un punto en particular utilizando el código de tiempo****DVD-V**

- 1 Pulse SEARCH varias veces durante la reproducción para seleccionar el modo de búsqueda de tiempo.
- 2 Mantenga pulsado SHIFT, pulse los botones numéricos para introducir el código de tiempo y, a continuación, pulse [+].  
Ejemplo: Para encontrar una escena que tiene lugar a las 2 horas, 10 minutos y 20 segundos, mantenga pulsado SHIFT y, a continuación, pulse 2, 1, 0, 2, 0 ([2:10:20]).  
Si comete un error, mantenga pulsado SHIFT y, a continuación, pulse CLEAR para cancelar el número.

**Para buscar mediante el menú de DVD****DVD-V**

- 1 Pulse DVD/TUNER MENU.
- 2 Pulse ↕/↔/↔/↔ o mantenga pulsado SHIFT, pulse los botones numéricos para seleccionar el título o el elemento que desee reproducir y, a continuación, pulse [+].

**Cambio de los ángulos de la cámara****DVD-V**

Pulse ANGLE varias veces durante la reproducción para seleccionar el ángulo de la cámara que desee.

**Selección del ajuste de los subtítulos****DVD-V**

Pulse SUBTITLE varias veces durante la reproducción para seleccionar el idioma de los subtítulos o bien desactivar los subtítulos.

**Cambio de idioma/sonido****DVD-V VIDEO CD CD DATA CD DATA DVD USB**

Pulse AUDIO varias veces durante la reproducción para seleccionar el formato o el modo de audio que desee.

**DVD VIDEO**

Puede seleccionar el idioma o el formato de audio si la fuente contiene varios formatos de audio o bien audio en varios idiomas. La presencia de 4 dígitos en el visor indica un código de idioma. Consulte "Lista de códigos de idioma" (página 82) para confirmar a qué idioma corresponde el código. Si el mismo idioma se visualiza dos o más veces, el DVD VIDEO se graba en varios formatos de audio.

## VIDEO CD/AUDIO CD/archivo de audio

Puede cambiar la salida de sonido.

- [ESTEREO]: El sonido estéreo.
- [1/I]/[2/D]: El sonido monoaural del canal izquierdo o derecho.

## SUPER VIDEO CD

- [1:ESTEREO]: El sonido estéreo de la pista de audio 1.
- [1:1/I]/[1:2/D]: El sonido monoaural del canal izquierdo o derecho de la pista de audio 1.
- [2:ESTEREO]: El sonido estéreo de la pista de audio 2.
- [2:1/I]/[2:2/D]: El sonido monoaural del canal izquierdo o derecho de la pista de audio 2.

## Reproducción de un VIDEO CD con funciones PBC

### VIDEO CD





Puede usar el menú PBC (Control de reproducción) para disfrutar de las características interactivas de VIDEO CD (VIDEO CD Versión 2.0 y Super VCD).

- 1 Pulse ► para reproducir un VIDEO CD con funciones PBC.**  
El menú PBC aparece en la pantalla del televisor.
- 2 Mantenga pulsado SHIFT, pulse los botones numéricos para seleccionar el número de elemento que desee y, a continuación, pulse .**
- 3 Continuar la reproducción según las instrucciones del menú.**



### Nota

La reproducción PBC se cancela cuando se activa la reproducción repetida.

## Para cancelar la reproducción PBC

- 1 Pulse  o  o mantenga pulsado SHIFT y, a continuación, pulse los botones numéricos para seleccionar una pista cuando la reproducción se detiene.**
- 2 Pulse  o .**  
La reproducción se inicia desde la pista seleccionada.

## Para volver a la reproducción PBC



Pulse  dos veces y, a continuación, pulse .

## Reproducción de reanudación de varios discos

### DVD-V VIDEO CD

Este sistema puede almacenar puntos de reanudación para 6 discos como máximo y reanuda la reproducción al insertar otra vez el mismo disco. Si almacena un punto de reanudación de reproducción para el séptimo disco, el punto de reanudación del primer disco se suprimirá.  
Para activar esta función, ajuste [REANUDACIÓN MULTIDISCO] en [CONFIGURACIÓN DEL SISTEMA] a [SI] (página 34).

### Nota

Para reproducir desde el principio del disco, pulse  dos veces y, a continuación, pulse .

## Uso del modo de reproducción

### Reproducción en orden secuencial (Reproducción normal)

C D DATA CD DATA DVD USB

Cuando la reproducción está detenida, pulse **PLAY MODE** varias veces.

#### ■ Durante la reproducción de un disco

- [DISCO]: reproduce el disco.
- [CARPETA]\*: reproduce todos los archivos que se pueden reproducir en la carpeta especificada del disco.

\* No se puede seleccionar para AUDIO CD.

#### ■ Durante la reproducción de un dispositivo USB

- [UN DISPOSITIVO USB]: reproduce el dispositivo USB.
- [CARPETA]: reproduce todos los archivos que se pueden reproducir en la carpeta especificada del dispositivo USB.

#### Nota

- "FLDR" y "SHUF" se apagan en el visor cuando la reproducción normal está ajustada a [DISCO] o [UN DISPOSITIVO USB].
- "FLDR" se ilumina en el visor cuando la reproducción normal está ajustada a [CARPETA].

### Reproducción en orden aleatorio (Reproducción aleatoria)

C D DATA CD DATA DVD USB

Cuando la reproducción está detenida, pulse **PLAY MODE** varias veces.

#### ■ Durante la reproducción de un disco

- [DISCO (ALEATORIO)]: reproduce aleatoriamente todos los archivos de audio del disco.
- [CARPETA (ALEATORIO)\*]: reproduce de forma aleatoria todos los archivos de audio en la carpeta especificada del disco.

\* No se puede seleccionar para AUDIO CD.

#### ■ Durante la reproducción de un dispositivo USB

- [UN DISPOSITIVO USB (ALEATORIO)]: reproduce aleatoriamente todos los archivos de audio del dispositivo USB.
- [CARPETA (ALEATORIO)]: reproduce de forma aleatoria todos los archivos de audio en la carpeta especificada del dispositivo USB.

#### Nota

- "SHUF" se ilumina en el visor cuando reproducción aleatoria está ajustado a [DISCO (ALEATORIO)] o [UN DISPOSITIVO USB (ALEATORIO)].
- "FLDR" y "SHUF" se iluminan en el visor cuando reproducción aleatoria está ajustado a [CARPETA (ALEATORIO)].
- La reproducción aleatoria no se puede realizar para los archivos de vídeo.

- La reproducción aleatoria se cancela cuando:
  - se abre la bandeja de discos.
  - lleva a cabo la transferencia sincronizada.
  - se cambia Modo de medios.
- La reproducción aleatoria se puede cancelar cuando selecciona una carpeta o una pista para reproducirla.

## Reproducir varias veces (Reproducción repetida)

DVD-V VIDEO CD < D DATA CD DATA DVD USB

### Pulse REPEAT varias veces.

Dependiendo del tipo de disco o archivo, puede que algunos ajustes no estén disponibles.

- [NO]: no se reproduce repetidamente.
- [TODO]: repite todas las pistas o archivos del modo de reproducción seleccionado.
- [DISCO]: repite todo el contenido (solo DVD VIDEO y VIDEO CD).
- [TITULO]: repite el título actual (solo DVD VIDEO).
- [CAPITULO]: repite el capítulo actual (solo DVD VIDEO).
- [PISTA]: repite la pista actual.
- [ARCHIVO]: repite el archivo de vídeo actual.

### Para cancelar la reproducción repetida

Pulse REPEAT varias veces para seleccionar [NO].

#### Nota

- "C" se ilumina en el visor cuando la reproducción repetida está ajustada en [TODO] o [DISCO].
- "C 1" se ilumina en el visor cuando la reproducción repetida está ajustada en [TITULO], [CAPITULO], [PISTA] o [ARCHIVO].

- No puede realizar la reproducción repetida con VIDEO CD durante la reproducción PBC.
- Dependiendo del DVD VIDEO, no puede realizar la reproducción repetida.
- La reproducción repetida se cancela cuando:
  - se abre la bandeja de discos.
  - se apaga el sistema (solo DVD VIDEO y VIDEO CD).
  - se cambia la función (solo DVD VIDEO y VIDEO CD).
  - lleva a cabo la transferencia sincronizada.
  - se cambia Modo de medios.

## Restricción de reproducción del disco (Control parental)

DVD-V

Puede restringir la reproducción de DVD VIDEO de acuerdo con un nivel predeterminado. Puede que algunas escenas se omitan o que se sustituyan por otras escenas.

- 1 Cuando la reproducción está detenida, mantenga pulsado SHIFT y pulse SETUP.
- 2 Pulse  $\uparrow/\downarrow$  varias veces para seleccionar [CONFIGURACIÓN DEL SISTEMA] y, a continuación, pulse  $\square$ .
- 3 Pulse  $\uparrow/\downarrow$  varias veces para seleccionar [REPRODUCCIÓN PROHIBIDA] y, a continuación, pulse  $\square$ .

**4** Mantenga pulsado **SHIFT**, pulse los botones numéricos para introducir o volver a introducir la contraseña de 4 dígitos y, a continuación, pulse **[+]**.

**5** Pulse **↕/↔** varias veces para seleccionar **[ESTANDAR]** y, a continuación, pulse **[+]**.

**6** Pulse **↕/↔** varias veces para seleccionar un área geográfica como nivel de límite de reproducción y, a continuación, pulse **[+]**.

El área se selecciona.

Cuando seleccione **[OTROS→]**, introduzca el código de área de la zona geográfica que desee de acuerdo con la "Lista de códigos de área de control parental" (página 83) manteniendo pulsado **SHIFT** y pulsando los botones numéricos.

**7** Pulse **↕/↔** varias veces para seleccionar **[NIVEL]** y, a continuación, pulse **[+]**.

**8** Pulse **↕/↔** varias veces para seleccionar el nivel que desee y, a continuación, pulse **[+]**.

Cuanto menor es el valor, más estricta es la limitación.

### Para desactivar la función de control parental

Ajuste **[NIVEL]** a **[NO]** en el paso 8.

### Para reproducir un disco que tiene ajustado el control parental

**1** Cargue el disco y pulse **▶**.

La pantalla para introducir la contraseña aparece en la pantalla del televisor.

**2** Mantenga pulsado **SHIFT**, pulse los botones numéricos para introducir o volver a introducir la contraseña de 4 dígitos y, a continuación, pulse **[+]**.

El sistema inicia la reproducción.

### Si ha olvidado la contraseña

Extraiga el disco y repita los pasos 1 a 3 de "Restricción de reproducción del disco (Control parental)" (página 28). Mantenga pulsado **SHIFT**, pulse los botones numéricos para introducir la contraseña "199703" y, a continuación, pulse **[+]**. Siga las instrucciones en pantalla e introduzca una contraseña nueva de 4 dígitos. A continuación, vuelva a cargar el disco y pulse **▶**. Deberá volver a introducir su contraseña nueva.

## Visualización de la información de un disco y un dispositivo USB

DVD-V VIDEO CD C D DATA CD DATA DVD USB

### Información en la pantalla del televisor

Mantenga pulsado **SHIFT** y pulse **[DISPLAY]** varias veces durante la reproducción.

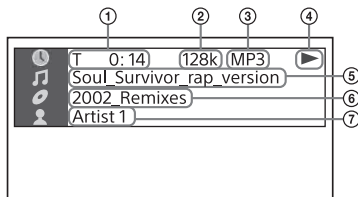

- ① **Información de reproducción**  
Tiempo de reproducción y tiempo restante
- ② **Velocidad de bits**
- ③ **Tipo de medio**
- ④ **Estado de reproducción**
- ⑤ **Título<sup>1)</sup>/pista/nombre de archivo<sup>2)</sup>**
- ⑥ **Álbum<sup>1)</sup>/nombre de carpeta<sup>2)</sup>/capítulo/número de índice**
- ⑦ **Nombre de artista<sup>1)2)</sup>**  
Aparece al reproducir el archivo de audio.

<sup>1)</sup> Si un archivo de audio tiene una etiqueta ID3, el sistema mostrará un nombre de álbum/nombre de título/nombre de artista obtenido de la información de la etiqueta ID3. El sistema es compatible con ID3 versión 1.0/1.1/2.2/2.3.

<sup>2)</sup> Si el nombre contiene caracteres que no se pueden visualizar, dichos caracteres se mostrarán como " \_".

#### **Nota**

- Dependiendo de la fuente que se está reproduciendo,
  - es posible que parte de la información no se muestre.
  - algunos caracteres no se puedan visualizar.
- Dependiendo del modo de reproducción, la información visualizada puede que sea diferente.

### **Visualización de la información del formato de audio en archivos de vídeo y DVD VIDEO**

Pulse AUDIO varias veces durante la reproducción.

### **Información en el visor**

#### **Pulse DISPLAY varias veces cuando el sistema está encendido.**

Puede ver la información que se indica a continuación:

- tiempo de reproducción/tiempo restante de la pista, título, capítulo
- número de escena
- nombre de archivo, nombre de carpeta
- información del título, el artista y el álbum

#### **Nota**

- Dependiendo de los caracteres, puede que el nombre de disco o el nombre de pista no se visualicen.
- Es posible que no se muestre correctamente el tiempo de reproducción de archivos de audio y vídeo.
- El tiempo de reproducción transcurrido para un archivo de audio codificado con VBR (velocidad de bits variable) no se muestra correctamente.

---

## **Uso del menú de configuración**

Puede realizar varios ajustes en distintos elementos, como la imagen y el sonido.

Los elementos visualizados pueden variar dependiendo del país o región.

#### **Nota**

Los ajustes de reproducción almacenados en el disco tienen prioridad por encima de los ajustes del menú de configuración. Por lo tanto, puede que algunos de los ajustes del menú de configuración no se realicen.

- 1** Cuando la reproducción se detenga en la función DVD/CD o USB, mantenga pulsado **SHIFT** y pulse **SETUP**.

El menú de configuración aparece en la pantalla del televisor.

- 2** Pulse **↔/↔** varias veces para seleccionar **[AJUSTE DE IDIOMA]**, **[CONFIGURACIÓN DE VÍDEO]**, **[AJUSTE AUDIO]**, **[CONFIGURACIÓN DEL SISTEMA]** o **[AJUSTE HDMI]** y, a continuación, pulse **[+]**.

- 3** Pulse **↔/↔** varias veces para seleccionar el elemento que desee y, a continuación, pulse **[+]**.

- 4** Pulse **↔/↔** varias veces para seleccionar los ajustes que desee y, a continuación, pulse **[+]**.

El ajuste se selecciona y la configuración finaliza.

### Para salir del menú

Mantenga pulsado **SHIFT** y, a continuación, pulse **SETUP**.

## **A** **ca** Configuración de idioma - [AJUSTE DE IDIOMA]

### [MENU PANTALLA]

Establece el idioma de la visualización en pantalla.

### [MENU]

DVD-V

Establece el idioma del menú de DVD.

### [AUDIO]

DVD-V

Cambia el idioma de la pista de sonido.

Cuando seleccione **[ORIGINAL]**, se selecciona el idioma que tiene prioridad en el disco.

### [SUBTITULO]

DVD-V

Cambia el idioma de los subtítulos grabados en el DVD VIDEO.

Cuando seleccione **[SEGUIMIENTO AUDIO]**, el idioma de los subtítulos cambia de acuerdo con el idioma seleccionado para la pista de sonido.

### Nota

Si selecciona **[OTROS→]** en **[MENU]**, **[AUDIO]** y **[SUBTITULO]**, introduzca un código de idioma de la "Lista de códigos de idioma" (página 82) con la ayuda de los botones numéricos.



## Configuración de la pantalla del televisor - [CONFIGURACIÓN DE VÍDEO]

### [TIPO TV]

DVD-V

**[16:9]**: Selecciona esta opción cuando se conecte a un televisor de pantalla panorámica o un televisor con una función de modo de imagen panorámica.



**[4:3 TIPO BUZÓN]:** Selecciona esta opción cuando se conecte a un televisor de pantalla 4:3 o un televisor que no disponga de una función de modo de imagen panorámica. Este ajuste visualiza la imagen panorámica con franjas negras en la parte superior e inferior.



**[4:3 EXPLO PAN]:** Selecciona esta opción cuando se conecte a un televisor de pantalla 4:3 o un televisor que no disponga de una función de modo de imagen panorámica. Este ajuste visualiza la imagen a altura completa en toda la pantalla, pero con los lados izquierdo y derecho recortados.

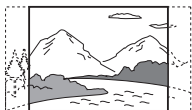

---

#### [SALIDA 4:3]

DVD-V

**[COMPLETO]:** Selecciona esta opción cuando conecte un televisor con una función de modo de imagen panorámica. Visualiza una imagen de pantalla 4:3 en una relación de aspecto 16:9 incluso en un televisor panorámico.

**[NORMAL]:** Cambia el tamaño de la imagen para ajustarse al tamaño de pantalla con la relación de aspecto de la imagen original. Este ajuste muestra franjas negras en la parte izquierda y derecha cuando se visualiza la imagen de pantalla de 4:3.



---

#### [SISTEMA COLOR(VIDEO CD)]

(Excepto para los modelos de América Latina, Europa y Rusia)

VIDEO CD

Establece el sistema de color (PAL o NTSC).

**[AUTO]:** Emite la señal de vídeo de acuerdo con el sistema de color del disco. Seleccione este ajuste si su televisor utiliza un sistema DUAL.

**[PAL]:** Cambia la señal de vídeo de un disco NTSC y la emite en el sistema PAL.

**[NTSC]:** Cambia la señal de vídeo de un disco PAL y la emite en el sistema NTSC.

Para obtener más información, consulte "Cambio del sistema de color" (página 21).

---

#### [NIVEL DE NEGRO]

(Solo modelo de América Latina)  
Seleccione el nivel negro (nivel de configuración) para la salida de las señales de vídeo desde la toma VIDEO OUT.

**[SI]:** Establece el nivel negro de señal de salida a nivel estándar.

**[NO]:** Disminuye el nivel estándar negro. Utilice esto si la imagen se pone demasiado blanca.

---

#### [MODO PAUSA]

DVD-V

**[AUTO]:** La imagen, incluidos los sujetos que se mueven dinámicamente, se emite sin vibraciones. Este es el ajuste que normalmente se selecciona.



**[FOTOGRAMA]:** La imagen, incluidos los sujetos que no se mueven dinámicamente, se emite en alta resolución.



## Configuración de las opciones de audio – [AJUSTE AUDIO]

### [AUDIO DRC]

(Compresión de rango dinámico)

DVD-V

Esta función es útil para ver películas a bajo volumen a altas horas de la noche.

**[NO]:** Desactivado.

**[ESTANDAR]:** El rango dinámico se comprime como pretendía el ingeniero de grabación.

### [SELECCION PISTA]

DVD-V

Concede prioridad a la pista de sonido que contiene el número más alto de canales cuando se reproduce un DVD VIDEO en el que hay grabados varios formatos de audio (PCM, audio MPEG o Dolby Digital).

**[NO]:** No se concede prioridad.

**[AUTO]:** Se concede prioridad.

### [A/V SYNC]

DVD-V

VIDEO CD

DATA CD

DATA DVD

(Solo archivos de vídeo)

**[NO]:** No se ajusta.

**[SI]:** Ajusta el retraso entre la imagen y el sonido cuando el sonido no está sincronizado con la imagen visualizada.

### [MEZCLA]

DVD-V

Selecciona la señal de salida de audio para reproducir audio multicanal.

**[NORMAL]:** Emite audio multicanal en una señal estéreo de 2 canales.

**[DOLBY SURROUND]:** Emite audio multicanal en una señal envolvente de 2 canales.

### Nota

Esta función solo está operativa para la toma HDMI OUT (TV) ARC.



## Configuración del sistema – [CONFIGURACIÓN DEL SISTEMA]

### [SALVA PANTALLA]

El protector de pantalla impide que el dispositivo de visualización se averíe (efecto fantasma). Pulse  $\triangleleft$  +/- para salir del protector de pantalla.

**[SI]:** La imagen del protector de pantalla aparece si no utiliza el sistema durante aproximadamente 15 minutos.

**[NO]:** Apaga la función. La imagen del protector de pantalla no aparece.

### [FONDO]

Selecciona el color o la imagen de fondo que se visualizará en la pantalla del televisor.

**[IMAGEN ÍNDICE]:** La imagen de la carátula (imagen fija) grabada en el disco aparece en el fondo.

**[GRÁFICOS]:** Una imagen predefinida almacenada en el sistema aparece en el fondo.

**[AZUL]:** El color de fondo es azul.

**[NEGRO]:** El color de fondo es negro.

---

### [REPRODUCCIÓN PROHIBIDA]

Establece las restricciones de reproducción. Para obtener más información, consulte "Restricción de reproducción del disco (Control parental)" (página 28).

---

### [REANUDACIÓN MULTIDISCO]

DVD-V VIDEO CD

**[SI]:** Almacena en la memoria el punto de reanudación de la reproducción para hasta 6 discos.

**[NO]:** La reproducción se inicia en el punto de reanudación de la reproducción para el disco actual en el sistema.

---

### [RESTAURAR]

Recupera los ajustes predeterminados del menú de configuración. Para obtener más información, consulte "Recuperar los ajustes predeterminados del menú de configuración" (página 75).

---



## Configuración de las opciones HDMI

### – [AJUSTE HDMI]

---

### [RESOLUCIÓN HDMI]

Selecciona la resolución de salida del televisor cuando el televisor está conectado mediante un cable HDMI.

**[AUTO(1920x1080p)]:** Emite las señales de vídeo de acuerdo con la resolución del televisor.

**[1920x1080i]/[1280x720p]/[720x480p]<sup>1)</sup>/[720x480/576p]<sup>2)</sup>:**

Emite las señales de vídeo de acuerdo con el ajuste de resolución seleccionado.

<sup>1)</sup> Solo los modelos para América Latina.

<sup>2)</sup> Para otros modelos.

---

### [YCbCr/RGB(HDMI)]

**[YCbCr]:** Emite señales de vídeo YCbCr.

**[RGB]:** Emite señales de vídeo RGB.

---

### [AUDIO(HDMI)]

**[AUTO]:** Emite señales de audio en el formato original desde la toma HDMI OUT (TV) ARC.

**[PCM]:** Emite señales PCM lineales de 2 canales desde la toma HDMI OUT (TV) ARC.

---

### [CONTROL POR HDMI]

**[SI]:** La función Control por HDMI está habilitada. Puede utilizar mutuamente el sistema y un televisor conectado con un cable HDMI.

**[NO]:** Desactivado.

---

### [AUDIO RETURN CHANNEL]

Ajuste esta función cuando el sistema está conectado a la toma HDMI IN de un televisor compatible con Canal de Retorno de Audio. Esta función está disponible cuando [CONTROL POR HDMI] se ajusta en [SI].

**[SI]:** Puede escuchar el sonido del televisor desde los altavoces del sistema.

**[NO]:** Desactivado.

---

### [MODO ESPERA VINCULADO A TV]

Esta función está disponible cuando [CONTROL POR HDMI] se ajusta en [SI].

**[AUTO]:** Cuando apague el televisor, el sistema se apaga automáticamente si se dan las siguientes condiciones:

- mientras se reproduce vídeo en la función DVD/CD o USB
- cuando la reproducción de audio se detiene en la función DVD/CD o USB

— cuando la función TV está seleccionada

**[SI]:** El sistema se apaga automáticamente cuando el televisor se apaga independientemente de la función.

**[NO]:** El sistema no se apaga cuando el televisor se apaga.

---

## Transferencia USB

---

### Antes de usar el dispositivo USB

Para los dispositivos USB compatibles, consulte “Sitios web para dispositivos compatibles” (página 11).

(Puede utilizar su iPhone/iPod con este sistema solo a través de una conexión BLUETOOTH.)

### Transferencia de música

Puede transferir música desde un disco (solo discos AUDIO CD o MP3) a un dispositivo USB conectado al puerto  $\Psi$  (USB).

El formato de audio de los archivos transferidos por este sistema es MP3.

#### Nota

- No extraiga el dispositivo USB durante la transferencia ni borre operaciones. Si lo hace, podría dañar los datos del dispositivo USB o dañar el mismo dispositivo USB.
- Los archivos MP3 se transfieren con la misma velocidad de bits que los archivos originales.
- Al transferir desde un AUDIO CD, antes de la transferencia puede seleccionar una velocidad de bits.
- La transferencia USB y las operaciones de borrado están prohibidas cuando la bandeja de discos está abierta.

#### Nota sobre el contenido protegido por derechos de autor

La música que se transfiere está limitada al uso privado. Para usar la música fuera de este límite, se requiere el permiso de los titulares de los derechos de autor.

## Para seleccionar la velocidad de bits

Puede seleccionar una velocidad de bits más alta para transferir música con una mejor calidad.

- 1 Pulse **OPTIONS**.
- 2 Pulse **↕/↕** varias veces para seleccionar "BIT RATE" y, a continuación, pulse **[+]**.
- 3 Pulse **↕/↕** varias veces para seleccionar la velocidad de bits que desee y, a continuación, pulse **[+]**.
  - "128 KBPS": los archivos MP3 codificados tienen un tamaño de archivo menor y una calidad de audio inferior.
  - "256 KBPS": los archivos MP3 codificados tienen un tamaño de archivo mayor pero una calidad de audio superior.

Para salir del menú de opciones, pulse **OPTIONS**.

## Transferencia de música de un disco

Puede transferir música a un dispositivo USB conectado al puerto **ψ** (USB) de la siguiente manera:

- Transferencia sincronizada: Transfiere todas las pistas o archivos MP3 de un disco a USB.
- Transferencia REC1: Transfiere una sola pista o archivo MP3 durante la reproducción.

### 1 Conecte un dispositivo USB transferible al puerto **ψ** (USB) de la unidad.

#### Nota

Puede utilizar un adaptador USB (no suministrado) para conectar el dispositivo USB a la unidad si el dispositivo USB no se puede enchufar en el puerto **ψ** (USB).

### 2 Pulse **FUNCTION** varias veces para seleccionar "DVD/CD" y, a continuación, cargue un disco.

### 3 Prepare la fuente de sonido.

#### Transferencia sincronizada:

Si el sistema inicia la reproducción automáticamente, pulse **■** dos veces para detener la reproducción. Cuando la reproducción está detenida, pulse **PLAY MODE** varias veces para seleccionar el modo de reproducción que desee.

#### Nota

Si inicia la transferencia durante la reproducción aleatoria o la reproducción repetida, el modo de reproducción seleccionado cambiará automáticamente a la reproducción normal.

#### Transferencia REC1:

Seleccione la pista o el archivo MP3 que desee transferir y, a continuación, inicie la reproducción.

### 4 Pulse **REC TO USB**.

"PUSH ENTER" aparece en el visor.

### 5 Pulse **[+]**.

La transferencia empieza y "DO NOT REMOVE" aparece en el visor. No extraiga el dispositivo USB hasta que la transferencia se haya completado.

Cuando la transferencia se ha completado, el sistema funciona de la siguiente manera:

**Transferencia sincronizada:**

El disco se detiene automáticamente.

**Transferencia REC1:**

El disco continúa reproduciendo la siguiente pista o archivo.

**Para detener la transferencia**

Pulse ■.

**Notas sobre la transferencia**

- No se pueden transferir archivos MP3 en un disco UDF (Formato de disco universal) formateado al dispositivo USB.
- Durante la transferencia, no se emite ningún sonido.
- La información CD-TEXT no se transfiere a los archivos MP3 creados.
- La transferencia se detiene automáticamente si:
  - el dispositivo USB se queda sin espacio durante la transferencia.
  - el número de archivos de audio o de carpetas del dispositivo USB alcanza el límite numérico que el sistema puede reconocer.
- Si una carpeta o archivo que está intentando transferir ya existe en el dispositivo USB con el mismo nombre, se añade un número secuencial después del nombre sin sobrescribir la carpeta o el archivo original.
- Las siguientes operaciones no se pueden realizar durante la transferencia:
  - Expulsar el disco.
  - Seleccionar otra pista o archivo.
  - Poner en pausa la reproducción o buscar un punto en la pista o el archivo.
  - Se cambia la función.
- Cuando transfiera música a un WALKMAN® mediante "Media Manager for WALKMAN", asegúrese de que los archivos tengan el en formato MP3.

- Cuando conecte un WALKMAN® al sistema, asegúrese de hacerlo cuando los mensajes "Creating Library" o "Creating Database" desaparezcan del WALKMAN®.

**Reglas de generación de carpetas y archivos****Número máximo de archivos MP3 que se pueden generar**

- 298 carpetas
- 650 archivos en una carpeta
- 650 archivos en una carpeta REC1-CD o REC1-MP3

Estas cifras pueden variar dependiendo de la configuración del archivo o de la carpeta.

Cuando haga una transferencia a un dispositivo USB, se crea una carpeta "MUSIC" directamente bajo la carpeta "ROOT". Las carpetas y los archivos se generan en esta carpeta "MUSIC" como se indica a continuación según el método y la fuente de transferencia:

**Transferencia sincronizada****■ Cuando se transfieren todas las pistas desde un AUDIO CD**

Nombre de carpeta: "CDDA0001"\*  
Nombre de archivo: "TRACK001"\*

**■ Cuando se transfieren archivos MP3 desde un disco**

Nombre de carpeta: El mismo que el de la fuente  
Nombre de archivo: El mismo que el de la fuente

**Transferencia REC1****■ Cuando se transfiere una pista desde un AUDIO CD**

Nombre de carpeta: "REC1-CD"  
Nombre de archivo: "TRACK001"\*

## ■ Cuando se transfiera un archivo MP3 desde un disco

Nombre de carpeta: "REC1-MP3"

Nombre de archivo: El mismo que el de la fuente

- \* Los números de carpeta y de archivo se asignan en serie a partir de ahí.

## Borrado de archivos de audio o carpetas en el dispositivo USB

**1** Pulse **FUNCTION** varias veces para seleccionar "USB".

**2** Pulse **MEDIA MODE** varias veces para seleccionar [MÚSICA].

**3** Cuando la reproducción está detenida, pulse **OPTIONS**.

**4** Pulse **↔/↔** varias veces para seleccionar "ERASE" y, a continuación, pulse **+**.

La lista de carpetas aparece en la pantalla del televisor.

**5** Pulse **↔/↔** varias veces para seleccionar una carpeta y, a continuación, pulse **+**.

La lista de archivos aparece en la pantalla del televisor.

**6** Pulse **↔/↔** varias veces para seleccionar el archivo de audio que desee borrar y, a continuación, pulse **+**.

Si desea borrar todos los archivos de audio de la carpeta, seleccione [TODAS LAS PISTAS] en la lista.

"FOLDER ERASE" o "TRACK ERASE" y "PUSH ENTER" aparece en el visor.

Para cancelar la operación de borrado, pulse **■**.

**7** Pulse **+**.

"COMPLETE" aparece en el visor.

Para salir del menú de opciones, pulse **OPTIONS**.

### Nota

- Solo puede borrar el archivo de audio, el archivo de formato MP4 y el archivo de formato 3GP admitido.
- No es posible borrar archivos de audio ni carpetas cuando el modo reproducción aleatoria está seleccionado. Antes de borrar, ajuste el modo de reproducción en el modo de reproducción normal.
- La operación de borrado está prohibida cuando la bandeja de discos está abierta.

## Sintonizador

### Para escuchar la radio

**1** Pulse **FUNCTION** varias veces para seleccionar "TUNER FM".

**2** Sintonice una emisora.

**Para la exploración automática:**

Mantenga pulsado TUNING+/- hasta que la frecuencia empiece a cambiar en el visor.

La exploración se detiene automáticamente cuando se sintoniza una emisora. "ST" (solo para programas estéreo de FM) se ilumina en el visor.

Si la exploración no se detiene, pulse **■** para detenerla. A continuación, realice la sintonización manual (descrita más abajo).

**Para la sintonización manual:**

Pulse TUNING+/- varias veces para sintonizar la emisora que desee.

#### Nota

Cuando sintonice una emisora FM que ofrezca servicios RDS, las emisiones proporcionan distintos tipos de información, como el nombre del servicio o el nombre de la emisora. Para consultar la información RDS, pulse DISPLAY varias veces.

#### Sugerencia

Para reducir el ruido estático en una emisora de FM estéreo débil, pulse FM MODE varias veces hasta que la indicación "ST" desaparezca del visor. El efecto estéreo se perderá, pero la recepción mejorará.

### Presintonización de emisoras de radio

Puede almacenar hasta 20 emisoras FM como emisoras favoritas.

**1** Sintonice la emisora que desee.

**2** Pulse DVD/TUNER MENU.

**3** Pulse **↑/↓** varias veces para seleccionar el número de presintonía que desee y, a continuación, pulse **+**.

En el visor aparece "COMPLETE" y la emisora se almacena.

Si ya hay otra emisora asignada al número de presintonía seleccionado, dicha emisora se sustituye por la nueva emisora.

### Para escuchar la emisora presintonizada

Pulse PRESET+/- varias veces para seleccionar el número de presintonía que desee.

O bien, mantenga pulsado SHIFT, pulse los botones numéricos y, a continuación, pulse **+**.

## Conexión BLUETOOTH

### Acerca de la tecnología inalámbrica BLUETOOTH

BLUETOOTH es una tecnología inalámbrica de corto alcance que permite la comunicación de datos inalámbrica entre dispositivos digitales.

#### Códexs, perfiles y versión admitidos con BLUETOOTH

Para obtener más información, consulte "Sección de BLUETOOTH" (página 80).

#### Dispositivos BLUETOOTH compatibles

Para obtener más información, consulte "Sitios web para dispositivos compatibles" (página 11).

### Acerca del indicador BLUETOOTH

El indicador BLUETOOTH en la unidad se ilumina o parpadea en azul para mostrar el estado BLUETOOTH.

| Estado del sistema                      | Estado del indicador |
|---|----------------------|
| BLUETOOTH en espera                     | Parpadea lentamente  |
| Emparejamiento BLUETOOTH                | Parpadea rápidamente |
| La conexión BLUETOOTH se ha establecido | Se ilumina           |

## Emparejamiento del sistema con un dispositivo BLUETOOTH

El emparejamiento es una operación en la que los dispositivos BLUETOOTH se registran previamente entre sí. Una vez concluida la operación de emparejamiento, ya no es necesario volver a ejecutarla.

Si el dispositivo es un dispositivo BLUETOOTH compatible con NFC, no es necesario realizar el procedimiento de emparejamiento manual. (Consulte "Conexión BLUETOOTH mediante un toque a través de NFC" en la página 43.)

- 1 Coloque el dispositivo BLUETOOTH a 1 metro de distancia de la unidad.**
- 2 Pulse FUNCTION varias veces para seleccionar la función BLUETOOTH.**

"BLUETOOTH" aparece en el visor.

#### Sugerencia

- Cuando no hay información de emparejamiento en el sistema (por ejemplo, cuando se utiliza por primera vez la función BLUETOOTH desde la adquisición del producto), "PAIRING" parpadea en el visor y el sistema entra en el modo de emparejamiento. Proceda al paso 4.
- Si el sistema está conectado a un dispositivo BLUETOOTH, pulse BLUETOOTH en la unidad para desconectar el dispositivo BLUETOOTH.



### 3 Mantenga pulsado – PAIRING en la unidad durante 2 segundos o más.

“PAIRING” parpadea en el visor.

### 4 Active la función BLUETOOTH en el dispositivo BLUETOOTH y realice el procedimiento de emparejamiento.

Para obtener más información, consulte el manual de instrucciones del dispositivo BLUETOOTH.

### 5 Seleccione “MHC-V21D” en el visor del dispositivo BLUETOOTH.

Realice este paso en el plazo de 5 minutos ya que, de lo contrario, el emparejamiento se cancelará. En este caso, repita el proceso desde el paso 3.

#### Nota

Si se solicita una clave de paso en el dispositivo BLUETOOTH, introduzca “0000”. Una clave de paso puede recibir otras denominaciones, como “código de paso”, “código PIN”, “número PIN” o “contraseña”.

### 6 Establezca una conexión con el dispositivo BLUETOOTH.

Cuando el emparejamiento se haya completado y la conexión BLUETOOTH se haya establecido, el nombre del dispositivo BLUETOOTH aparece en el visor.

Dependiendo del dispositivo BLUETOOTH, puede que la conexión se inicie automáticamente al completarse el emparejamiento.

Para consultar la dirección del dispositivo BLUETOOTH, pulse DISPLAY varias veces.

#### Nota

- Se pueden emparejar hasta 8 dispositivos BLUETOOTH. Si empareja un noveno dispositivo BLUETOOTH, se eliminará el dispositivo emparejado de mayor antigüedad.
- Si desea realizar el emparejamiento con otro dispositivo BLUETOOTH, repita los pasos 1 a 6.

### Para cancelar la operación de emparejamiento

Mantenga pulsado – PAIRING en la unidad durante 2 segundos o más hasta que “BT AUDIO” aparezca en el visor.

### Para borrar la información de emparejamiento

Puede eliminar toda la información de emparejamiento restableciendo el sistema. Consulte “Reinicialización del sistema” (página 74).

#### Nota

Tras restablecer el sistema, es posible que no pueda conectarse con su iPhone/iPod. En este caso, elimine la información de emparejamiento del sistema de su iPhone/iPod y, a continuación, vuelva a realizar la operación de emparejamiento.

## Escuchar música en un dispositivo BLUETOOTH

Puede escuchar música en el dispositivo BLUETOOTH y controlar la reproducción utilizando los botones de la unidad o el mando a distancia.

Antes de reproducir música, compruebe lo siguiente:

- La función BLUETOOTH del dispositivo BLUETOOTH está activada.

—El emparejamiento se ha completado (página 40).  
Una vez conectados el sistema y el dispositivo BLUETOOTH, puede pulsar ►, ||, ■, ◀◀/▶▶ y ◀◀/▶▶ para controlar la reproducción.

### **1 Pulse BLUETOOTH en la unidad para seleccionar la función BLUETOOTH.**

“BLUETOOTH” aparece en el visor.

### **2 Establezca una conexión con el dispositivo BLUETOOTH.**

Pulse BLUETOOTH en la unidad para conectar al último dispositivo BLUETOOTH conectado.

Establezca la conexión BLUETOOTH desde el dispositivo BLUETOOTH, si el dispositivo no está conectado.

Una vez establecida la conexión, el nombre del dispositivo BLUETOOTH aparece en el visor.

### **3 Pulse ► para comenzar la reproducción.**

Dependiendo del dispositivo BLUETOOTH,

— será necesario pulsar ► dos veces.

— será necesario iniciar la reproducción de una fuente de audio en el dispositivo BLUETOOTH.

### **4 Ajuste el volumen.**

Ajuste primero el volumen del dispositivo BLUETOOTH. Si el nivel de volumen sigue siendo bajo, ajuste el nivel de volumen en el sistema.

#### **Nota**

Cuando el sistema no está conectado a ningún dispositivo BLUETOOTH, se conectará automáticamente al último dispositivo BLUETOOTH conectado cuando pulse BLUETOOTH o ► en la unidad.

### **Para terminar la conexión BLUETOOTH**

Pulse BLUETOOTH en la unidad. “BT AUDIO” aparece en el visor.

Dependiendo del dispositivo BLUETOOTH, la conexión BLUETOOTH terminará automáticamente cuando la reproducción se detiene.

---

## **Conexión de este sistema a varios dispositivos BLUETOOTH (conexión multidispositivo)**

Puede conectar hasta tres dispositivos BLUETOOTH al sistema al mismo tiempo con una conexión A2DP/AVRCP.

Antes de emparejar el siguiente dispositivo BLUETOOTH, asegúrese de que la función BLUETOOTH del sistema está activada y el primer dispositivo BLUETOOTH está conectado al sistema.

### **Para emparejar con el segundo y tercer dispositivo**

Repita los pasos 1 a 6 del apartado “Emparejamiento del sistema con un dispositivo BLUETOOTH” (página 40).

## Para cambiar la fuente de reproducción

Inicie la reproducción en otro dispositivo BLUETOOTH conectado mientras el dispositivo actual reproduce música. El sistema emitirá el sonido del dispositivo más reciente.

### Nota

- Las operaciones pueden variar dependiendo del dispositivo BLUETOOTH. Puede que el dispositivo BLUETOOTH no esté conectado dependiendo de la combinación de dispositivos. Para obtener más información, consulte el manual de instrucciones del dispositivo.
- Si intenta conectar el cuarto dispositivo BLUETOOTH, el dispositivo de reproducción de mayor antigüedad se desconectará.
- Dependiendo del dispositivo BLUETOOTH, es posible que no pueda realizar tres conexiones BLUETOOTH al mismo tiempo.
- No puede establecer la conexión multidispositivo cuando utilice las funciones Party Chain inalámbrica o Speaker Add.

## Para desconectar cualquier dispositivo BLUETOOTH de la conexión multidispositivo

Termine la conexión BLUETOOTH del dispositivo BLUETOOTH que desee desconectar.

## Para desconectar todos los dispositivos BLUETOOTH de la conexión multidispositivo

Pulse BLUETOOTH en la unidad. "BT AUDIO" aparece en el visor.

## Conexión BLUETOOTH mediante un toque a través de NFC

NFC (Comunicación de campo cercano) es una tecnología que habilita la comunicación inalámbrica de corto alcance entre distintos dispositivos, como smartphones y etiquetas IC.

Cuando el sistema se toca con un dispositivo BLUETOOTH compatible con NFC, el sistema automáticamente:

- se enciende con la función BLUETOOTH activada.
- completa el emparejamiento y la conexión BLUETOOTH.

### Dispositivos BLUETOOTH compatibles

Dispositivos BLUETOOTH con la función NFC integrada (Sistema operativo: Android™ 2.3.3 o posterior, salvo Android 3.x)

### Nota

Dependiendo del dispositivo BLUETOOTH compatible con NFC, deberá activar previamente la función NFC.

Para obtener más información, consulte el manual de instrucciones del dispositivo BLUETOOTH.

- 1 Toque el dispositivo BLUETOOTH con la N-Mark de la unidad hasta que el dispositivo BLUETOOTH responda al sistema.**

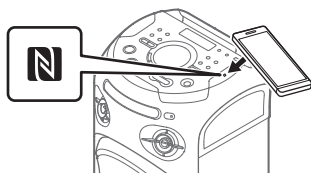

Para completar la conexión, siga las instrucciones que se muestran en el dispositivo BLUETOOTH.

Una vez establecida la conexión BLUETOOTH, el nombre del dispositivo BLUETOOTH aparece en el visor.

- 2 Inicie la reproducción de una fuente de audio en el dispositivo BLUETOOTH.**

Para obtener más información, consulte el manual de instrucciones del dispositivo BLUETOOTH.

#### **Sugerencia**

Si el emparejamiento y la conexión BLUETOOTH han fallado, realice lo siguiente.

- Quite la funda del dispositivo BLUETOOTH si utiliza una funda a la venta comercialmente.
- Toque la N-Mark de la unidad otra vez con el dispositivo BLUETOOTH.

#### **Para terminar la conexión BLUETOOTH**

Toque la N-Mark de la unidad otra vez con el dispositivo BLUETOOTH.

## **Ajuste de los códecs de audio de BLUETOOTH**

Puede habilitar la recepción de un códec AAC, LDAC o SBC desde el dispositivo BLUETOOTH. AAC/LDAC solo se puede seleccionar si el dispositivo BLUETOOTH admite AAC/LDAC.

- 1 Pulse OPTIONS.**

- 2 Pulse  $\uparrow/\downarrow$  varias veces para seleccionar "BT CODEC" y, a continuación, pulse  $\boxed{+}$ .**

- 3 Pulse  $\uparrow/\downarrow$  varias veces para seleccionar el ajuste y, a continuación, pulse  $\boxed{+}$ .**

- "AUTO": Habilita la recepción en el formato de códec AAC o LDAC.
- "SBC": Recibir en formato de códec SBC.

Para salir del menú de opciones, pulse OPTIONS.

#### **Nota**

- Si AAC o LDAC está seleccionado, la calidad de sonido será mayor. Si no puede escuchar el sonido AAC o LDAC desde su dispositivo, o si el sonido se interrumpe, seleccione "SBC".
- Si cambia este ajuste mientras el sistema está conectado a un dispositivo BLUETOOTH, el dispositivo BLUETOOTH se desconectará. Para conectar al dispositivo BLUETOOTH, vuelva a establecer la conexión BLUETOOTH.

## Sugerencia

LDAC es una tecnología de codificación de audio desarrollada por Sony que permite la transmisión de contenido de audio de alta resolución (Hi-Res)<sup>1)</sup> incluso a través de una conexión BLUETOOTH. A diferencia de otras tecnologías de codificación compatibles con BLUETOOTH, como SBC, LDAC funciona sin que se produzca una subconversión del contenido de audio Hi-Res<sup>1)</sup> y permite transmitir aproximadamente el triple de datos<sup>2)</sup> que otras tecnologías a través de una red inalámbrica BLUETOOTH con una calidad de sonido sin precedentes gracias a una codificación eficiente y una paquetización optimizada.

<sup>1)</sup> Excluyendo el contenido en formato DSD.

<sup>2)</sup> En comparación con SBC (Codificación de subbanda) cuando se selecciona una velocidad de bits de 990 kbps (96/48 kHz) o 909 kbps (88,2/44,1 kHz).

## Ajuste del modo en espera BLUETOOTH

El modo en espera BLUETOOTH enciende automáticamente el sistema cuando la conexión BLUETOOTH se establece desde un dispositivo BLUETOOTH.

**1** Pulse **OPTIONS**.

**2** Pulse **↕/↕** varias veces para seleccionar **"BT STBY"** y, a continuación, pulse **+**.

**3** Pulse **↕/↕** varias veces para seleccionar el ajuste y, a continuación, pulse **+**.

- "ON": El sistema se enciende automáticamente aunque el sistema esté en modo en espera.

- "OFF": Apaga esta función.

Para salir del menú de opciones, pulse **OPTIONS**.

## Activación o desactivación de la señal BLUETOOTH

Puede conectarse al sistema desde un dispositivo BLUETOOTH emparejado en todas las funciones cuando la señal BLUETOOTH del sistema está activada. La señal BLUETOOTH se activa por defecto.

**Mantenga pulsado** **⏏ +** y **MEGA BASS** en la unidad durante unos **3 segundos**.

"BT ON" o "BT OFF" aparece en el visor.

### Nota

- Las siguientes operaciones no se pueden realizar cuando la señal BLUETOOTH está desactivada:
  - Emparejar y/o conectar con un dispositivo BLUETOOTH
  - Usar "Sony | Music Center"
  - Cambiar los códecs de audio de BLUETOOTH
- Si la N-Mark en la unidad se toca con un dispositivo BLUETOOTH compatible con NFC o activa el modo en espera de BLUETOOTH, la señal BLUETOOTH se activará automáticamente.



## Control del sistema mediante un smartphone o una tableta (Sony | Music Center)

“Sony | Music Center” es una aplicación dedicada para controlar mediante un smartphone o una tableta los dispositivos de audio compatibles con “Sony | Music Center” fabricados por Sony. Busque “Sony | Music Center” en Google Play o en App Store y descárguela en su smartphone o tableta.

“Sony | Music Center” le permite:

- cambiar la función del sistema, controlar la reproducción de un disco/dispositivo USB y sintonizar una emisora FM.
- explorar el contenido musical del disco/dispositivo USB.
- ver la información del disco/dispositivo USB, como el tiempo de reproducción y el título.
- ajustar el volumen y cambiar el ajuste de sonido.
- controlar varios sistemas cuando utilice la función Party Chain inalámbrica.

**1** Busque “Sony | Music Center” o escanee el siguiente código bidimensional.



- 2** Descargue la aplicación “Sony | Music Center” en su dispositivo.
- 3** Conecte el sistema y el dispositivo a través de una conexión BLUETOOTH (página 40).
- 4** Inicie “Sony | Music Center” y siga las instrucciones de la pantalla.

### Nota

- Le recomendamos que utilice la versión de “Sony | Music Center” más reciente.
- Si la aplicación “Sony | Music Center” no funciona correctamente, pulse BLUETOOTH en la unidad para terminar la conexión BLUETOOTH y, a continuación, vuelva a establecer la conexión BLUETOOTH para que BLUETOOTH funcione con normalidad.
- Las operaciones disponibles a través de “Sony | Music Center” pueden variar dependiendo de los dispositivos de audio.
- Para obtener más información sobre “Sony | Music Center”, consulte la siguiente dirección URL.  
<http://info.vssupport.sony.net/help/>
- Las especificaciones y el diseño en el visor de “Sony | Music Center” están sujetos a cambios sin previo aviso.



## Fiestas frenéticas con la aplicación "Fiestable"

Las características de fiesta del Home Audio System de Sony se pueden controlar mediante la sofisticada e intuitiva interfaz de usuario de la aplicación "Fiestable". "Fiestable" permite controlar varias características, como Efecto DJ y Karaoke. También puede disfrutar de la función "Motion Control", en la que puede utilizar determinadas características de este sistema agitando el dispositivo BLUETOOTH en varias direcciones. "Fiestable" es una aplicación de plug-in de "Sony | Music Center".

- 1 Busque y descargue la aplicación "Sony | Music Center" en su dispositivo (página 46).**
- 2 Con la ayuda del dispositivo, busque y descargue la aplicación "Fiestable" en Google Play o App Store.**
- 3 Conecte el sistema y el dispositivo a través de una conexión BLUETOOTH (página 40).**
- 4 Inicie "Sony | Music Center" y toque el icono "Fiestable".**

### Nota

Para obtener más información sobre "Sony | Music Center", consulte la siguiente dirección URL.  
<http://info.vssupport.sony.net/help/>

## Conseguir y compartir el ranking de Gente de Fiesta y obtener características extra con Rey de la Fiesta

El sistema tiene una característica única que permite registrar automáticamente el uso que hace de su sistema.

En función de su uso, el sistema le clasificará con un ranking diferente de Gente de Fiesta de acuerdo con unos criterios predefinidos. Cuanto más utilice el sistema, más alta será la posición que alcance en el ranking.

Una vez que ya ha conseguido una cierta posición en el ranking de Gente de Fiesta, puede compartir su logro a través de las redes sociales. El sistema también premiará sus logros con características extra.

### Nota

Para utilizar esta característica, asegúrese de que ha instalado las aplicaciones "Sony | Music Center" (página 46) y "Fiestable" (página 47) en su dispositivo.

- 1 Conecte el sistema y el dispositivo a través de una conexión BLUETOOTH (página 40).**
- 2 Inicie "Sony | Music Center" y toque el icono "Fiestable".**  
Puede comprobar su ranking actual, características extra y también averiguar cómo conseguir la siguiente posición del ranking.

## Ajuste del sonido

### Ajuste del sonido

| Para   | Haga esto   |
|--|---|
| Reforzar el sonido de graves y crear un sonido más potente (MEGA BASS) | Pulse MEGA BASS varias veces para seleccionar "BASS ON". El indicador MEGA BASS se ilumina.<br>Para cancelar, pulse MEGA BASS varias veces para seleccionar "BASS OFF". |
| Reproducir el efecto de sonido de una sala de fiestas (Fiesta)         | Pulse SOUND FIELD +/- varias veces para seleccionar "FIESTA".<br>Para cancelar, pulse SOUND FIELD +/- varias veces para seleccionar otro campo de sonido.               |
| Seleccione un campo de sonido  | Pulse SOUND FIELD +/- varias veces para seleccionar el campo de sonido que desee. Para cancelar, pulse SOUND FIELD +/- varias veces para seleccionar "FLAT".            |

## Seleccionar el modo Virtual Football

Puede experimentar una sensación como si estuviera en un estadio cuando vea la retransmisión de un partido de fútbol.

Tenga en cuenta que solo puede seleccionar el modo Virtual Football durante las funciones AUDIO IN y TV.

### Pulse SOUND FIELD +/- varias veces durante el visionado de un partido de fútbol.

- "ON NARRATION": Puede disfrutar de la sensación absorbente de estar en un estadio de fútbol con la mejora de los vítores del público.
- "OFF NARRATION": Puede disfrutar de la sensación absorbente de estar en un estadio de fútbol minimizando el nivel de volumen de la narración además de mejorar los vítores del público.

### Para cancelar el modo Virtual Football

Pulse SOUND FIELD +/- varias veces para seleccionar "FLAT".

#### Nota

- Le recomendamos que seleccione el modo Virtual Football cuando esté viendo la retransmisión de un partido de fútbol.
- Si escucha un sonido antinatural en el contenido cuando "OFF NARRATION" está seleccionado, se recomienda seleccionar "ON NARRATION".
- Esta función no soporta el sonido monaural.



## Creación de su propio efecto de sonido

Puede aumentar o reducir los niveles para bandas de frecuencias específicas y, a continuación, almacenar el ajuste en la memoria como "CUSTOM EQ".

- 1 Pulse **OPTIONS**.
- 2 Pulse **↕/↕** varias veces para seleccionar "CUSTOM EQ" y, a continuación, pulse **+**.
- 3 Pulse **↕/↕** varias veces para ajustar el nivel de ecualizador y los ajustes del sonido envolvente; a continuación, pulse **+**.
- 4 Repita los paso 3 para ajustar el nivel de otras bandas de frecuencia y el efecto de sonido envolvente.

Para salir del menú de opciones, pulse **OPTIONS**.

### Para seleccionar el ajuste personalizado del ecualizador

Pulse **SOUND FIELD +/-** varias veces para seleccionar "CUSTOM EQ".

## Creación de un ambiente de fiesta (Efecto DJ)

Utilice los botones de la unidad para realizar esta operación.

### 1 Pulse el botón que se indica a continuación para seleccionar el tipo de efecto.

- **FLANGER**: Crea un sonido muy metalizado similar al estruendo de un avión a reacción.
- **ISOLATOR**: Aísla una banda de frecuencia específica ajustando las demás bandas de frecuencia. Por ejemplo, si solo desea centrarse en la música vocal.
- **SAMPLER**: Proporciona una serie de efectos de sonido especiales.

### 2 Cambie el efecto de sonido.

#### Para **FLANGER** y **ISOLATOR**:

Gire el mando **VOLUME/DJ CONTROL** para ajustar el nivel de efecto.

#### Para **SAMPLER**:

Pulse **SAMPLER** varias veces para seleccionar el modo muestreador que desee y, a continuación, pulse **S1, S2, S3** o **S4** para emitir el sonido del muestreador.

Para emitir continuamente otro sonido del muestreador, gire el mando **VOLUME/DJ CONTROL**.

### Para ajustar el nivel del sonido muestreador

- 1 Pulse **OPTIONS** en el mando a distancia.

- 2 Pulse  $\uparrow/\downarrow$  varias veces en el mando a distancia para seleccionar "SAMPLER" y, a continuación, pulse  $\boxed{+}$ .
- 3 Pulse  $\uparrow/\downarrow$  varias veces en el mando a distancia para ajustar el nivel del sonido muestreador y, a continuación, pulse  $\boxed{+}$ .  
Para salir del menú de opciones, pulse OPTIONS en el mando a distancia.

### Para desactivar el efecto

- Pulse DJ OFF.
- Vuelva a pulsar el botón de efecto seleccionado (solo para FLANGER e ISOLATOR).

#### Nota

- Efecto DJ se desactiva automáticamente cuando:
  - se apaga el sistema.
  - se cambia la función.
  - se activa o desactiva la función Party Chain con cables o Party Chain inalámbrica.
  - cambia el campo de sonido.
  - utiliza Regulador de voz.
  - cambio de tono (Control de tono).
- Si activa el Efecto DJ durante una transferencia, el efecto de sonido no se transferirá al dispositivo USB.
- No es posible usar el mando VOLUME/DJ CONTROL en la unidad para ajustar el volumen cuando Efecto DJ está activado.  
Pulse  $\triangleleft$  +/- en el mando a distancia para ajustar el volumen.

## Otras operaciones

### Uso de la función Control por HDMI

La conexión de un televisor compatible con la función Control por HDMI\* mediante un cable HDMI (Cable HDMI de alta velocidad con Ethernet, no suministrado) le permite utilizar fácilmente el dispositivo desde el mando a distancia del televisor.

Las siguientes funciones se pueden usar con la función Control por HDMI.

- Función Apagado del sistema
- Función Control de audio del sistema
- Canal de Retorno de Audio
- Función Reproducción mediante una pulsación
- Control fácil remoto
- Control de idioma

\* Control por HDMI es un estándar utilizado por CEC (Control de electrónica del consumidor) que permite a los dispositivos HDMI (High-Definition Multimedia Interface) controlarse entre sí.

#### Nota

Estas funciones pueden estar operativas con otros dispositivos además de los fabricados por Sony, aunque su funcionamiento no está garantizado.

## Preparativos de uso de la función Control por HDMI

Mantenga pulsado SHIFT y pulse SETUP, y a continuación ajuste [AJUSTE HDMI] – [CONTROL POR HDMI] en el sistema a [SI] (página 34). El ajuste predeterminado es [SI]. Habilite los ajustes de la función Control por HDMI para el televisor conectado al sistema.

### Sugerencia

Si habilita la función Control por HDMI ("BRAVIA" Sync) cuando utiliza un televisor fabricado por Sony, la función Control por HDMI del sistema también se habilita automáticamente. Cuando los ajustes se han completado, "COMPLETE" aparece en el visor.

## Función Apagado del sistema

Cuando apague el televisor, el sistema se apagará automáticamente.

Mantenga pulsado SHIFT y pulse SETUP, y a continuación ajuste [AJUSTE HDMI] – [MODO ESPERA VINCULADO A TV] en el sistema a [SI] o [AUTO] (página 34). El ajuste predeterminado es [AUTO].

### Nota

Puede que el dispositivo conectado no se apague dependiendo del estado del dispositivo.

## Función Control de audio del sistema

Si enciende el sistema mientras mira el televisor, el sonido del televisor se emitirá desde los altavoces del sistema. El volumen del sistema se puede ajustar con el mando a distancia del televisor.

Si la última vez que miró la televisión el sonido del televisor se emitió desde los altavoces del sistema, el sistema se encenderá automáticamente cuando vuelva a encender el televisor.

Las operaciones también se pueden realizar desde el menú del televisor. Para obtener más información, consulte el manual de instrucciones de su televisor.

### Nota

- Dependiendo del televisor, el nivel de volumen del sistema se visualiza en la pantalla del televisor. Puede ser distinto del nivel de volumen mostrado en el visor.
- Dependiendo de los ajustes del televisor, puede que la función Control de audio del sistema no esté disponible. Para obtener más información, consulte el manual de instrucciones de su televisor.

## Canal de Retorno de Audio

Si el sistema está conectado a una toma HDMI IN del televisor compatible con Canal de Retorno de Audio, el sonido del televisor se puede escuchar desde los altavoces del sistema sin conectar un cable de audio (no suministrado).

Mantenga pulsado SHIFT y pulse SETUP, y a continuación ajuste [AJUSTE HDMI] – [AUDIO RETURN CHANNEL] a [SI] (página 34). El ajuste predeterminado es [SI].

### **Nota**

Si el televisor no es compatible con el Canal de Retorno de Audio, es necesario conectar un cable de audio (no suministrado) (página 20).

### **Función Reproducción mediante una pulsación**

Cuando pulse ► en una función DVD/CD o USB, el televisor se enciende automáticamente. La entrada del televisor cambia a la entrada HDMI a la que está conectado el sistema.

### **Nota**

Dependiendo del televisor, puede que la parte inicial del contenido que se está reproduciendo no se reproduzca correctamente.

### **Control fácil remoto**

Puede seleccionar el sistema situado junto al botón SYNC MENU en el mando a distancia del televisor y utilizar el sistema.

Esta función se puede usar si el televisor admite el menú de enlace. Para obtener más información, consulte el manual de instrucciones de su televisor.

### **Nota**

- En el menú de enlace del televisor, el televisor reconoce al sistema como "Player".
- Puede que algunas operaciones no estén disponibles en determinados televisores.

### **Control de idioma**

Cuando cambia el idioma de la visualización en pantalla del televisor, el idioma de la visualización en pantalla del sistema también cambia.

## Disfrutar de la reproducción por cable mediante varios sistemas (función Party Chain con cables)

Puede conectar varios sistemas de audio en cadena para crear un ambiente de fiesta más auténtico y reproducir un sonido de mayor potencia.

Un sistema activado en la cadena será el Anfitrión de la fiesta y compartirá la música. Otros sistemas se convertirán en Invitados de la fiesta y reproducirán la misma música que la que está reproduciendo el Anfitrión de la fiesta.

### Configuración de la función Party Chain con cables

Para configurar la función Party Chain con cables, conecte todos los sistemas mediante cables de audio (no suministrados).

Asegúrese de desconectar el cable de alimentación de ca antes de realizar las conexiones.

#### **A** Si todos los sistemas están equipados con la función Party Chain con cables

Ejemplo: Cuando se conecta utilizando este sistema como el primer sistema

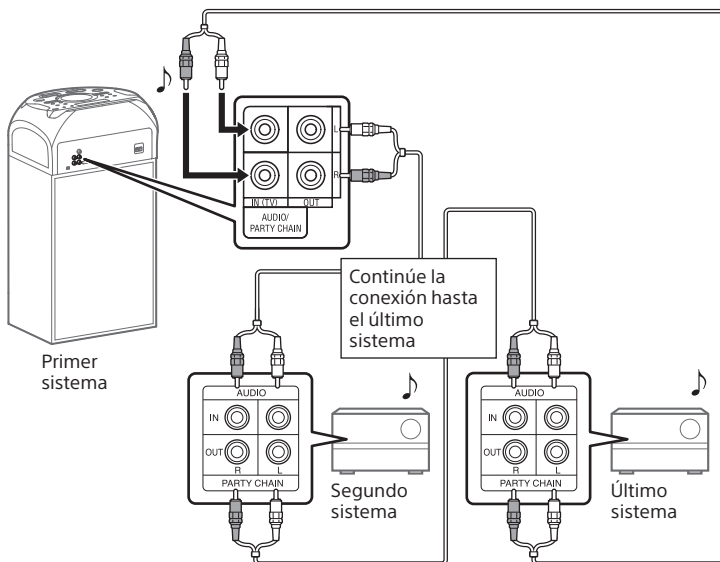

- El último sistema debe conectarse al primer sistema.

- Cualquier sistema puede ser el Anfitrión de la fiesta.
- Puede cambiar el Anfitrión de la fiesta por otro sistema de la cadena. Para obtener más información, consulte “Para seleccionar un nuevo Anfitrión de la fiesta (si todos los sistemas están equipados con la función Party Chain con cables)” (página 55).
- Asegúrese de seleccionar una función que no sea AUDIO IN. Si se selecciona la función AUDIO IN, esta característica no se puede usar.

## **B** Si uno de los sistemas no está equipado con la función Party Chain con cables

Ejemplo: Cuando se conecta utilizando este sistema como el primer sistema

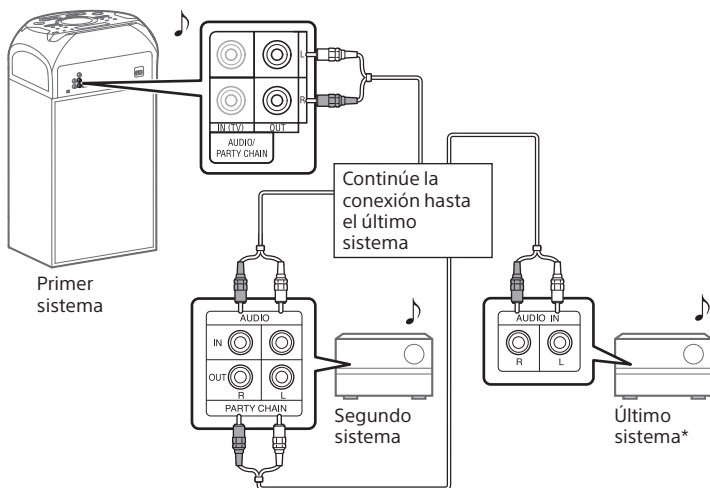

- \* Conecte el sistema que no dispone de la función Party Chain con cables al último sistema ya que, de lo contrario, la cadena se detendrá en ese sistema. Asegúrese de seleccionar la función Entrada de audio en este último sistema.
- El último sistema no está conectado al primer sistema.
- Debe seleccionar el primer sistema como el Anfitrión de la fiesta para que el resto de sistemas reproduzcan la misma música cuando la función Party Chain con cables está activada.

## Disfrutar de la función Party Chain con cables

- 1 Enchufe el cable de alimentación de ca y encienda todos los sistemas.**
- 2 Ajuste el volumen en cada sistema.**
- 3 Active la función Party Chain con cables en el sistema que se va a usar como Anfitrión de la fiesta.**

Ejemplo: Cuando este sistema se utiliza como Anfitrión de la fiesta

- ① Pulse FUNCTION varias veces en la unidad para seleccionar la función que desee. Si está usando la conexión **A** (página 53), no seleccione la función AUDIO IN. Si selecciona esta función, el sonido no se puede emitir.
- ② Empiece a reproducir la música y, a continuación, mantenga pulsado **▶** PARTY CHAIN en la unidad durante 2 segundos o más.

“PARTY CHAIN” aparece en el visor. El Anfitrión de la fiesta inicia Party Chain con cables y otros sistemas se convierten automáticamente en Invitados de la fiesta. Todos los sistemas reproducen la misma música que el Anfitrión de la fiesta. “WIRED P.CHAIN” se ilumina en el visor del Anfitrión de la fiesta y los Invitados de la fiesta.

### Nota

- Dependiendo del número total de unidades de sistemas que ha conectado, los Invitados de la fiesta tardarán más tiempo en reproducir la música.

- El cambio del nivel de volumen y del efecto de sonido en el Anfitrión de la fiesta no afecta a la salida de los Invitados de la fiesta.
- El Invitado de la fiesta seguirá reproduciendo la música como Anfitrión de la fiesta aunque se cambie la función en el Invitado de la fiesta. Sin embargo, puede ajustar el volumen y cambiar el efecto de sonido en el Invitado de la fiesta.
- Cuando se utiliza el micrófono o toca la guitarra en el Anfitrión de la fiesta, el sonido no se emitirá desde los Invitados de la fiesta.
- Cuando uno de los sistemas de la cadena está realizando una transferencia USB, espere a que el sistema complete o detenga la transferencia antes de activar la función Party Chain con cables.
- Para obtener más información sobre cómo utilizar esta función en otros sistemas, consulte el manual de instrucciones de los respectivos sistemas.

### Para seleccionar un nuevo Anfitrión de la fiesta (si todos los sistemas están equipados con la función Party Chain con cables)

Repita el paso 3 de “Disfrutar de la función Party Chain con cables” en el sistema que se va a usar como el nuevo Anfitrión de la fiesta. El actual Anfitrión de la fiesta se convierte automáticamente en Invitado de la fiesta. Todos los sistemas reproducen la misma música que el nuevo Anfitrión de la fiesta.

### Nota

- Puede seleccionar otro sistema como el nuevo Anfitrión de la fiesta después de activar la función Party Chain con cables de todos los sistemas de la cadena.

- Si el sistema seleccionado no se convierte en un nuevo Anfitrión de la fiesta al cabo de unos segundos, repita el paso 3 en "Disfrutar de la función Party Chain con cables".

### Para desactivar la función Party Chain con cables

Mantenga pulsado **–** PARTY CHAIN en el Anfitrión de la fiesta durante 2 segundos o más.  
"LEAVE PARTY" aparece en el visor.

#### Nota

Si la función Party Chain con cables no se desactiva después de unos segundos, mantenga pulsado de nuevo **–** PARTY CHAIN en el Anfitrión de la fiesta durante 2 segundos o más.

### Ajuste del modo de sonido Party Chain con cables

Cuando la función Party Chain con cables está activada puede ajustar el modo de sonido.

#### 1 Pulse **OPTIONS**.

#### 2 Pulse **↕/↕** varias veces para seleccionar "P.CHAIN MODE" y, a continuación, pulse **+**.

#### 3 Pulse **↕/↕** varias veces para seleccionar el modo deseado y, a continuación, pulse **+**.

- "STEREO": emite el sonido estéreo.
- "RIGHT CH": emite el sonido monoaural del canal derecho.
- "LEFT CH": emite el sonido monoaural del canal izquierdo.

Para salir del menú de opciones, pulse **OPTIONS**.

## Disfrutar de la reproducción inalámbrica mediante varios sistemas (función Party Chain inalámbrica)

Puede conectar varios sistemas de audio en cadena a través de una conexión BLUETOOTH si todos los sistemas están equipados con la función Party Chain inalámbrica. Esta función le permite crear un ambiente de fiesta más emocionante y reproducir un sonido de mayor potencia sin cables. Tenga en cuenta que solo puede reproducir una fuente de audio desde un dispositivo BLUETOOTH. El primer sistema de la cadena que se activa se convierte en el Anfitrión de la fiesta y comparte la música. Otros sistemas se convierten en Invitados de la fiesta y reproducen la misma música que la que está reproduciendo el Anfitrión de la fiesta.

### Ajustar y disfrutar de la función Party Chain inalámbrica

Ejemplo: Ajuste de MHC-V21D como el primer sistema (Anfitrión de la fiesta)

#### 1 Encienda todos los sistemas.

#### 2 Ajuste el primer sistema como Anfitrión de la fiesta.

- ① Pulse **BLUETOOTH** en la unidad para seleccionar la función BLUETOOTH.



- ② Conecte el dispositivo BLUETOOTH al sistema a través de una conexión BLUETOOTH.
- ③ Pulse W.PARTY CHAIN en la unidad.  
"CHAINING" parpadea en el visor. El sistema entra en el modo Party Chain inalámbrica.

Cuando el sistema entra en el modo de ajustes Party Chain inalámbrica, la conexión al dispositivo BLUETOOTH se termina automáticamente.

### 3 Ajuste el segundo sistema como Invitado de la fiesta.

- ① Pulse BLUETOOTH en la unidad para seleccionar la función BLUETOOTH.
- ② Pulse W.PARTY CHAIN en la unidad.  
El segundo sistema se convierte en Invitado de la fiesta.  
"P.CHAIN" se ilumina en el visor.

#### Nota

La función Party Chain inalámbrica se cancela en las siguientes situaciones.

- No se produce ninguna operación en 1 minuto tras haber ajustado el Anfitrión de la fiesta en el paso 2.
- Se pulsa de nuevo W.PARTY CHAIN en el Anfitrión de la fiesta antes de haber completado el paso 3.

### 4 Ajuste un tercer sistema o varios más como Invitados de la fiesta.

Repita el paso 3.

#### Nota

Conecte el tercer sistema o el resto de sistemas en los 30 segundos posteriores a la conexión del sistema anterior. "P.CHAIN" parpadea en el visor del Anfitrión de la fiesta durante 30 segundos. Después de 30 segundos, el sistema no se puede conectar.

### 5 Espere 30 segundos después de que se conecte el último Invitado de la fiesta.

"P.CHAIN" dejará de parpadear en el visor del Anfitrión de la fiesta y el dispositivo BLUETOOTH se volverá a conectar al Anfitrión de la fiesta.

### 6 Inicie la reproducción en el dispositivo BLUETOOTH conectado.

### 7 Ajuste el volumen.

Si se ajusta el volumen del Anfitrión de la fiesta, también se ajusta el volumen de los Invitados de la fiesta. Si desea ajustar el volumen en un Invitado de la fiesta concreto, ajuste el volumen en dicho Invitado de la fiesta.

#### Nota

- No puede seleccionar otro sistema como el nuevo Anfitrión de la fiesta mientras la función Party Chain inalámbrica está activada.
- Cuando se utiliza el micrófono o toca la guitarra en el Anfitrión de la fiesta, el sonido no se emitirá desde los Invitados de la fiesta.
- Las funciones Temporizador para desconexión y Modo en espera automática no están disponibles en los Invitados de la fiesta.
- Para obtener más información sobre cómo utilizar esta función en otros sistemas, consulte el manual de instrucciones de los respectivos sistemas.

#### Sugerencia

Para añadir nuevos Invitados de la fiesta una vez establecida la función Party Chain inalámbrica, mantenga pulsado W.PARTY CHAIN en el Anfitrión de la fiesta y repita el paso 3 de "Ajustar y disfrutar de la función Party Chain inalámbrica" (página 56).

## Para desactivar la función Party Chain inalámbrica

Pulse W.PARTY CHAIN en el Anfitrión de la fiesta.

### Nota

Cuando cambia la función o desactiva el Anfitrión de la fiesta, la función Party Chain inalámbrica se desactivará.

## Para desconectar el Invitado de la fiesta de la función Party Chain inalámbrica

Pulse W.PARTY CHAIN en el Invitado de la fiesta que desea salir. En este caso, el resto de la Party Chain inalámbrica seguirá activada.

### Nota

Cuando cambia la función o desactiva a un Invitado de la fiesta concreto, dicho Invitado de la fiesta abandona la conexión Party Chain inalámbrica.

## Sincronización de ajustes durante la función Party Chain inalámbrica

Cuando se establece la función Party Chain inalámbrica, se aplican las siguientes condiciones:

- Si se modifican los ajustes Mega Bass y Speaker Light en el Anfitrión de la fiesta, también se modifican los ajustes de los Invitados de la fiesta.
- Los ajustes de Efecto DJ y Karaoke, como Regulador de voz y Control de tono están desactivados tanto en el Anfitrión de la fiesta como en los Invitados de la fiesta.
- Los ajustes de Campo de sonido se restablecen tanto en el Anfitrión de la fiesta como en los Invitados de la fiesta.
- Si se desactiva el Anfitrión de la fiesta, también se desactivan los Invitados de la fiesta.

## Escuchar música de forma inalámbrica con dos sistemas (función Speaker Add)

Para usar esta función, se requieren dos sistemas del mismo modelo. Al conectar dos sistemas a través de la tecnología inalámbrica BLUETOOTH, puede disfrutar de la música con mayor potencia. También puede seleccionar una salida de audio entre el modo doble (en el que dos sistemas reproducen el mismo sonido) y el modo estéreo (sonido estéreo).

En los siguientes pasos, los dos sistemas se describen como "sistema **A**" (o sistema Anfitrión) y "sistema **B**" (o sistema Invitado).

### Nota

- Para utilizar esta característica, asegúrese de que ha instalado la aplicación "Sony | Music Center" (página 46) en su dispositivo BLUETOOTH.
- Asegúrese de que el dispositivo BLUETOOTH se ha emparejado con los sistemas **A** y **B**. Para obtener más información sobre la operación de emparejamiento, consulte "Emparejamiento del sistema con un dispositivo BLUETOOTH" (página 40) o "Conexión BLUETOOTH mediante un toque a través de NFC" (página 43).

## Ajustar y disfrutar de la función Speaker Add

- 1 Coloque dos sistemas del mismo modelo a una distancia máxima de 1 metro el uno del otro.

## 2 Encienda los sistemas **A** y **B**.

## 3 Pulse **BLUETOOTH** en los sistemas **A** y **B** para seleccionar la función **BLUETOOTH**.

“BLUETOOTH” aparece en el visor.

## 4 Conecte el sistema **A** y un dispositivo **BLUETOOTH** a través de una conexión **BLUETOOTH** (página 40).

## 5 Inicie “Sony | Music Center” y siga las instrucciones de la pantalla para configurar la función **Speaker Add** para el sistema **A** y el sistema **B**.

“HOST” aparece en el visor del sistema **A** y “GUEST” en el visor del sistema **B**.

## 6 Ajuste el modo de salida mediante “Sony | Music Center” en su dispositivo **BLUETOOTH**.

- Modo doble: emite el sonido estéreo desde ambos sistemas.
- Modo estéreo – derecha: emite el sonido monoaural del canal derecho del sistema **A** y el canal izquierdo del sistema **B**.
- Modo estéreo – izquierda: emite el sonido monoaural del canal izquierdo del sistema **A** y el canal derecho del sistema **B**.

## 7 Inicie la reproducción desde el dispositivo **BLUETOOTH** y ajuste el volumen.

Para obtener más información, consulte “Escuchar música en un dispositivo **BLUETOOTH**” (página 41).

### Nota

- Cuando se utiliza el micrófono o toca la guitarra en el sistema **A**, el sonido no se emitirá desde el sistema **B**.

- Las siguientes operaciones no están disponibles en el sistema **B** cuando se utiliza la función **Speaker Add**:
  - Temporizador para desconexión
  - Modo en espera automática
  - Bloqueo infantil
  - Regulador de voz, Control de tono y Puntuación
  - Control del sistema con el mando a distancia

## Sincronización de ajustes durante la función **Speaker Add**

- Cuando se establece la conexión **Speaker Add**, los siguientes ajustes del sistema **B** se sincronizan con el sistema **A**:
  - Volumen
  - Mega Bass
  - Campo de sonido y Ecuación personalizada
  - Efecto DJ
  - **Speaker Light**
- Si se modifican estos ajustes en el sistema **A** o el sistema **B**, los ajustes del otro sistema se sincronizan.
- Si se apaga el sistema **A**, también se apaga el sistema **B**.

## Para desactivar la función **Speaker Add**

Utilice “Sony | Music Center” y siga las instrucciones de la pantalla.

### Nota

Si desea restablecer alguno de los dos sistemas mientras utiliza la función **Speaker Add**, asegúrese de apagar el otro sistema.

Si no apaga el otro sistema antes de restablecer la función **Speaker Add**, la conexión **BLUETOOTH** o la salida de sonido podrían interrumpirse.

### Sugerencia

- Si no desactiva la función, el sistema intentará restablecer la conexión más reciente la próxima vez que encienda el sistema.
- Cambie al códec SBC cuando utilice la función Speaker Add. Para obtener más información, consulte "Ajuste de los códecs de audio de BLUETOOTH" (página 44).

## Cantando sobre el audio: Karaoke

### Preparativos para el Karaoke

#### 1 Pulse MIC LEVEL- para reducir el nivel de volumen del micrófono.

O bien, pulse MIC/GUITAR LEVEL – varias veces en la unidad para reducir el nivel de volumen del micrófono.

#### 2 Pulse GUITAR varias veces en la unidad para seleccionar "OFF".

#### 3 Conecte un micrófono opcional a la toma MIC1 o MIC2/GUITAR en la unidad.

Conecte otro micrófono opcional para cantar en dúo.

#### 4 Comience la reproducción de música y ajuste el volumen del micrófono.

Pulse MIC ECHO varias veces para ajustar el efecto de eco.

#### 5 Empiece a cantar acompañando a la música.

### Nota

- Si se produce acople:
  - aleje el micrófono del sistema.
  - cambie la orientación del micrófono.
  - pulse MIC LEVEL– varias veces.
  - pulse MIC ECHO varias veces para ajustar el nivel de eco.
- El sonido del micrófono no se transferirá al dispositivo USB durante la transferencia USB.
- No puede ajustar el nivel de volumen del micrófono mediante el mando VOLUME/DJ CONTROL en la unidad o el botón  $\triangleleft$  +/- en el mando a distancia. Pulse MIC LEVEL+/- varias veces para ajustar el nivel de volumen del micrófono.
- Cuando se utilizan las funciones Party Chain inalámbrica o Speaker Add, el sonido del micrófono solo se emite desde el sistema al que está conectado el micrófono.
- Si el sonido del micrófono es extremadamente alto, podría distorsionarse. Pulse MIC LEVEL– varias veces para bajar el volumen del micrófono.

### Reducción del sonido vocal (Regulador de voz)

Puede reducir el sonido de la voz en la fuente estéreo.

#### Pulse VOCAL FADER varias veces para seleccionar "ON V.FADER".

O bien, mantenga pulsado – VOCAL FADER en la unidad para seleccionar "ON V.FADER".

#### Para cancelar el regulador de voz

Pulse VOCAL FADER varias veces para seleccionar "OFF".

## Cambio de tono (Control de tono)

Pulse **KEY CONTROL**  $b/\#$  para ajustar el rango de voz.

## Activación del modo de puntuación de Karaoke (Modo de puntuación)

La función de puntuación solo se puede usar cuando el micrófono está conectado.

Su puntuación se calcula en una escala del 0 al 99 comparando su voz con la fuente musical.

- 1** Empiece a reproducir la música.
- 2** Pulse **SCORE** antes de cantar una canción.
- 3** Después de cantar durante más de un minuto, vuelva a pulsar **SCORE** para ver su puntuación.

## Cambio de voz (Cambio de voz)

Puede cambiar su voz cuando hable o cante con el micrófono.

Pulse **VOICE CHANGER** varias veces para cambiar el efecto de voz.

**Para desactivar Cambio de voz**  
Pulse **VOICE CHANGER** varias veces para seleccionar "OFF".

## Disfrutar del sonido de una guitarra

Para escuchar el sonido de la guitarra, conecte una guitarra a la toma MIC2/GUITAR en la unidad. También puede tocar la guitarra y cantar al mismo tiempo conectando un micrófono a la toma MIC1 en la unidad.

El sonido de su guitarra se puede modificar seleccionado el efecto de guitarra.

- 1** Pulse **MIC/GUITAR LEVEL** – varias veces en la unidad para reducir el nivel de volumen de la guitarra.
- 2** Utilice un cable de instrumento (no suministrado) para conectar una guitarra (no suministrado) a la toma MIC2/GUITAR en la unidad.
- 3** Pulse **GUITAR** varias veces en la unidad para seleccionar el efecto de guitarra.
  - "CLEAN": sonido original de guitarra. Recomendado para guitarras eléctricas o electroacústicas.
  - "O.DRIVE": sonido distorsionado similar a un amplificador de guitarra saturado. Recomendado para guitarras eléctricas.
  - "BASS": sonido original de guitarra. Recomendado para bajos.
- 4** Comience a tocar la guitarra y ajuste el volumen de la guitarra.  
El sonido de la guitarra se emite desde el sistema.

### Nota

- Se puede producir acople al usar una guitarra electroacústica con el efecto "O.DRIVE". Pulse MIC/GUITAR LEVEL – varias veces en la unidad para reducir el volumen de la guitarra. De lo contrario, cambie al otro efecto de guitarra.
- Antes de desconectar la guitarra del sistema, pulse MIC/GUITAR LEVEL – varias veces en la unidad para reducir el volumen de la guitarra.

### Para desactivar el modo de guitarra

Pulse GUITAR varias veces en la unidad para seleccionar "OFF".

## Escuchar música con Speaker Light

### 1 Pulse PARTY LIGHT varias veces para seleccionar "LED ON".

O bien, pulse SPEAKER LIGHT varias veces en la unidad para seleccionar "LED ON".

### 2 Pulse LIGHT MODE varias veces para seleccionar el modo de iluminación que desee.

El modo de iluminación es diferente cuando Party Chain inalámbrica esté activado.

### Para desactivar Speaker Light

Pulse PARTY LIGHT (o SPEAKER LIGHT en la unidad) varias veces para seleccionar "LED OFF".

### Nota

- No mire directamente a la parte emisora de luz cuando Speaker Light esté activada.
- Si el brillo de la iluminación está deslumbrante, encienda las luces de la sala o apague la iluminación.

- Puede encender o apagar Speaker Light cuando el modo de demostración está encendido.

## Uso del temporizar para desconexión

El sistema se apaga automáticamente después de la hora preajustada.

### Pulse SLEEP varias veces para seleccionar el tiempo que desee.

Para cancelar el temporizar para desconexión, pulse SLEEP varias veces para seleccionar "OFF".

### Sugerencia

Si desea comprobar el tiempo que queda para que el sistema se apague, pulse SLEEP.

## Uso de la guía de voz

Puede escuchar la guía de voz cuando el sistema entra en el modo de emparejamiento BLUETOOTH o cuando se conecta o desconecta un dispositivo BLUETOOTH desde el sistema.

### 1 Pulse OPTIONS.

### 2 Pulse $\uparrow/\downarrow$ varias veces para seleccionar "VOICE GUIDANCE" y, a continuación, pulse $\boxed{+}$ .

### 3 Pulse $\uparrow/\downarrow$ para seleccionar "ON" y, a continuación, pulse $\boxed{+}$ .

La guía de voz está activada. Para salir del menú de opciones, pulse OPTIONS.

### Para desactivar la guía de voz

Seleccione "OFF" en el paso 3.

## Para ajustar el nivel de la guía de voz

- 1 Pulse **OPTIONS**.
- 2 Pulse **↕/↕** varias veces para seleccionar "SAMPLER" y, a continuación, pulse **[+]**.
- 3 Pulse **↕/↕** varias veces para ajustar el nivel de la guía de voz y, a continuación, pulse **[+]**.  
Para salir del menú de opciones, pulse **OPTIONS**.

### Nota

- El nivel de volumen de la guía de voz cambia de acuerdo con el nivel de volumen del sistema. Sin embargo, en algunos casos es posible que el nivel de volumen de la guía de voz no cambie.
- En algunos casos, es posible que haya un retardo en la emisión de la guía de voz o que la guía de voz no funcione.

## Uso de equipos opcionales

- 1 Pulse **↙** - varias veces hasta que "VOL MIN" aparezca en el visor.
- 2 Conecte un equipo opcional (página 17).
- 3 Pulse **FUNCTION** varias veces para seleccionar "AUDIO IN".
- 4 Inicie la reproducción para el equipo conectado.
- 5 Pulse **↙ +** varias veces para ajustar el volumen.

### Nota

El sistema puede entrar automáticamente en el modo en espera si el nivel de volumen del equipo conectado es demasiado bajo. Ajuste el nivel de volumen del equipo.  
Para apagar la función en espera automática, consulte "Ajuste de la función en espera automática" (página 64).

## Desactivación de los botones de la unidad (Bloqueo infantil)

Puede desactivar los botones de la unidad (excepto **⏻**) para evitar que se haga un uso incorrecto (por ejemplo, las travesuras de los niños).

### Mantenga pulsado **■** en la unidad durante más de 5 segundos.

"CHILD LOCK ON" aparece en el visor. El sistema solo se puede controlar con los botones del mando a distancia. Para desactivar la función de bloqueo infantil, mantenga pulsado **■** en la unidad durante más de 5 segundos hasta que "CHILD LOCK OFF" aparezca en el visor.

### Nota

- La función de bloqueo infantil se apagará automáticamente cuando desenchufe el cable de alimentación de ca.
- La función de bloqueo infantil no se puede activar cuando se abre la bandeja de discos.

---

## Ajuste de la función en espera automática

El sistema entra automáticamente en el modo en espera al cabo de unos 15 minutos cuando no se produce ninguna operación o no hay salida de señal de audio. De forma predeterminada, la función en espera automática está activada.

**1** Pulse **OPTIONS**.

**2** Pulse **↕/↕** varias veces para seleccionar **"AutoSTBY"** y, a continuación, pulse **+**.

**3** Pulse **↕/↕** varias veces para seleccionar **"ON"** u **"OFF"** y, a continuación, pulse **+**.

Para salir del menú de opciones, pulse **OPTIONS**.

### Nota

- "AutoSTBY" parpadea en el visor durante 2 minutos antes de entrar en el modo en espera.
- La función en espera automática no funciona en los casos siguientes:
  - durante el funcionamiento del sintonizador.
  - cuando el temporizar para desconexión está activado.
  - cuando el micrófono o la guitarra está conectado.
  - cuando el sistema es un Invitado de la fiesta en la función Party Chain inalámbrica o el sistema Invitado en la función Speaker Add.

---

## Actualizando el software

El software de este sistema se puede actualizar en el futuro. Puede actualizar el software preinstalado del sistema desde los sitios web siguientes. Siga las instrucciones en línea para actualizar el software.

**Para los clientes en América Latina:**

<<http://esupport.sony.com/LA>>

**Para los clientes en Europa y Rusia:**

<<http://www.sony.eu/support>>

**Para los clientes en otros países/regiones:**

<<http://www.sony-asia.com/support>>



### Solución de problemas

Si tiene algún problema con el sistema, localice el problema en la lista de solución de problemas que se incluye más abajo y tome las medidas correctivas que se indican. Si el problema continúa, póngase en contacto con el distribuidor de Sony más cercano.

Tenga en cuenta que si el personal del servicio técnico cambia algunas piezas durante la reparación, es posible que dichas piezas no le sean devueltas.

#### Si "PROTECTX" (donde X es un número) y "CHECK MANUAL" parpadean en el visor

Desenchufe inmediatamente el cable de alimentación de ca y compruebe si algún objeto está obstruyendo los orificios de ventilación de la unidad.

Si tras realizar las comprobaciones necesarias no se ha detectado ningún problema, vuelva a conectar el cable de alimentación de ca y encienda el sistema. Si el problema continúa, póngase en contacto con el distribuidor de Sony más cercano.

#### General

##### El sistema no se enciende.

- Compruebe que el cable de alimentación de ca esté correctamente conectado.

##### El sistema ha entrado en el modo en espera.

- No es un defecto de funcionamiento. El sistema entra automáticamente en el modo en espera al cabo de unos 15 minutos cuando no se produce ninguna operación o no hay salida de señal de audio (página 64).

##### No hay sonido.

- Ajuste el volumen.
- Compruebe la conexión del equipo opcional si lo hubiera (página 17).
- Encienda el equipo conectado.
- Desenchufe el cable de alimentación de ca, a continuación enchufe de nuevo el cable de alimentación de ca y encienda el sistema.

##### No hay imagen/sonido cuando está conectado a la toma HDMI OUT (TV) ARC.

- Cambie el ajuste en [AJUSTE HDMI] – [RESOLUCIÓN HDMI]. Es posible que el problema se haya resuelto.
- El equipo conectado a la toma HDMI OUT (TV) ARC no se ajusta al formato de señal de audio. En este caso, ajuste [AJUSTE HDMI] – [AUDIO(HDMI)] a [PCM] (página 34).
- Pruebe lo siguiente:
  - Apague el sistema y vuelva a encenderlo.
  - Apague el equipo conectado y vuelva a encenderlo.
  - Desconecte el cable HDMI y seguidamente vuelva a conectarlo.

##### No hay sonido del micrófono.

- Ajuste el nivel de volumen del micrófono.

- Asegúrese de conectar correctamente el micrófono a la toma MIC1 o MIC2/GUITAR de la unidad.
- Asegúrese de que el micrófono está encendido.

**El sistema no emite ningún sonido del televisor. "CODE 01" y "SGNL ERR" aparecen en el visor.**

- Este sistema solo admite los formatos PCM lineales de 2 canales. Compruebe la configuración de salida de audio en el televisor y cámbiela al modo de salida PCM si el modo automático está seleccionado.
- Compruebe que la configuración de salida del altavoz en el televisor esté ajustada para usar los altavoces externos.

**Hay un zumbido o un ruido considerable.**

- Aleje el sistema de las fuentes de ruido.
- Conecte el sistema a otra toma de corriente de la pared.
- Instale un filtro de ruido (no suministrado) en el cable de alimentación de ca.
- Apague el equipo eléctrico del entorno.
- Puede que el ruido de los ventiladores de refrigeración se oiga cuando el sistema está encendido. No es un defecto de funcionamiento.
- Aleje la unidad de las luces fluorescentes o de neón.

**El mando a distancia no funciona.**

- Quite los obstáculos que haya entre el mando a distancia y la unidad.
- Acerque el mando a distancia a la unidad.

- Apunte el mando a distancia al sensor de la unidad.
- Sustituya las pilas (R03/tamaño AAA).
- Aleje la unidad de luces fluorescentes.

**Se produce retroalimentación acústica.**

- Reduzca el volumen.
- Separe el micrófono y la guitarra del sistema o cambie la dirección del micrófono.

**Las irregularidades de color en la pantalla del televisor continúan.**

- Apague de inmediato el televisor y vuelva a encenderlo al cabo de 15 o 30 minutos. Si las irregularidades de color todavía no han desaparecido, aleje aún más el sistema del televisor.

**La indicación "CHILD LOCK" aparece al pulsar cualquier botón de la unidad.**

- Apague la función de bloqueo infantil (página 63).

**Se percibe un chasquido al encender el sistema.**

- Se trata de un ruido de funcionamiento que se produce, por ejemplo, al encender o apagar el sistema. No es un defecto de funcionamiento.

**El sonido pierde el efecto estéreo durante la reproducción.**

- Desactivar el regulador de voz (página 60).
- Asegúrese de que el sistema esté correctamente conectado.

## Reproductor de discos

### La bandeja de discos no se abre y "LOCKED" aparece en el visor.

- Consulte con el distribuidor Sony o el servicio técnico autorizado Sony más cercano.

### La bandeja de discos no se cierra.

- Cargue el disco correctamente.

### El disco no se expulsa.

- No puede expulsar el disco durante una transferencia sincronizada o una transferencia REC1. Pulse ■ para cancelar la transferencia y, a continuación, pulse ▲ en la unidad para expulsar el disco.
- Consulte con el distribuidor Sony más cercano.

### La reproducción no se inicia.

- Limpie el disco (página 77).
- Vuelva a cargar el disco.
- Cargue un disco que se pueda reproducir en este sistema (página 8).
- Extraiga el disco y limpie la humedad; a continuación deje el sistema encendido varias horas hasta que la humedad se evapore.
- El código de región del DVD VIDEO no coincide con el sistema.

### El sonido salta.

- Limpie el disco (página 77).
- Vuelva a cargar el disco.
- Coloque la unidad en un lugar sin vibraciones.

### La reproducción no se inicia desde la primera pista.

- Ajuste el modo de reproducción al modo de reproducción normal (página 27).

- Se ha seleccionado la reanudación de la reproducción. Pulse ■ dos veces. A continuación, pulse ► para iniciar la reproducción.

### No puede realizar ciertas funciones como, por ejemplo, Detener, Bloquear búsqueda, Reproducción a cámara lenta, Reproducción repetida o Reproducción aleatoria.

- Dependiendo del disco, puede que no sea posible realizar algunas de las operaciones descritas arriba. Consulte el manual de instrucciones suministrado con el disco.

### El DATA CD/DATA DVD (MP3, MPEG4 o Xvid) no se puede reproducir.

- Los datos no están almacenados en el formato admitido.
- Antes de reproducir, asegúrese de seleccionar el modo de medios correcto.

### Los caracteres del nombre de la carpeta, el nombre de la pista, el nombre del archivo y la etiqueta ID3 no aparecen correctamente.

- La versión ID3 no es la versión 1 (1.0/1.1) ni la versión 2 (2.2/2.3).
- El código de caracteres que se puede mostrar en este sistema es el siguiente:
  - Mayúsculas (A - Z)
  - Números (0 - 9)
  - Símbolos (< > \* +, [ ] \ \_)
 Aparecen otros caracteres como " " - .

## Dispositivo USB

---

### La transferencia da error.

- Está utilizando un dispositivo USB no compatible. Consulte la información de los sitios web acerca de los dispositivos USB compatibles (página 11).
- El dispositivo USB no está formateado correctamente. Consulte el manual de instrucciones del dispositivo USB para saber cómo formatearlo.
- Apague el sistema y extraiga el dispositivo USB. Si el dispositivo USB tiene un interruptor de alimentación, apague el dispositivo USB y enciéndalo de nuevo después de extraerlo del sistema. A continuación, vuelva a realizar la transferencia.
- Si las operaciones de transferencia y borrado se repiten muchas veces, la estructura de archivos del dispositivo USB se fragmenta. Consulte el manual de instrucciones del dispositivo USB para saber cómo tratar este problema.
- El dispositivo USB se ha desconectado o la alimentación se ha interrumpido durante la transferencia. Elimine el archivo parcialmente transferido y realice la transferencia de nuevo. Si no se arregla el problema de esta forma, es posible que el dispositivo USB esté dañado. Consulte el manual de instrucciones del dispositivo USB para saber cómo tratar este problema.

### Los archivos de audio o carpetas del dispositivo USB no se pueden borrar.

- Compruebe si el dispositivo USB está protegido contra escritura.

- El dispositivo USB se ha desconectado o la alimentación se ha interrumpido durante la operación de borrado. Elimine el archivo parcialmente borrado. Si no se arregla el problema de esta forma, es posible que el dispositivo USB esté dañado. Consulte el manual de instrucciones del dispositivo USB para saber cómo tratar este problema.

### No hay sonido.

- El dispositivo USB no está conectado correctamente. Apague el sistema y vuelva a conectar el dispositivo USB. A continuación, encienda el sistema y compruebe si "USB" aparece en el visor.



### Hay ruido, saltos o sonido distorsionado.

- Está utilizando un dispositivo USB no compatible. Consulte la información de los sitios web acerca de los dispositivos USB compatibles (página 11).
- Apague el sistema y vuelva a conectar el dispositivo USB. A continuación, encienda el sistema.
- Los datos de música contienen ruido o el sonido está distorsionado. Es posible que haya entrado ruido durante el proceso de transferencia. Elimine el archivo e intente transferirlo de nuevo.
- La velocidad de bits utilizada al codificar un archivo de audio era baja. Envíe un archivo de audio al dispositivo USB con una velocidad de bits más alta.

### **“READING” aparece durante mucho tiempo o la reproducción tarda bastante en iniciarse.**

- El proceso de lectura puede tardar mucho tiempo en los casos siguientes.
  - El dispositivo USB contiene muchas carpetas o archivos (página 10).
  - La estructura de archivos es extremadamente compleja.
  - La capacidad de la memoria es excesiva.
  - La memoria interna está fragmentada.

### **“NO FILE” aparece en el visor.**

- El sistema ha entrado en el modo de actualización de software y todos los botones (excepto ) están desactivados. Para cancelar la actualización de software, pulse  en la unidad.

### **“OVER CURRENT” aparece en el visor.**

- Se ha detectado un problema con el nivel de corriente eléctrica del puerto  $\psi$  (USB). Apague el sistema y extraiga el dispositivo USB del puerto. Asegúrese de que no hay ningún problema con el dispositivo USB. Si este patrón de pantalla persiste, póngase en contacto con el distribuidor Sony más cercano.

### **Visualización errónea.**

- Es posible que los datos almacenados en el dispositivo USB se hayan dañado. Realice la transferencia de nuevo.
- El código de caracteres que se puede mostrar en este sistema es el siguiente:
  - Mayúsculas (A – Z)
  - Números (0 – 9)
  - Símbolos (< > \* +, [ ] \ \_)

Aparecen otros caracteres como “ \_”.

### **No se reconoce el dispositivo USB.**

- Apague el sistema y vuelva a conectar el dispositivo USB. A continuación, encienda el sistema.
- Consulte la información de los sitios web acerca de los dispositivos USB compatibles (página 11).
- El dispositivo USB no funciona correctamente. Consulte el manual de instrucciones del dispositivo USB para saber cómo tratar este problema.

### **La reproducción no se inicia.**

- Apague el sistema y vuelva a conectar el dispositivo USB. A continuación, encienda el sistema.
- Consulte la información de los sitios web acerca de los dispositivos USB compatibles (página 11).

### **La reproducción no se inicia desde el primer archivo.**

- Ajuste el modo de reproducción al modo de reproducción normal (página 27).

### **Los archivos no se pueden reproducir.**

- Antes de reproducir, asegúrese de seleccionar el modo de medios correcto.
- Los dispositivos USB formateados con sistemas de archivos distintos de FAT16 o FAT32 no son compatibles.\*
- Si utiliza un dispositivo USB con particiones, solo es posible reproducir los archivos de la primera partición.

\* Este sistema es compatible con FAT16 y FAT32, pero es posible que algunos dispositivos USB no sean compatibles con todos los sistemas FAT. Para obtener más información, consulte el manual de instrucciones de cada dispositivo USB o póngase en contacto con el fabricante.

## Imagen

---

### No hay imagen.

- Compruebe que el sistema esté correctamente conectado.
- Si el cable de vídeo o el cable HDMI está dañado, sustitúyalo por uno nuevo.
- Asegúrese de conectar la unidad a la toma de entrada HDMI o a la toma de entrada de vídeo del televisor (página 19).
- Asegúrese de encender el televisor y de usarlo correctamente.
- Asegúrese de seleccionar la entrada de acuerdo con la conexión en el televisor para poder ver las imágenes del sistema.
- (Excepto para los modelos de América Latina, Europa y Rusia) Asegúrese de establecer correctamente el sistema de color de acuerdo con el sistema de color de su televisor.

### Aparece ruido en la imagen.

- Limpie el disco (página 77).
- Si la señal de vídeo del sistema debe pasar al televisor a través de la videgrabadora, la protección contra copia aplicada a algunos programas de DVD VIDEO podría afectar a la calidad de la imagen.

- (Excepto para los modelos de América Latina, Europa y Rusia) Cuando reproduce un VIDEO CD grabado en un sistema de color diferente del establecido en su sistema, la imagen puede mostrarse distorsionada (página 21, 32).
- (Excepto para los modelos de América Latina, Europa y Rusia) Establezca el mismo sistema de color que el de su televisor (página 21, 32).

### La relación de aspecto de la pantalla del televisor no se puede cambiar.

- La relación de aspecto está fija en el DVD VIDEO y el archivo de vídeo.
- Dependiendo del televisor, es posible que no pueda cambiar la relación de aspecto.

### El idioma de la pista de sonido no se puede cambiar.

- Las pistas multilingüe no están grabadas en el DVD VIDEO que se está reproduciendo.
- El DVD VIDEO prohíbe el cambio de idioma de la pista de sonido.

### El idioma de los subtítulos no se puede cambiar.

- Los subtítulos multilingüe no están grabados en el DVD VIDEO que se está reproduciendo.
- El DVD VIDEO prohíbe el cambio de los subtítulos.

### Los subtítulos no se pueden apagar.

- El DVD VIDEO prohíbe la desactivación de los subtítulos.

**Los ángulos de la cámara no se pueden cambiar.**

- Los ángulos múltiples no están grabados en el DVD VIDEO que se está reproduciendo.
- El DVD VIDEO prohíbe el cambio de los ángulos.

**Sintonizador\*****Se produce un zumbido o ruido considerable o no se pueden recibir emisoras.**

- Conecte la antena correctamente.
- Cambie la posición y la orientación de la antena para mejorar la recepción.
- Apague el equipo eléctrico del entorno.

\* Puede que la radio no se reciba dependiendo del estado de las ondas de radio o el entorno urbanístico de su área.

**Dispositivo BLUETOOTH****No se puede realizar el emparejamiento.**

- Acerque el dispositivo BLUETOOTH al sistema.
- El emparejamiento no será posible si cerca del sistema hay otros dispositivos BLUETOOTH. En tal caso, apague los otros dispositivos BLUETOOTH.
- Asegúrese de introducir la clave de paso correcta cuando seleccione el nombre del sistema (este sistema) en el dispositivo BLUETOOTH.

**El dispositivo BLUETOOTH no puede detectar el sistema, o "BT OFF" aparece en el visor.**

- Ajuste la señal BLUETOOTH a "BT ON" (página 45).

**La conexión no es posible.**

- El dispositivo BLUETOOTH que ha intentado conectar no admite el perfil A2DP y no se puede conectar con el sistema.
- Habilite la función BLUETOOTH del dispositivo BLUETOOTH.
- Establezca una conexión desde el dispositivo BLUETOOTH.
- La información de registro del emparejamiento se ha borrado. Realice otra vez la operación de emparejamiento.

**El sonido salta o fluctúa, o la conexión se pierde.**

- El sistema y el dispositivo BLUETOOTH están demasiado alejados.
- Si hay obstáculos entre el sistema y el dispositivo BLUETOOTH, retire o evite los obstáculos.
- Si hay presente algún equipo que genera radiaciones electromagnéticas, como una LAN inalámbrica, otro dispositivo BLUETOOTH, o un horno microondas en las inmediaciones, retírelos.

**No se puede escuchar en este sistema el sonido procedente del dispositivo BLUETOOTH.**

- Suba primero el volumen del dispositivo BLUETOOTH y, a continuación, ajuste el volumen mediante  $\triangleleft$ +/-.

**Hay un zumbido, un ruido o un sonido distorsionado considerable.**

- Si hay obstáculos entre el sistema y el dispositivo BLUETOOTH, retire o evite los obstáculos.

- Si hay presente algún equipo que genera radiaciones electromagnéticas, como una LAN inalámbrica, otro dispositivo BLUETOOTH, o un horno microondas en las inmediaciones, retírelos.
- Baje el volumen del dispositivo BLUETOOTH conectado.

### **Control por HDMI (“BRAVIA” Sync)**

---

#### **El sistema no se enciende aunque el televisor se encienda.**

- Mantenga pulsado SHIFT y pulse SETUP, y a continuación ajuste [AJUSTE HDMI] – [CONTROL POR HDMI] a [SI] (página 34). El televisor debe ser compatible con la función Control por HDMI (página 50). Para obtener más información, consulte el manual de instrucciones de su televisor.
- Compruebe los ajustes del altavoz del televisor. La alimentación del sistema sincroniza los ajustes del altavoz del televisor. Para obtener más información, consulte el manual de instrucciones de su televisor.
- Si la vez anterior el sonido se ha emitido desde los altavoces del televisor, el sistema no se enciende aunque el televisor se encienda.

#### **El sistema se apaga cuando el televisor se apaga.**

- Compruebe el ajuste de [AJUSTE HDMI] – [MODO ESPERA VINCULADO A TV] (página 34). Cuando [MODO ESPERA VINCULADO A TV] se ajusta a [SI], el sistema se apaga automáticamente cuando el televisor se apaga independientemente de la entrada.

#### **El sistema no se apaga aunque el televisor se apague.**

- Compruebe el ajuste de [AJUSTE HDMI] – [MODO ESPERA VINCULADO A TV] (página 34). Para que el sistema se apague automáticamente independientemente de la entrada en el momento en que apague el televisor, ajuste [MODO ESPERA VINCULADO A TV] a [SI]. El televisor debe ser compatible con la función Control por HDMI (página 50). Para obtener más información, consulte el manual de instrucciones de su televisor.

#### **El sistema no emite ningún sonido del televisor.**

- Compruebe el tipo y la conexión del cable HDMI o el cable de audio que está conectado al sistema y al televisor (página 19).



- Si el televisor es compatible con el Canal de Retorno de Audio, asegúrese de que el sistema esté conectado a una toma HDMI IN compatible con ARC del televisor (página 19). Si sigue sin emitirse sonido, o si el sonido se interrumpe, conecte un cable de audio (no suministrado), mantenga pulsado SHIFT y pulse SETUP, y a continuación ajuste [AJUSTE HDMI] – [AUDIO RETURN CHANNEL] a [NO] (página 34).
- Si su televisor no es compatible con Canal de Retorno de Audio, el sonido del televisor no se emitirá desde el sistema aunque el sistema se conecte a la toma HDMI IN del televisor. Para emitir el sonido del televisor desde el sistema, conecte un cable de audio (no suministrado) (página 20).
- Cambia la función del sistema a "TV" (página 20).
- Aumente el volumen en el sistema.
- Dependiendo del orden en que conecte el televisor y el sistema, puede que el sistema quede silenciado y que "🔇" (silencio) se ilumine en el visor de la unidad. Si esto ocurre, encienda primero el televisor y luego el sistema.
- Ajuste la configuración de los altavoces del televisor (BRAVIA) a Sistema de audio. Consulte el manual de instrucciones del televisor para saber cómo se configura el televisor.

### **El sonido se emite tanto desde el sistema como desde el televisor.**

- Silencie el sonido del sistema o del televisor.

- Cambie la salida del altavoz en el televisor a Sistema de audio o Altavoz de televisor.

### **La función Control por HDMI no funciona correctamente.**

- Compruebe la conexión con el sistema (página 17).
- Habilite la función Control por HDMI en el televisor. Para obtener más información, consulte el manual de instrucciones de su televisor.
- Espere unos instantes y, a continuación, vuelva a intentarlo. Si desenchufa el sistema, tardará un momento antes de poder realizar operaciones. Espere como mínimo 15 segundos y, a continuación, vuelva a intentarlo.
- Asegúrese de que el televisor conectado al sistema es compatible con la función Control por HDMI.
- El tipo y el número de dispositivos que se puede controlar mediante la función Control por HDMI está limitado por el estándar HDMI CEC, tal y como se especifica a continuación:
  - Dispositivos de grabación (grabadora de discos Blu-ray, grabadora de DVD, etc.): hasta 3 dispositivos
  - Dispositivos de reproducción (reproductor de discos Blu-ray, reproductor de DVD, etc.): hasta 3 dispositivos (este sistema utiliza uno de ellos)
  - Dispositivos relacionados con el sintonizador: hasta 4 dispositivos
  - Sistema de audio (receptor/auriculares): hasta 1 dispositivo (usado por este sistema)

## Party Chain con cables, Party Chain inalámbrica y Speaker Add

### La función Party Chain con cables no se puede activar.

- Compruebe las conexiones (página 53).
- Asegúrese de que los cables de audio estén conectados correctamente.

### “PARTY CHAIN” parpadea en el visor.

- No puede seleccionar la función AUDIO IN si establece la conexión **A** (página 53) durante la función Party Chain con cables. Seleccione otra función (página 55).
- Mantenga pulsado **–** PARTY CHAIN en la unidad.
- Apague el sistema y, a continuación, vuelva a encenderlo.

### La función Party Chain con cables no funciona correctamente.

- Apague el sistema. A continuación, vuelva a encender el sistema para activar la función Party Chain con cables.

### El dispositivo BLUETOOTH no se puede conectar al sistema durante la función Party Chain inalámbrica.

- Tras conectar todos los sistemas, realice las operaciones de emparejamiento y conexión entre el dispositivo BLUETOOTH y el Anfitrión de la fiesta.

### El dispositivo BLUETOOTH no se puede conectar al sistema durante la función Speaker Add.

- Tras conectar dos sistemas del mismo modelo, realice las operaciones de emparejamiento y conexión entre el dispositivo BLUETOOTH y el sistema Anfitrión.

## Reinicialización del sistema

Si el sistema sigue sin funcionar correctamente, restablezca el sistema a los ajustes predeterminados de fábrica. Utilice los botones de la unidad para realizar esta operación.

- 1** Desenchufe el cable de alimentación de ca y, a continuación, vuelva a enchufarlo.
- 2** Pulse **⏻** para encender el sistema.
- 3** Mantenga pulsado **GUITAR** y **MEGA BASS** durante unos **3 segundos**.

“RESET” aparece en el visor.

Cuando la reinicialización se ha completado, el sistema se reinicia automáticamente. Pulse **⏻** para encender el sistema.

Toda la información de emparejamiento BLUETOOTH y todos los ajustes configurados por el usuario, como las emisoras de radio presintonizadas, se restablecen a los ajustes predeterminados de fábrica (excepto algunos ajustes del menú de configuración).

Para restablecer todos los ajustes del menú de configuración, consulte “Recuperar los ajustes predeterminados del menú de configuración” (página 75).

## Recuperar los ajustes predeterminados del menú de configuración

Puede recuperar los ajustes predeterminados del menú configuración (excepto para el ajuste [REPRODUCCIÓN PROHIBIDA]).

- 1 Mantenga pulsado SHIFT y, a continuación, pulse SETUP.**  
El menú de configuración aparece en la pantalla del televisor.
- 2 Pulse  $\blacktriangle/\blacktriangledown$  varias veces para seleccionar [CONFIGURACIÓN DEL SISTEMA] y, a continuación, pulse  $\boxed{+}$ .**
- 3 Pulse  $\blacktriangle/\blacktriangledown$  varias veces para seleccionar [RESTAURAR] y, a continuación, pulse  $\boxed{+}$ .**
- 4 Pulse  $\blacktriangle/\blacktriangledown$  varias veces para seleccionar [SI] y, a continuación, pulse  $\boxed{+}$ .**  
Tarda unos segundos en completarse. No pulse  $\text{⏻}$  cuando reinicialice el sistema.

## Función de autodiagnóstico

### Cuando aparecen letras o números en la pantalla del televisor o en el visor

Cuando la función de autodiagnóstico está activada para evitar un funcionamiento incorrecto del sistema, aparece un número de servicio. El número de servicio está formado por un carácter alfabético y por números (por ejemplo, C 13 50). En la siguiente tabla puede consultar la causa y la acción correctiva.

| Primeros 3 caracteres del número de servicio | Causa y acción correctiva |
|--|---------------------------|
|--|---------------------------|

|                        |  |
|------------------------|--|
| C 13                   | Este disco está sucio. <ul style="list-style-type: none"><li>• Limpie el disco con un paño suave (página 77).</li></ul>  |
| C 31                   | El disco no está correctamente insertado. <ul style="list-style-type: none"><li>• Apague el sistema y, a continuación, vuelva a encenderlo. A continuación, vuelva a insertar el disco correctamente.</li></ul>  |
| E XX (XX es un número) | Para evitar un funcionamiento incorrecto, el sistema ha realizado la función de autodiagnóstico. <ul style="list-style-type: none"><li>• Póngase en contacto con el distribuidor Sony o el servicio técnico autorizado Sony más cercano y comuníquese el número de servicio de 5 caracteres.<br/>Ejemplo: E 6110</li></ul> |

## Mensajes

Es posible que algunos de los siguientes mensajes aparezcan o parpadeen en el visor cuando el sistema esté en funcionamiento.

### CANNOT PLAY

- Se ha insertado un disco que no se puede reproducir.
- Se ha insertado un DVD VIDEO con un código de región no admitido.

### CODE 01/SGNL ERR

Una señal de audio no admitida está entrando desde la toma HDMI IN (ARC) del televisor conectado (página 19).

**DATA ERROR**

- El archivo se ha creado en un formato no admitido.
- Las extensiones de archivos no concuerdan con el formato de archivo.

**DEVICE ERROR**

El dispositivo USB no se ha podido reconocer o se ha conectado un dispositivo desconocido.

**DEVICE FULL**

La memoria del dispositivo USB está llena.

**ERASE ERROR**

El borrado de archivos de audio o carpetas en el dispositivo USB ha fallado.

**FATAL ERROR**

El dispositivo USB se ha extraído durante la operación de transferencia o borrado y puede haberse dañado.

**FOLDER FULL**

No puede realizar una transferencia al dispositivo USB porque el número de carpetas ha alcanzado su límite máximo.

**NoDEVICE**

No se ha conectado un dispositivo USB o el dispositivo conectado no está admitido.

**NO DISC**

No hay ningún disco en la unidad.

**NO MUSIC**

No hay ningún archivo de audio admitido en la fuente de reproducción.

**NO SUPPORT**

Se ha conectado un dispositivo USB no compatible o el dispositivo USB está conectado a través de un concentrador USB.

**NO VIDEO**

No hay ningún archivo de vídeo admitido en la fuente de reproducción.

**NOT USE**

Ha intentado realizar una operación específica en unas condiciones en las que dicha operación está prohibida.

**OVER CURRENT**

Se ha detectado una sobrecarga en el puerto  $\Psi$  (USB).

**PROTECT**

El dispositivo USB está protegido contra escritura.

**PUSH STOP**

Ha intentado realizar una operación que solo se puede realizar cuando la reproducción no está en curso.

**READING**

El sistema está leyendo información del disco o el dispositivo USB. Algunas operaciones no están disponibles.

**REC ERROR**

La transferencia no ha empezado, se ha detenido en mitad del proceso o no se ha realizado.

**TRACK FULL**



No puede realizar una transferencia al dispositivo USB porque el número de archivos ha alcanzado su límite máximo.

## Precauciones

### Cuando transporte la unidad

Para evitar que el mecanismo del disco se averíe, realice el siguiente procedimiento antes de transportar la unidad.

Utilice los botones de la unidad para realizar esta operación.

- 1 Pulse  para encender el sistema.
- 2 Pulse FUNCTION varias veces para seleccionar "DVD/CD".
- 3 Extraiga el disco.  
Pulse  para abrir y cerrar la bandeja de discos.  
Espere hasta que "NO DISC" aparezca en el visor.
- 4 Pulse  para apagar el sistema.
- 5 Desenchufe el cable de alimentación de ca.

### Notas sobre discos

- Antes de reproducirlos, limpie el disco con un trapo desde el centro hacia el borde.
- No limpie discos con disolventes, como diluyente o limpiadores disponibles en el mercado o spray antiestático para LP de vinilo.
- No exponga los discos a la luz directa del sol o fuentes de calor como conductos de aire caliente, ni los deje en el interior de un coche aparcado a la luz directa del sol.

### Seguridad

- Desconecte el cable de alimentación de ca de la toma de corriente de la pared si no va a utilizar el sistema durante un periodo largo de tiempo. Cuando desenchufe el sistema, hágalo siempre agarrando el enchufe. Nunca tire del cable.

- Si cae dentro del sistema algún objeto sólido o líquido, desenchúfelo y deje que personal cualificado lo compruebe antes de utilizarlo de nuevo.
- El cable de alimentación de ca debe ser sustituido únicamente en un taller de servicio cualificado.

### Sobre el manejo del sistema

Este sistema no es resistente al agua ni a prueba de goteo. Evite todo contacto del sistema con el agua; asegúrese de no limpiarlo con agua.

### Colocación

- No coloque el sistema en una posición inclinada o en ubicaciones extremadamente calientes, frías, polvorientas, sucias, húmedas o sin ventilación adecuada, o sujetas a vibración, luz directa del sol o luz intensa.
- Tenga cuidado si coloca el sistema sobre superficies que tengan un tratamiento especial (por ejemplo, ceras, aceites, abrillantador), ya que pueden aparecer manchas o producir decoloración en la superficie.
- Si el sistema se traslada directamente desde una ubicación fría a una caliente o si se coloca en una habitación muy húmeda, la humedad se puede condensar en la lente del interior de la unidad y producir fallos de funcionamiento. En esta situación extraiga el disco y deje el sistema encendido cerca de una hora hasta que la humedad de evapore.

### Acumulación de calor

- La acumulación de calor en la unidad durante su funcionamiento es normal y no debe ser causa de alarma.
- No toque el gabinete si se ha usado de manera continuada a un volumen alto, ya que el gabinete puede haberse calentado mucho.
- No obstruya los orificios de ventilación.

## El sistema de altavoces

El sistema de altavoces no está magnéticamente apantallado y la imagen de los televisores del entorno pueden distorsionarse magnéticamente. En esta situación, apague el televisor, espere entre 15 y 30 minutos y enciéndalo de nuevo. Si no hay mejoría, aleje el sistema del televisor.

### AVISO IMPORTANTE

**Precaución:** Si las imágenes fijas de vídeo o las indicaciones en pantalla permanecen en el televisor durante mucho tiempo a través de este sistema, podrían dañar la pantalla del televisor permanentemente. Los televisores proyectores son especialmente sensibles a este problema.

## Limpieza del gabinete

Limpie el sistema con un paño suave humedecido ligeramente con una solución de detergente suave.

No utilice ningún tipo de estropajos abrasivos, polvo desengrasante ni disolventes, como diluyente, bencina o alcohol.

## Acerca de la comunicación BLUETOOTH

- Los dispositivos BLUETOOTH deben usarse aproximadamente a una distancia de 10 metros (separación libre de obstáculos). El alcance de comunicación efectiva puede ser menor en las siguientes condiciones.
  - Cuando una persona, objeto metálico, pared u otros obstáculos se encuentra entre los dispositivos conectados mediante BLUETOOTH
  - Lugares donde hay instalada una red LAN inalámbrica
  - Cerca de hornos microondas en funcionamiento
  - Lugares donde se producen otras ondas electromagnéticas

- Los dispositivos BLUETOOTH y el equipo LAN inalámbrico (IEEE 802.11b/g/n) utilizan la misma banda de frecuencia (2,4 GHz). Cuando utilice un dispositivo BLUETOOTH cerca de un dispositivo equipado con la función LAN inalámbrica, pueden producirse interferencias electromagnéticas. Esto puede provocar una reducción de la velocidad de transferencia de los datos, ruido o la imposibilidad de conectarse. Si esto sucediera, intente lo siguiente:
  - Utilice este sistema a una distancia mínima de 10 metros del equipo LAN inalámbrico.
  - Apague el equipo LAN inalámbrico cuando utilice su dispositivo BLUETOOTH a menos de 10 metros.
  - Utilice este sistema y el dispositivo BLUETOOTH lo más cerca posible el uno del otro.
- Las ondas de radio emitidas por este sistema pueden interferir en el funcionamiento de algunos aparatos médicos. Puesto que estas interferencias pueden provocar un mal funcionamiento, apague siempre este sistema y el dispositivo BLUETOOTH en los siguientes lugares:
  - Hospitales, trenes, aviones, gasolineras y en sitios donde pueda haber presencia de gases inflamables
  - Cerca de puertas automáticas o alarmas de incendios
- Este sistema admite funciones de seguridad que cumplen con las especificaciones BLUETOOTH para garantizar conexiones seguras durante la conexión mediante tecnología BLUETOOTH. Sin embargo, puede que esta seguridad no sea suficiente dependiendo del contenido y otros factores, por lo que se recomienda una atención especial al establecer comunicaciones con tecnología BLUETOOTH.

- En ningún caso, Sony se responsabilizará de cualquier daño o pérdida como consecuencia de las posibles fugas de información que puedan producirse durante la comunicación con la tecnología BLUETOOTH.
- La comunicación BLUETOOTH no está necesariamente garantizada con todos los dispositivos BLUETOOTH que tengan el mismo perfil que este sistema.
- Los dispositivos BLUETOOTH conectados con este sistema deben cumplir con la especificación BLUETOOTH prescrita por Bluetooth SIG, Inc., y deben disponer de una certificación que lo acredite. Sin embargo, aunque un dispositivo cumpla con la especificación BLUETOOTH, se han dado casos en los que las características o especificaciones de un dispositivo BLUETOOTH no permitan la conexión, o que se produzcan métodos de control, visualización o funcionamiento inesperados.
- Dependiendo del dispositivo BLUETOOTH conectado con este sistema, el entorno de comunicación o las condiciones ambientales, puede producirse ruido o el audio puede emitirse entrecortado.

## Especificaciones

### Sección del altavoz

Sistema de altavoces:

2 vías, reflector de graves

Altavoz:

Altavoz de agudos I/D: 66 mm, tipo cónico

Altavoz de graves: 200 mm, tipo cónico

### Entradas

AUDIO/PARTY CHAIN IN (TV) L/R:

Voltaje 2 V, impedancia 47 kiloohmios

TV (ARC):

Señal de audio admitida:  
PCM lineal de 2 canales

MIC1:

Sensibilidad 1 mV, impedancia 10 kiloohmios

MIC2/GUITAR:

Sensibilidad 1 mV, impedancia 10 kiloohmios (Cuando el modo de guitarra está desactivado.)

Sensibilidad 200 mV, impedancia 250 kiloohmios (Cuando el modo de guitarra está activado.)

### Salidas

AUDIO/PARTY CHAIN OUT L/R:

Voltaje 2 V, impedancia 1 kiloohmio

VIDEO OUT:

Máx. nivel de salida 1 Vp-p, no equilibrado, Sinc. impedancia de carga negativa 75 ohm

HDMI OUT (TV) ARC:

Señal de audio admitida:  
PCM lineal de 2 canales (hasta 48 kHz), Dolby Digital

### Sección de HDMI

Conector:

Tipo A (19 clavijas)

### Sección de reproductor de discos

Sistema:

Sistema de disco compacto y audio y vídeo digital

Propiedades de diodo láser

Duración de la emisión: Continua  
Salida de láser\*: Menos de 44,6  $\mu$ W

\* Esta salida es la medida del valor en una distancia de 200 mm desde la superficie de la lente del objetivo en el Bloque de lectura óptico con 7 mm de apertura.

Respuesta de frecuencias:

20 Hz – 20 kHz

Formato del sistema de color de vídeo:

Modelo de América Latina:

NTSC

Otros modelos:

NTSC y PAL

## Sección de USB

Dispositivo USB compatible:

Clase de almacenamiento masivo

Corriente máxima:

1 A

Puerto USB (USB):

Tipo A

## Sección del sintonizador FM

FM estéreo, sintonizador

superheterodino FM

Antena:

Antena de cable de FM

Gama de sintonización:

87,5 MHz – 108,0 MHz (Intervalo en 50 kHz)

## Sección de BLUETOOTH

Sistema de comunicación:

Estándar BLUETOOTH versión 4.2

Salida:

Estándar BLUETOOTH Power  
Class 2

Potencia máxima de salida:

< 9,5 dBm

Número máximo de dispositivos que se pueden registrar:

8 dispositivos

Número máximo de conexiones simultáneas (Multipunto):

3 dispositivos

Alcance de comunicación máximo:

Línea de visión aprox. 10 m<sup>1)</sup>

Banda de frecuencia:

Banda 2,4 GHz (2,4000 GHz – 2,4835 GHz)

Método de modulación:

FHSS (Espectro ensanchado por salto de frecuencia)

Perfiles BLUETOOTH compatibles<sup>2)</sup>:

A2DP (Perfil de distribución de audio avanzado)

AVRCP (Perfil de control remoto de audio y vídeo)

SPP (Perfil de puerto serie)

Códecs compatibles:

SBC (Códec de subbanda)

AAC (Codificación de audio avanzada)

LDAC

<sup>1)</sup> El rango actual varía en función de ciertos factores, como los obstáculos entre los dispositivos, los campos magnéticos alrededor de un horno microondas, la electricidad estática, la sensibilidad de la recepción, el rendimiento de la antena, el sistema operativo, la aplicación de software, etc.

<sup>2)</sup> Los perfiles del estándar BLUETOOTH indican el objetivo de la comunicación BLUETOOTH entre dispositivos.

## Sección de NFC

Frecuencia de funcionamiento:

13,56 MHz

## Formatos de audio admitidos

Velocidad de bits y frecuencias de muestreo admitidas:

MP3:

32/44,1/48 kHz, 32 kbps – 320 kbps (VBR)

AAC:

44,1 kHz, 48 kbps – 320 kbps (CBR/VBR)

WMA:

44,1 kHz, 48 kbps – 192 kbps (CBR/VBR)

WAV:

44,1/48 kHz (16 bits)



## Formatos de vídeo admitidos

### Xvid:

Códec de vídeo: Vídeo Xvid  
Velocidad de bits: 4,854 Mbps (MAX)  
Resolución/Velocidad de fotogramas:  
720 × 480, 30 fps  
720 × 576, 25 fps (excepto para el modelo de América Latina)  
Códec de audio: MP3

### MPEG4:

Formato de archivo: Formato de archivo MP4  
Códec de vídeo: Perfil simple MPEG4 (AVC no es compatible.)  
Velocidad de bits: 4 Mbps  
Resolución/Velocidad de fotogramas:  
720 × 480, 30 fps  
720 × 576, 25 fps (excepto para el modelo de América Latina)  
Códec de audio: AAC-LC (HE-AAC no es compatible.)  
DRM: No compatible

## General

### Requisitos de alimentación:

ca 120 V – 240 V, 50/60 Hz

### Consumo de potencia:

70 W

### Consumo de potencia (en modo de ahorro de energía):

0,5 W (Cuando "BT STBY" está ajustado en "OFF" y [CONTROL POR HDMI] está ajustado en [NO].)

2 W\* (Cuando "BT STBY" está ajustado en "ON" y [CONTROL POR HDMI] está ajustado en [SI].)

### Dimensiones (An/Al/Prf) (Aprox.):

324 mm × 600 mm × 286 mm

### Peso (Aprox.):

8,4 kg

### Temperatura de funcionamiento:

5 °C a 35 °C

\* El consumo de potencia del sistema será inferior a 0,5 W cuando no hay ninguna conexión HDMI y "BT STBY" está ajustado a "OFF".

El diseño y las especificaciones están sujetos a cambios sin previo aviso.

---

# Lista de códigos de idioma

La ortografía de idioma se ajusta al estándar ISO 639:1988 (E/F).

---

| Código | Idioma          | Código | Idioma           | Código | Idioma         | Código | Idioma          |
|--------|-----------------|--------|------------------|--------|----------------|--------|-----------------|
| 1027   | Afar            | 1186   | Scots Gaelic     | 1350   | Malayalam      | 1513   | Siswati         |
| 1028   | Abkhazian       | 1194   | Galician         | 1352   | Mongolian      | 1514   | Sesotho         |
| 1032   | Afrikaans       | 1196   | Guarani          | 1353   | Moldavian      | 1515   | Sundanese       |
| 1039   | Amharic         | 1203   | Gujarati         | 1356   | Marathi        | 1516   | Swedish         |
| 1044   | Arabic          | 1209   | Hausa            | 1357   | Malay          | 1517   | Swahili         |
| 1045   | Assamese        | 1217   | Hindi            | 1358   | Maltese        | 1521   | Tamil           |
| 1051   | Aymara          | 1226   | Croatian         | 1363   | Burmese        | 1525   | Telugu          |
| 1052   | Azerbaijani     | 1229   | Hungarian        | 1365   | Nauru          | 1527   | Tajik           |
| 1053   | Bashkir         | 1233   | Armenian         | 1369   | Nepali         | 1528   | Thai            |
| 1057   | Byelorussian    | 1235   | Interlingua      | 1376   | Dutch          | 1529   | Tigrinya        |
| 1059   | Bulgarian       | 1239   | Interlingue      | 1379   | Norwegian      | 1531   | Turkmen         |
| 1060   | Bihari          | 1245   | Inupiak          | 1393   | Occitan        | 1532   | Tagalog         |
| 1061   | Bislama         | 1248   | Indonesian       | 1403   | (Afan) Oromo   | 1534   | Setswana        |
| 1066   | Bengali; Bangla | 1253   | Icelandic        | 1408   | Oriya          | 1535   | Tonga           |
| 1067   | Tibetan         | 1254   | Italian          | 1417   | Punjabi        | 1538   | Turkish         |
| 1070   | Breton          | 1257   | Hebrew           | 1428   | Polish         | 1539   | Tsonga          |
| 1079   | Catalan         | 1261   | Japanese         | 1435   | Pashto; Pushto | 1540   | Tatar           |
| 1093   | Corsican        | 1269   | Yiddish          | 1436   | Portuguese     | 1543   | Twi             |
| 1097   | Czech           | 1283   | Javanese         | 1463   | Quechua        | 1557   | Ukrainian       |
| 1103   | Welsh           | 1287   | Georgian         | 1481   | Rhaeto-Romance | 1564   | Urdu            |
| 1105   | Danish          | 1297   | Kazakh           | 1482   | Kirundi        | 1572   | Uzbek           |
| 1109   | German          | 1298   | Greenlandic      | 1483   | Romanian       | 1581   | Vietnamese      |
| 1130   | Bhutani         | 1299   | Cambodian        | 1489   | Russian        | 1587   | Volapük         |
| 1142   | Greek           | 1300   | Kannada          | 1491   | Kinyarwanda    | 1613   | Wolof           |
| 1144   | English         | 1301   | Korean           | 1495   | Sanskrit       | 1632   | Xhosa           |
| 1145   | Esperanto       | 1305   | Kashmiri         | 1498   | Sindhi         | 1665   | Yoruba          |
| 1149   | Spanish         | 1307   | Kurdish          | 1501   | Sangho         | 1684   | Chinese         |
| 1150   | Estonian        | 1311   | Kirghiz          | 1502   | Serbo-Croatian | 1697   | Zulu            |
| 1151   | Basque          | 1313   | Latin            | 1503   | Singhalese     | 1703   | No especificado |
| 1157   | Persian         | 1326   | Lingala          | 1505   | Slovak         |        |                 |
| 1165   | Finnish         | 1327   | Laothian         | 1506   | Slovenian      |        |                 |
| 1166   | Fiji            | 1332   | Lithuanian       | 1507   | Samoan         |        |                 |
| 1171   | Faroese         | 1334   | Latvian; Lettish | 1508   | Shona          |        |                 |
| 1174   | French          | 1345   | Malagasy         | 1509   | Somali         |        |                 |
| 1181   | Frisian         | 1347   | Maori            | 1511   | Albanian       |        |                 |
| 1183   | Irish           | 1349   | Macedonian       | 1512   | Serbian        |        |                 |

---

## Lista de códigos de área de control parental

| Código | Área      | Código | Área      | Código | Área          | Código | Área        |
|--------|-----------|--------|-----------|--------|---------------|--------|-------------|
| 2044   | Argentina | 2165   | Finlandia | 2362   | México        | 2149   | España      |
| 2047   | Australia | 2174   | Francia   | 2376   | Países Bajos  | 2499   | Suecia      |
| 2046   | Austria   | 2109   | Alemania  | 2390   | Nueva Zelanda | 2086   | Suiza       |
| 2057   | Bélgica   | 2248   | India     | 2379   | Noruega       | 2528   | Tailandia   |
| 2070   | Brasil    | 2238   | Indonesia | 2427   | Pakistán      | 2184   | Reino Unido |
| 2079   | Canadá    | 2254   | Italia    | 2424   | Filipinas     |        |             |
| 2090   | Chile     | 2276   | Japón     | 2436   | Portugal      |        |             |
| 2092   | China     | 2304   | Corea     | 2489   | Rusia         |        |             |
| 2115   | Dinamarca | 2363   | Malasia   | 2501   | Singapur      |        |             |

<http://www.sony.net/>



**HDMI**



**MP3**



\* 4 7 3 4 7 4 4 3 4 \* (1)