

Ficha Comercial de Producto

Hasta
56%
de ahorro (Ar)*



Te da más

Especificaciones

Producto: Refrigerador automático
Nomenclatura: RMP420FLCG1
EAN / UPC: 7704712626598
Capacidad: Bruta 420 L | Neta 412 L
Color: Grafito

Características

Especificaciones técnicas

- Jaladera tipo Full Grip
- Gas Refrigerante R600a
- Voltaje: 115V / 60Hz

En puerta de congelador

- 1 anaquel completo
- "Ice Twist" desmoldador de hielos

En interior de congelador

- 2 bandejas de cristal templado

En puerta de enfriador

- Despachador de agua 2 L
- 2 anaqueles completos
- 1 anaquel para botellas de doble capacidad

En interior de enfriador

- 2 bandejas de cristal templado
- Cajón legumbrero con tapa de cristal templado
- Luz interior LED

Principales beneficios

- Ahorro de energía, mejor conservación y mayor frescura de alimentos, gracias a su Tecnología Home Energy Saver.
- Conserva tus alimentos frescos por más tiempo con Total Fresh Flow.
- Mayor capacidad interior para almacenar todos tus alimentos.



Energía	
Consumo de energía (24h/día)	40,20 kWh/mes
Ahorro energético (A _r)	56,2 (%)
El consumo de energía dependerá del lugar de instalación, modo de uso y mantenimiento del equipo.	
Refrigerador - Congelador	
Marca	MABE
Modelo	RMP420FLCG1
Compare este equipo con otros de similares características.	
Menor consumo	Mayor consumo
A	G
B	
C	
D	
E	
F	
G	
Este equipo B	
Volumen almacenamiento: 412 litros	
Sistema de deshielo: Automático	
Temperatura ambiente de operación adecuada: de 16 a 43 °C	
Temperatura Mínima: -18°C	
No retirar esta etiqueta hasta que se venda el equipo al consumidor final	

*Valor de Ahorro Relativo (AR) obtenidos de pruebas de eficiencia de energía de acuerdo a resolución 41012 del Ministerio de Minas y Energía de Colombia, septiembre de 2015. Las características y ahorros pueden variar por modelo y condiciones de uso. El porcentaje está basado en los valores requeridos para clasificación banda A.

mabe

Especificaciones

Nomenclatura: RMP420FLCG1

EAN / UPC: 7704712626598

Importante

- Después de realizar un traslado, el refrigerador debe de dejarse reposar por un mínimo de 8 horas** antes de conectarse.
- Posteriormente se debe dejar conectado 8 horas** más para que alcance la temperatura ideal antes de meter los alimentos.

Diagrama y medidas de instalación

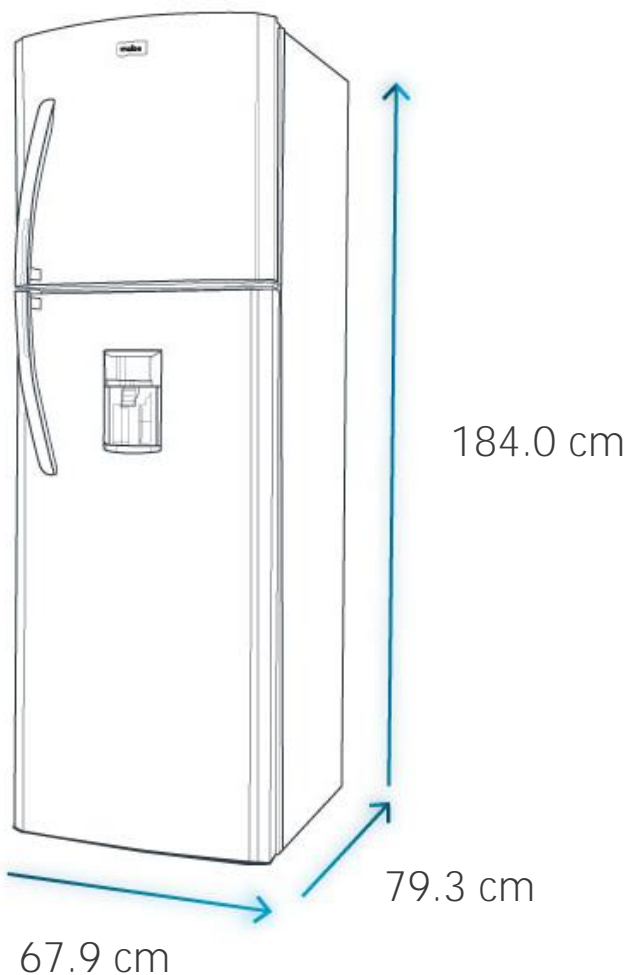

Medidas y pesos

sin empaque	Alto: 184.0 cm	Ancho: 67.9 cm	Profundo: 79.3 cm	Peso: 64 kg
con empaque	Alto: 187.2 cm	Ancho: 70.8 cm	Profundo: 79.6 cm	Peso: 66 kg

*Valor de Ahorro Relativo (AR) obtenidos de pruebas de eficiencia de energía de acuerdo a resolución 41012 del Ministerio de Minas y Energía de Colombia, septiembre de 2015.

Las características y ahorros pueden variar por modelo y condiciones de uso. El porcentaje está basado en los valores requeridos para clasificación banda A.

**Consultar manual de usuario.