

Ficha técnica de producto

Especificaciones

Producto: Campana

Nomenclatura: CM6040NV0

EAN: 7502271278186

Capacidad: 60 cm

Color: Negro

Características

- Instalación: bajo gabinete
- Motor turbina
- 3 niveles de extracción
- Capacidad de extracción de 210 m³ / hr
- Controles frontales al centro
- Filtro de aluminio lavable
- Filtro de carbón activo
- Iluminación incandescente
- 120V / 60Hz

Cocina mejor con

Tecnología|Ultimate

Desde que **empiezas** a cocinar, hasta que **terminas** de limpiar.

Principales beneficios

- Filtros lavables y de carbón activado que absorben la grasa, humo y olores.
- 3 niveles de extracción que de forma rápida eliminan los olores evitando que la cocina se ensucie.
- Luz incandescente para visualizar todos tus platillos.

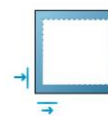
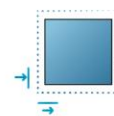

Medidas y pesos *sin empaque*

Alto:	8.5 cm
Ancho:	60 cm
Profundo:	48 cm
Peso:	6 kg

Medidas y pesos *con empaque*

Alto:	13.5 cm
Ancho:	65.5 cm
Profundo:	54.5 cm
Peso:	7 kg

Cuando tu hogar funciona,
todo funciona.

mabe

Garantía

3
años*

*Aplica en el motor.

Ficha técnica de producto

Especificaciones

Producto: Campana

Nomenclatura: CM6040NV0

EAN: 7502271278186

Capacidad: 60 cm

Color: Negro

Importante

- Su producto está provisto de un tomacorriente polarizado tipo "Y" con cable a tierra integrado.
- No elimine la terminal de tierra ni use adaptadores.
- Si el cordón de alimentación es dañado, éste debe sustituirse por el fabricante, por su agente de servicio autorizado o por personal calificado con el fin de evitar un peligro.

Dimensiones y espacios mínimos

- La distancia mínima de seguridad entre los quemadores de la cocina y la campana debe ser de 650 mm (algunos modelos pueden instalarse a una altura menor, verificarlo en las secciones de dimensiones e instalación).
- Conecte la campana a la chimenea de descarga mediante un ducto de 120 mm de diámetro mínimo.

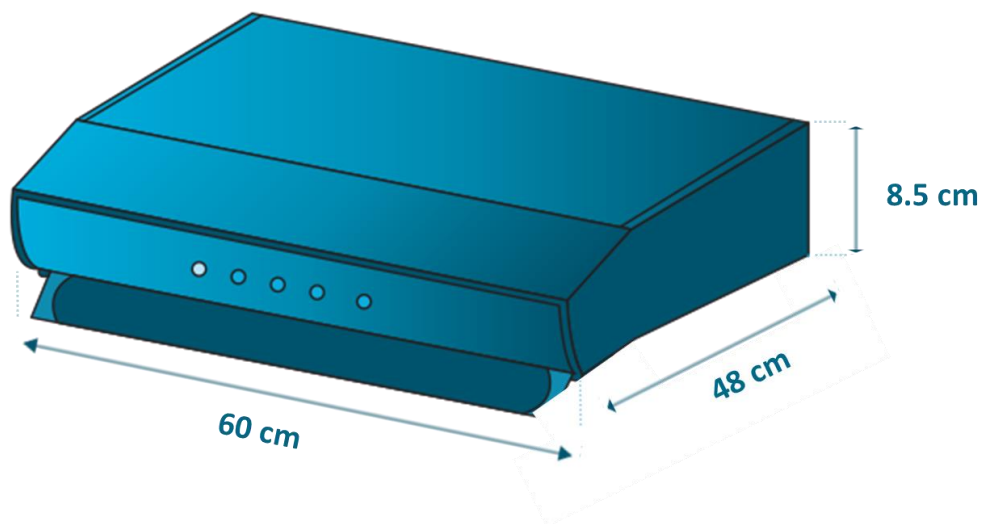

Cuando tu hogar funciona,
todo funciona.

mabe