



CARACTERÍSTICAS FUNCIONALES	
Tensión/frecuencia	115 V / 60 Hz
Potencia nominal	1,2 KW
Potencia máxima de entrada	1.5 KW
Corriente nominal	11 A
Corriente máxima de entrada	14 A
Gas refrigerante	R410A
Cantidad refrigerante	500 g
Presión máxima descarga	4.15 Mpa
Presión máxima succión	1.15 Mpa
Accesorios	Kit instalación en ventana de salida de aire caliente
	Manguera de desagüe (1 unidad)
	Control Remoto

VENTAJAS COMPETITIVAS	
ABS alto brillo antirrayas	
Tratamiento hidrofóbico anticorrosivo en intercambiadores	
Motoventilador de alta eficiencia	
3 velocidades de ventilación	
Ionizador	Producción de oxígeno activo
Generador	Eliminación de humos y polvo en suspensión
de lones	Generación de ambiente limpio y agradable (Natural)

FUNCIONES	
Reinicio Automático	
Función Turbo	
Temporizador	
Función Auto	
Autoswing	
Secado antihongos	

GENERALES			
Línea	Aires Acondicionados		
Referencia Industrial	11.122.11.51.00		
Código EAN	7705191041902		
Clase climática	T1 (16° a 43°C)		
Tipo portátil	ON/OFF		
Capacidad de refrigeración	12000 BTU/h (3200W) / 1 TON		
Color	Blanco		
Dimensiones (cm)	Alto	Ancho	Fondo
Producto (Und. Int)	79,5	48,0	40,0
Embalaje	88,5	52,0	45,0
Pesos	Kg		
Neto (Und. Int)	32		
Bruto (Und. Int)	35		
Volumen empaque unidad (m³)	0,207		

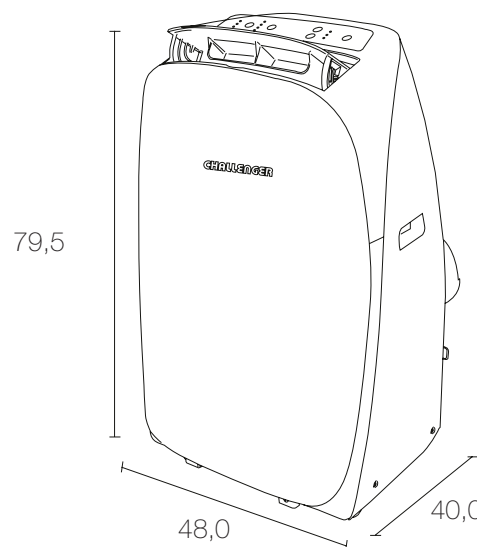

Dimensión del producto / Medidas en cm